

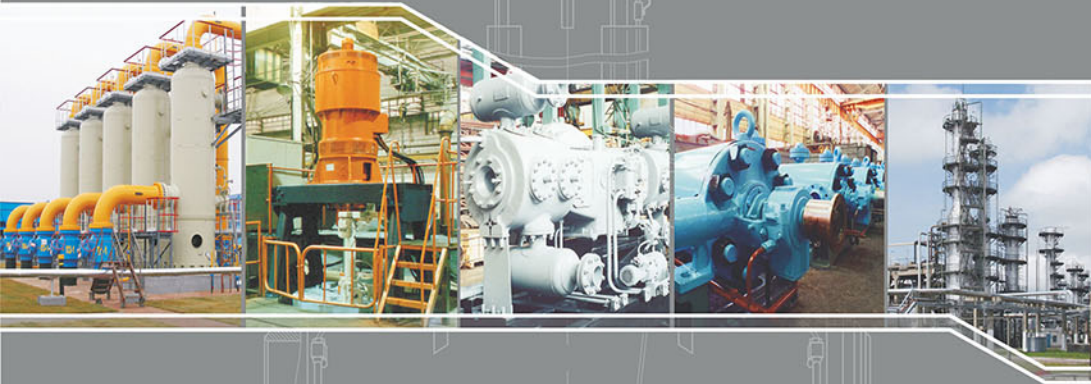

Украина, 40004, г.Сумы, ул.Горького, 58
Тел.: +38 0542 77 77 94, 68 69 15, 77 50 00
Факс: +38 0542 22 63 62
sales@frunze.com.ua
snpo.ua



АРМАТУРА ДЛЯ ГАЗОВЫХ ТРУБОПРОВОДОВ

Представительство в г.Киев:
Тел./факс: +38 044 280 98 19, 280 98 28
frunze-kiev@ukr.net

Представительство в Российской Федерации (г.Москва):
Тел.: +7 495 664 21 73
Факс: +7 495 745 88 31
a.efremov@frunze.msk.ru

Филиал в Туркменистане (г.Ашгабат):
Тел./факс: +993 12 36 24 81
frunzeturkm@mail.ru
frunzeturkm@rambler.ru

Филиал в Азербайджанской республике (г.Баку):
Тел./факс: +994 12 447 45 68, 497 12 48
frunze@azeurotel.com

snpo.ua



ПАО "Сумское НПО"

АРМАТУРА ДЛЯ ГАЗОВЫХ ТРУБОПРОВОДОВ



Созданное в 1896 году ПАО “Сумское НПО” в настоящее время является одним из крупнейших в Европе машиностроительных комплексов по выпуску оборудования для нефтяной, газовой и химической промышленности.

Уникальные виды химической аппаратуры, центрифуги, компрессоры и газоперекачивающие агрегаты, насосы и трубопроводная арматура, нефтепромысловое оборудование и газозаправочные станции, утяжелённые бурильные трубы и установки комплексной подготовки газа - таков далеко не полный перечень производимой предприятием продукции.

Разнообразие продукции обеспечивается благодаря наличию развитой технической и производственной базы. В состав предприятия входят специализированные производства, оснащённые передовым технологическим оборудованием, современными средствами управления и контроля. Объединение располагает испытательной базой, удовлетворяющей самым строгим требованиям к проведению приемо-сдаточных испытаний изготавливаемого оборудования.

Высокое качество продукции гарантируется действующей на предприятии системой качества, полностью соответствующей международному стандарту ISO 9001, что подтверждено сертификатом, выданным международным сертификационным органом “Bureau Veritas Quality International”. Все оборудование соответствует требованиям отечественных и международных стандартов.

С 1986 года ПАО “Сумское НПО” прочно заняло место на рынке стран СНГ как один из основных производителей арматуры для газовой промышленности. Арматура, выпускаемая предприятием,

базируется на высокотехнологичной конструкции корпуса с износостойкими уплотнениями из композиционных материалов, обеспечивающими высокие показатели надежности, герметичности и долговечности. Продукция отличается высоким качеством, простотой и удобством в обслуживании.

ПАО “Сумское НПО” имеет сертификат на производство трубопроводной арматуры в соответствии со спецификацией API 6D, Сертификаты Соответствия Госстандарта России.

Постоянными заказчиками трубопроводной арматуры являются крупнейшие нефтегазовые компании: ОАО “Газпром”, ОАО “Сургутнефтегаз”, ОАО “Роснефть”, НАК “Нефтегаз Украины”, АК “Узтрансгаз”, ГК “Туркменгаз”, НК “Казмунайгаз”, ОАО “Белтрансгаз”, “ZEROMAX GmbH” и др.

К настоящему времени освоен весь спектр арматуры на давление 80,100,160 Бар, необходимой для магистральных газопроводов и компрессорных станций.

Номенклатура продукции включает:

- шаровые краны DN 50 - 1400;
- затворы обратные DN 50 - 1000;
- решетки защитные DN 200 - 1000.

ПАО “Сумское НПО” изготавливает также другие типы трубопроводной арматуры, кроме представленной в каталоге:

- с фланцевым присоединением в комплекте с ответными фланцами, крепежом и прокладками;
- для агрессивного природного газа, содержащего сероводород;
- с электрогидроприводами и электроприводами различных фирм по требованию заказчика;
- с автоматом аварийного закрытия крана (ААЗК).



Краны шаровые DN 50 - 150 PN 80, 100	4
Кран шаровой DN 50 PN 100 с ручным приводом	5
Кран шаровой DN 50 PN 100 с пневматическим приводом	6
Кран шаровой DN 50 PN 100 с пневматическим приводом для подземной установки	7
Кран шаровой DN 50 PN 100 с электрическим приводом	8
Кран шаровой DN 80 PN 100 с ручным приводом	9
Кран шаровой DN 80 PN 100 с ручным приводом	10
Кран шаровой DN 80 PN 100 с пневматическим приводом	11
Кран шаровой DN 80 PN 100 с пневматическим приводом для подземной установки	12
Кран шаровой DN 80 PN 100 с электрическим приводом	13
Кран шаровой DN 100 PN 100 с ручным приводом	14
Кран шаровой DN 100 PN 100 с пневматическим приводом	15
Кран шаровой DN 100 PN 100 с пневматическим приводом для подземной установки	16
Кран шаровой DN 100 PN 100 с электрическим приводом	17
Кран шаровой DN 150 PN 100 с ручным приводом	18
Кран шаровой DN 150 PN 100 с ручным приводом для подземной установки	19
Кран шаровой DN 150 PN 100 с пневмогидравлическим приводом	20
Кран шаровой DN 150 PN 100 с пневмогидравлическим приводом для подземной установки	21
Краны шаровые DN 200 - 1400 PN 80, 100	22
Кран шаровой DN 200 PN 100 с ручным приводом	23
Кран шаровой DN 200 PN 100 с пневмогидравлическим приводом	24
Кран шаровой DN 200 PN 100 с пневмогидравлическим приводом для подземной установки	25
Кран шаровой DN 300 PN 100 с ручным приводом	26
Кран шаровой DN 300 PN 100 с ручным приводом для подземной установки	27
Кран шаровой DN 300 PN 100 с пневмогидравлическим приводом	28
Кран шаровой DN 300 PN 100 с пневмогидравлическим приводом для подземной установки	29
Кран шаровой DN 400 PN 100 с ручным приводом	30
Кран шаровой DN 400 PN 100 с пневмогидравлическим приводом	31
Кран шаровой DN 400 PN 100 с пневмогидравлическим приводом для подземной установки	32
Кран шаровой DN 500 PN 100 с ручным приводом	33
Кран шаровой DN 500 PN 100 с ручным приводом для подземной установки	34
Кран шаровой DN 500 PN 100 с пневмогидравлическим приводом	35
Кран шаровой DN 500 PN 100 с пневмогидравлическим приводом для подземной установки	36
Кран шаровой DN 700 PN 100 с ручным приводом	37
Кран шаровой DN 700 PN 100 с ручным приводом для подземной установки	38
Кран шаровой DN 700 PN 100 с пневмогидравлическим приводом	39
Кран шаровой DN 700 PN 100 с пневмогидравлическим приводом для подземной установки	40
Кран шаровой DN 1000 PN 100 с пневмогидравлическим приводом	41
Кран шаровой DN 1000 PN 100 с пневмогидравлическим приводом для подземной установки	42
Кран шаровой DN 1200 PN 100 с пневмогидравлическим приводом	43
Кран шаровой DN 1200 PN 100 с пневмогидравлическим приводом для подземной установки	44
Кран шаровой DN 1400 PN 100 с пневмогидравлическим приводом	45
Кран шаровой DN 1400 PN 100 с пневмогидравлическим приводом для подземной установки	46
Затворы (клапаны) обратные DN 300 - 1000 PN 80, 100, 160	47
Затвор обратный DN 300 PN 80	48
Затвор обратный DN 300 PN 100	49
Затвор обратный DN 300 PN 160	50
Затвор обратный DN 400 PN 100	51
Затвор обратный DN 500 PN 100	52
Затвор обратный DN 700 PN 100	53



Затвор обратный DN 1000 PN 100	54
Решетки защитные DN 400 - 1000 PN 80, 100, 200	55
Решетка защитная DN 400 PN 100	56
Решетка защитная DN 500 PN 100	57
Решетка защитная DN 500 PN 200	58
Решетка защитная DN 700 PN 100	59
Решетка защитная DN 1000 PN 100	60
Арматура для комплектации выпускаемого оборудования	61
Кран шаровой DN 50 PN 16 с электрическим приводом	62
Кран шаровой DN 65 PN 16 с ручным приводом	63
Кран шаровой DN 65 PN 10 с электрическим приводом	64
Кран шаровой DN 80 PN 16 с электрическим приводом	65
Затвор обратный DN 50 PN 16	66
Затвор обратный DN 50 PN 25	67
Затвор обратный DN 50 PN 100	68
Затвор обратный DN 50 PN 160	69
Затвор обратный DN 65 PN 25	70
Затвор обратный DN 80 PN 25	71
Затвор обратный DN 80 PN 40	72
Затвор обратный DN 80 PN 100	73
Затвор обратный DN 100 PN 25	74
Затвор обратный DN 100 PN 100	75
Затвор обратный DN 150 PN 63	76
Затвор обратный DN 150 PN 160	77
Затвор обратный DN 200 PN 100	78
Затвор обратный DN 200 PN 160	79
Затвор обратный DN 300 PN 63	80
Затвор обратный DN 300 PN 100	81
Затвор обратный DN 400 PN 63	82
Решетка защитная DN 200 PN 100	83
Задвижка клиновая DN 50 PN 16	84
Задвижка клиновая DN 80 PN 16	85
Задвижка клиновая DN 100 PN 16	86
Задвижка клиновая DN 150 PN 16	87
Клапан запорно-регулирующий DN 15 PN 250 Kv0,1	88
Клапан запорно-регулирующий DN 25 PN 100 Kv0,1	89
Клапан запорно-регулирующий DN 25 PN 160 Kv8 с ручным приводом	90
Клапан запорно-регулирующий DN 40 PN 100 Kv32 с ручным приводом	91
Клапан запорно-регулирующий DN 40 PN 160 Kv32 с ручным приводом	92
Клапан запорно-регулирующий DN 65 PN 63	93
Опросный лист на кран шаровой	94
Опросный лист на затвор (клапан) обратный	96
Опросный лист на решетку защитную	97
Перечень технических условий на арматуру, представленную в каталоге	98
Сертификаты и разрешения	99



Краны шаровые DN 50 - 150 PN 80, 100

Применяются в качестве запорного устройства на технологических линиях по транспортировке неагрессивного природного газа и других неагрессивных сред с температурой от -60 до +80°C.

Герметичность затвора - по классу А (ГОСТ 9544).

Уплотнение затвора - эластомерный или композиционный материал.

Присоединение к трубопроводу - под приварку (возможно изготовление фланцевых кранов).

Климатическое исполнение - УХЛ 1 (от -60 до +45°C).

Краны изготавливаются различных модификаций: с ручным, пневматическим и пневмогидравлическим управлением.

Тип установки - надземная и подземная

Краны с ручным управлением устанавливаются в любом пространственном положении, краны с пневматическим и пневмогидравлическим управлением - на горизонтальных участках трубопровода приводом вверх.

Средний срок службы до капитального ремонта - не менее 40 лет.

Предприятие оставляет за собой право вносить изменения в конструкцию с целью их улучшения, при этом незначительные изменения могут быть не отражены в каталоге.

Конструктивные особенности:

- корпус крана состоит из двух штампованных полукорпусов и имеет один разъем, что уменьшает вероятность утечки газа во внешнюю среду;
- уплотнение затвора выполнено из эластомерного материала, обладающего высокой износостойкостью и эрозионностойкостью;
- высокая герметичность затвора обеспечивается постоянным поджатием обоих седел к пробке;
- затвор выполнен по схеме "пробка в опорах" с самосмазывающимися подшипниками из металлофторопласта, облегчающими управление кранов;
- пневмоприводные краны имеют ручной дублер, пневмогидроприводные - ручной насос;
- в пневмоприводе применен гидравлический демпфер;
- блоки управления кранов имеют встроенные клеммные коробки, конечные выключатели и не требуют дополнительной обвязки;
- напряжение управления - 24, 110 и 220 В;
- возможна комплектация кранов электроприводами;
- возможно изготовление кранов подземной установки с нанесением антикоррозионного полимерного покрытия.

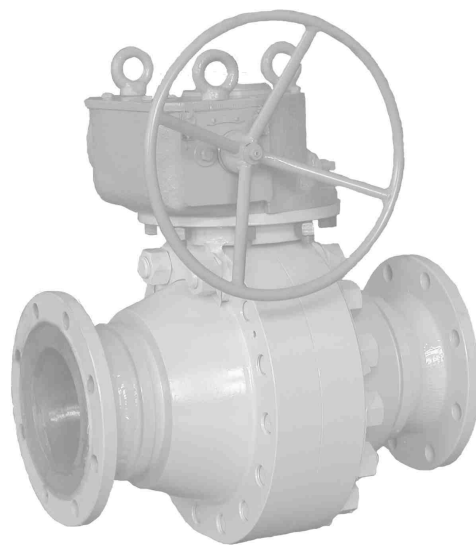

DN 150 PN 100

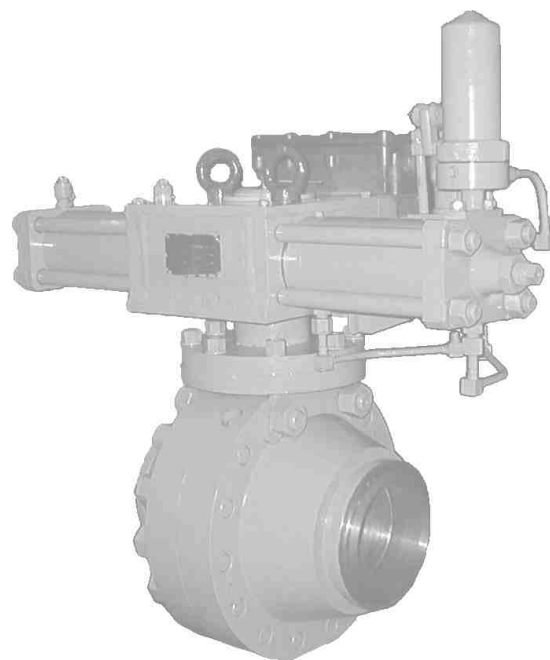

DN 150 PN 100



DN 50 PN 100



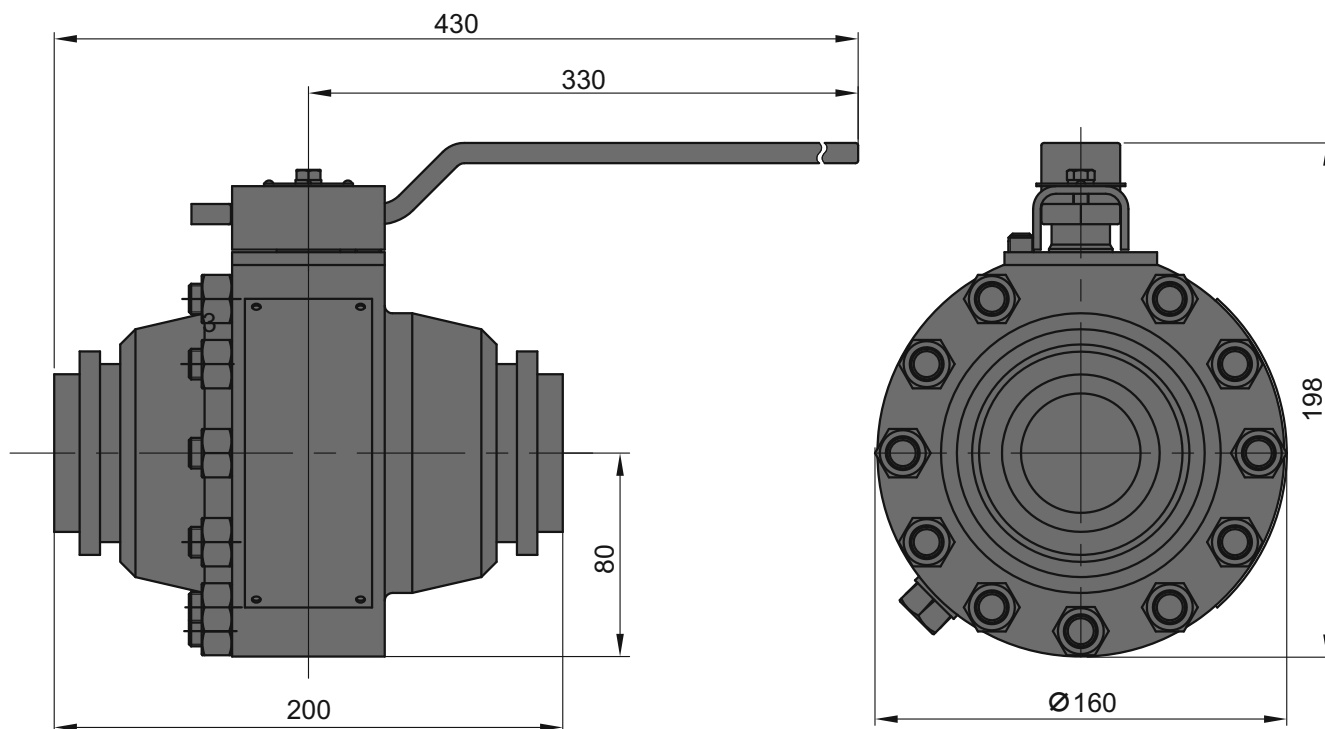

Обозначение изделия

КШ-50-100-Р-НУ-УХЛ1-Пр

Обозначение чертежа

А.1.2750.202.301.00

Диаметр номинальный, DN, мм

50

Давление номинальное, PN, МПа

10,0

Тип привода

ручной

Тип присоединения

под приварку*

Материал основных деталей

Корпус

сталь 10Г2, Ц15хр.

Пробка

сталь 10Г2, Хтв.25

Шпиндель

сталь 38ХА, Хтв.21

Седло (крышка)

сталь 10Г2, Ц9хр.

* Разделка кромок под приварку к трубе выполняется под конкретную трубу, указанную заказчиком.

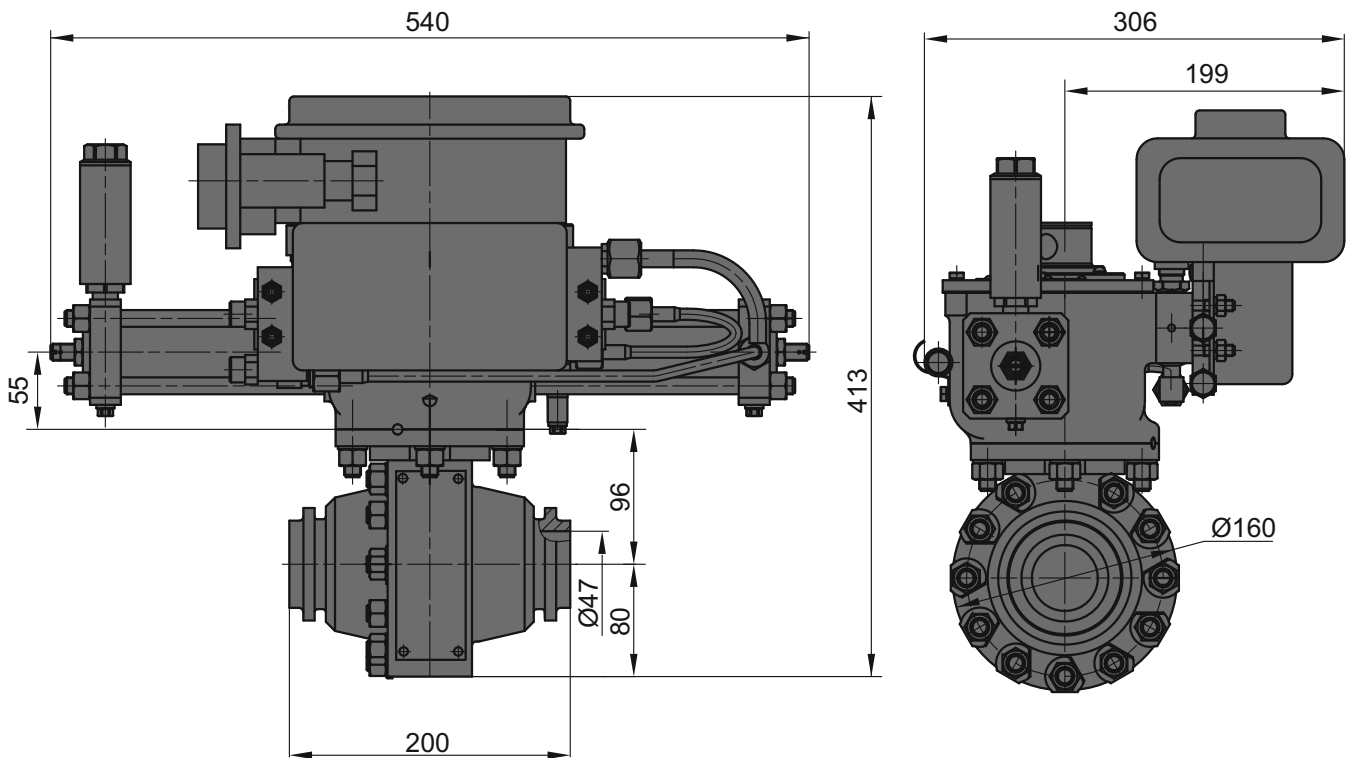

**Обозначение изделия**

КШ-50-100-ПП-НУ-УХЛ1-Пр

Обозначение чертежа

А.1.2750.202.302.00

Диаметр номинальный, DN, мм

50

Давление номинальное, PN, МПа

10,0

Тип привода

пневматический

Тип ручного дублера

рукоятка

Блок управления

электропневматический

Управляющая среда привода

со встроенными конечными выключателями
осушенная, очищенная, неагрессивная
газообразная, согласно требованиям на блок
управления, от независимого источникаДиапазон давлений управляющей среды
при макс. перепаде, МПа

2,5...10,0

Напряжение питания блока управления, В

постоянный ток 24, 110, 220

Тип присоединения

под приварку*

Материал основных деталей:

Корпус

сталь 10Г2, Ц15хр.

Пробка

сталь 10Г2, Хтв.25

Шпиндель

сталь 38ХА, Хтв.21

Седло

сталь 10Г2, Ц9хр.

* Разделка кромок под приварку к трубе выполняется под конкретную трубу, указанную заказчиком.



Кран шаровой DN 50 PN 100 с пневматическим приводом для подземной установки

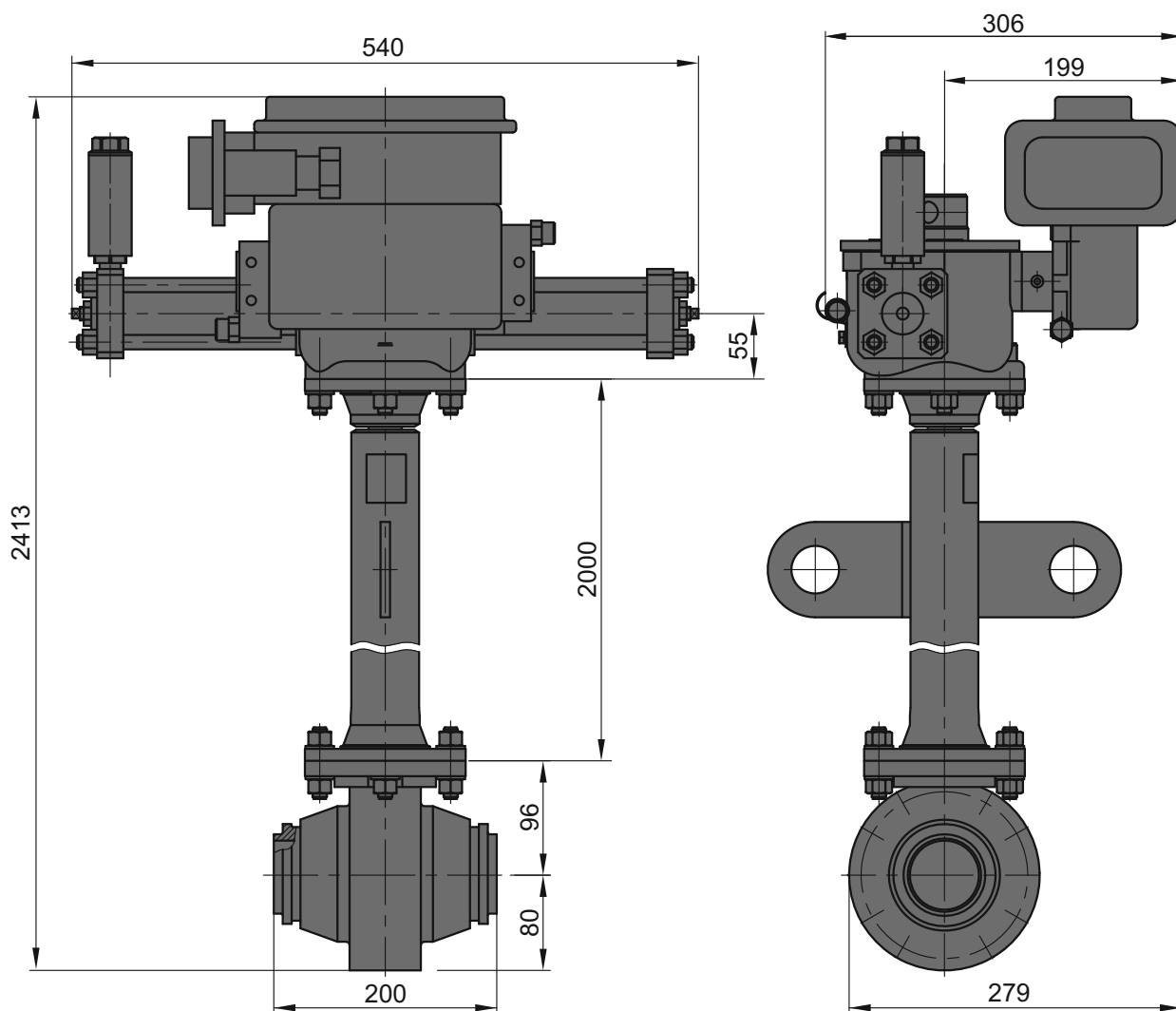

Обозначение изделия

Обозначение чертежа

Диаметр номинальный, DN, мм

Давление номинальное, PN, МПа

Тип привода

Блок управления

Управляющая среда привода

Диапазон давлений управляющей среды
при макс. перепаде, МПа

Напряжение питания блока управления, В

Тип присоединения

КШ-50-100-ПП-ПУ-УХЛ1-Пр

1.2750.202.360.00

50

10,0

пневматический

электропневматический

со встроенными конечными выключателями

осушенная, очищенная, неагрессивная

газообразная, согласно требованиям на блок
управления, от независимого источника

2,5...10,0

постоянный ток 24, 110, 220

под приварку*

Материал основных деталей:

Корпус

сталь 10Г2, Ц15хр.

Пробка

сталь 10Г2, Хтв.25

Шпиндель

сталь 38ХА, Хтв.21

Седло

сталь 10Г2, Ц9хр.

* Разделка кромок под приварку к трубе выполняется под конкретную трубу, указанную заказчиком.



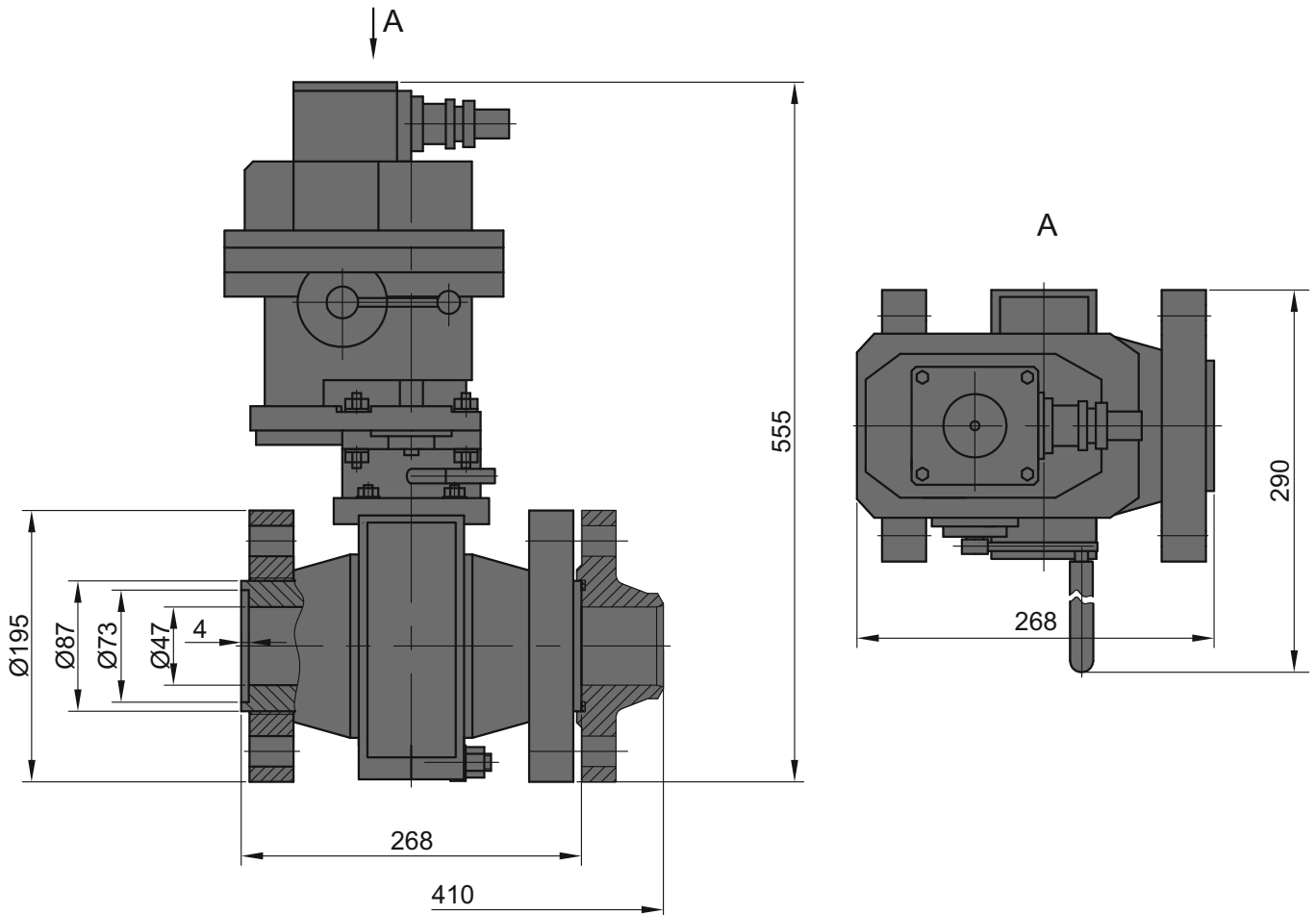

Обозначение изделия

КШ-50-100-ЭП-НУ-УХЛ1-Ф-Ф

Обозначение чертежа

1.2750.230.306.00-07

Диаметр номинальный, DN, мм

50

Давление номинальное, PN, МПа

10,0

Тип привода

электропривод

Напряжение питания

380 В переменного тока

Тип присоединения

фланцевое, с ответными фланцами, крепежом и прокладками (под приварку)*

Материал основных деталей:

Корпус	сталь 08X18H10T
Пробка	сталь 20X13
Шпиндель	сталь 20X13
Седло	сталь 10Г2
Фланец намертной	сталь 10Г2

* Разделка кромок фланцев под приварку к трубе выполняется под конкретную трубу, указанную заказчиком.



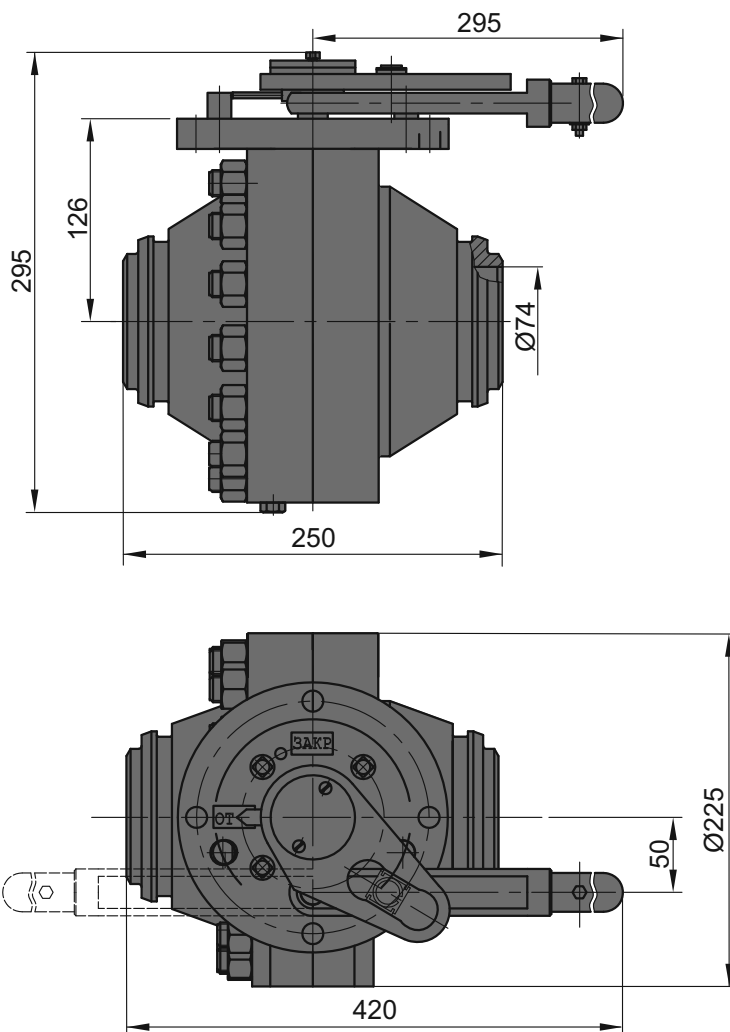

Обозначение изделия	КШ-80-100-Р-НУ-УХЛ1-Пр
Обозначение чертежа	1.2750.201.301.00
Диаметр номинальный, DN, мм	80
Давление номинальное, PN, МПа	10,0
Тип привода	ручной
Тип присоединения	под приварку*

Материал основных деталей:

Корпус	сталь 09Г2С
Пробка	сталь 10Г2, Хтв.21
Шпиндель	сталь 40Х, Хтв.21
Седло	сталь 10Г2, Ц9хр.

* Разделка кромок под приварку к трубе выполняется под конкретную трубу, указанную заказчиком.



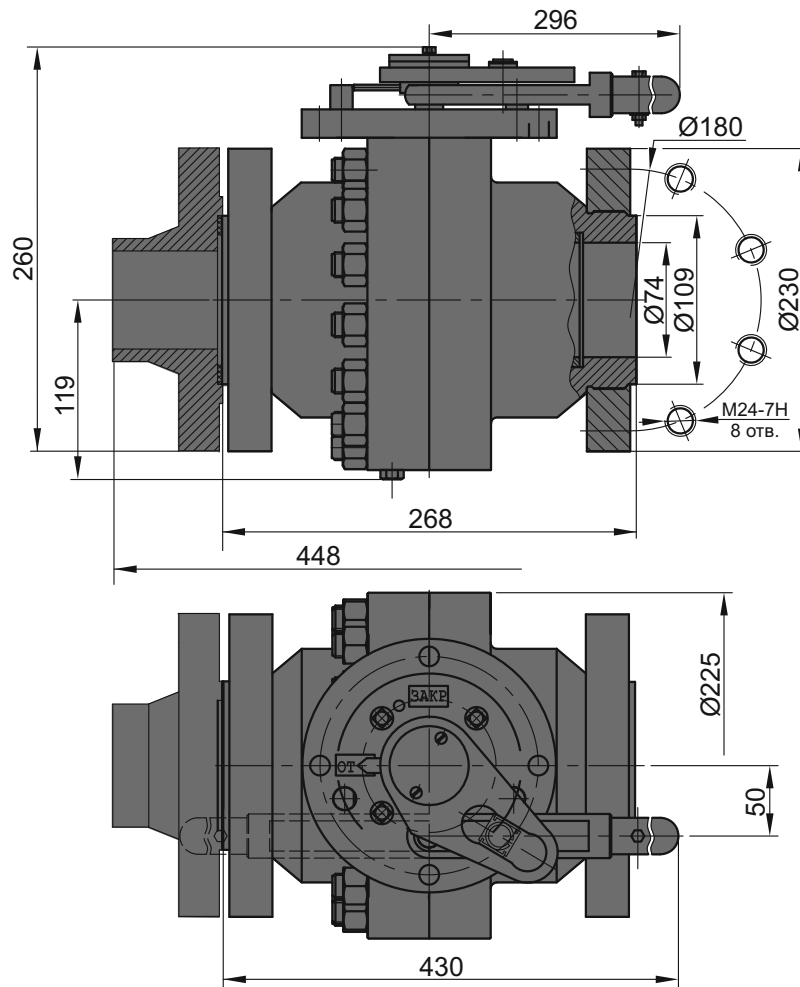

Обозначение изделия	КШ-80-100-Р-НУ-УХЛ1-Ф-Ф
Обозначение чертежа	1.2750.237.301.00-01
Диаметр номинальный, DN, мм	80
Давление номинальное, PN, МПа	10,0
Тип привода	ручной
Тип присоединения	фланцевое, с ответными фланцами, крепежом и прокладками (под приварку)*

Материал основных деталей:

Корпус	сталь 10Г2, Ц24хр.
Пробка	сталь 10Г2, Хтв.21
Шпиндель	сталь 40Х, Хтв.21
Ответный фланец	сталь 10Г2
Седло	сталь 10Г2, Ц9хр.

* Разделка кромок фланцев под приварку к трубе выполняется под конкретную трубу, указанную заказчиком.

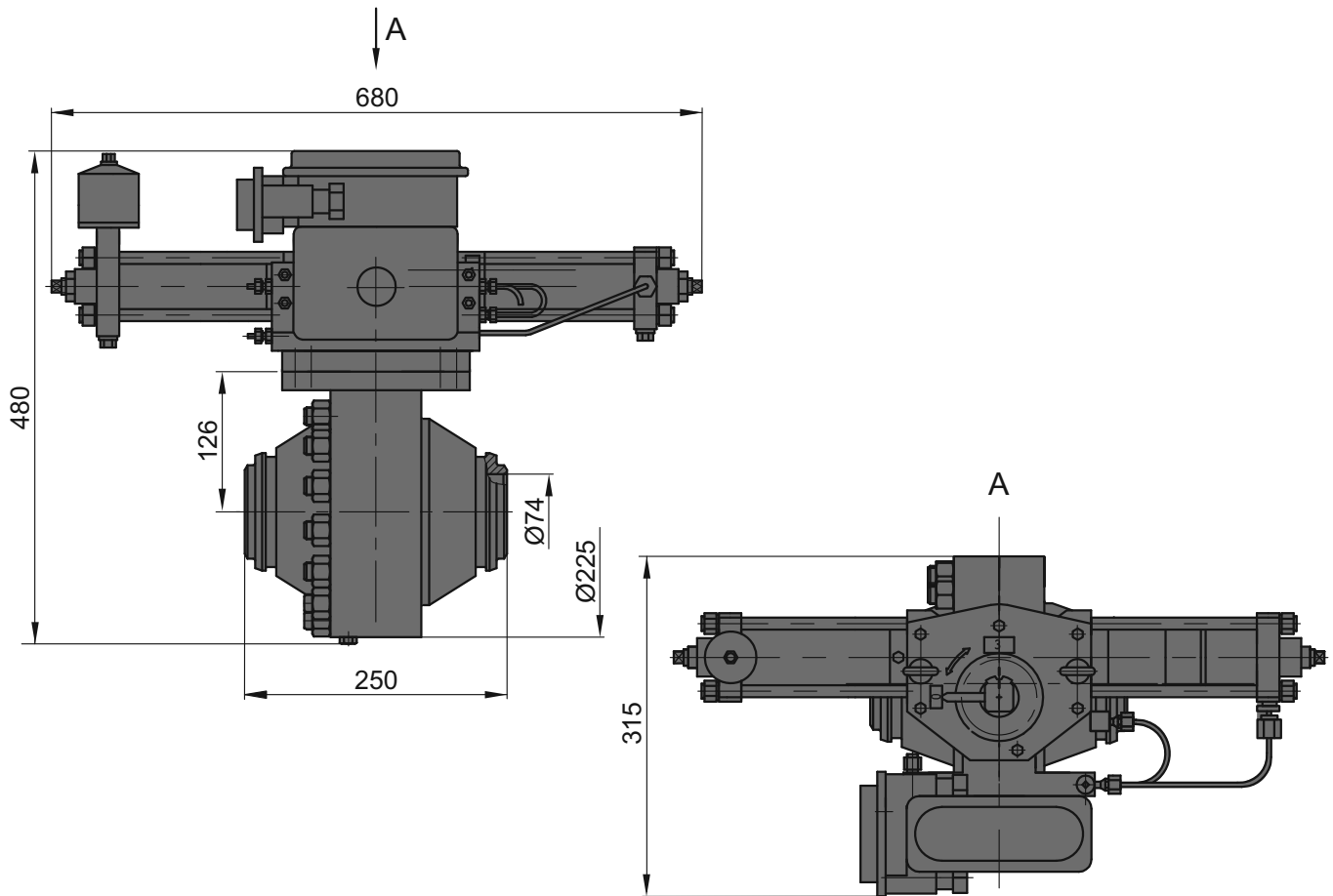

**Обозначение изделия**

КШ-80-100-ПП-НУ-УХЛ1-Пр

Обозначение чертежа

1.2750.201.304.00-01

Диаметр номинальный, DN, мм

80

Давление номинальное, PN, МПа

10,0

Тип привода

пневматический

Блок управления

электропневматический

со встроенными конечными выключателями

Управляющая среда привода

газообразная неагрессивная,
от независимого источникаДиапазон давлений управляющей среды
при макс. перепаде, МПа

2,5...10,0

Напряжение питания блока управления, В

ток постоянный 24, 110, 220

Тип присоединения

под приварку*

Материал основных деталей:

Корпус

сталь 09Г2С

Пробка

сталь 10Г2, Хтв.21

Шпиндель

сталь 40Х, Хтв.21

Седло

сталь 10Г2, Ц9хр.

* Разделка кромок под приварку к трубе выполняется под конкретную трубу, указанную заказчиком.

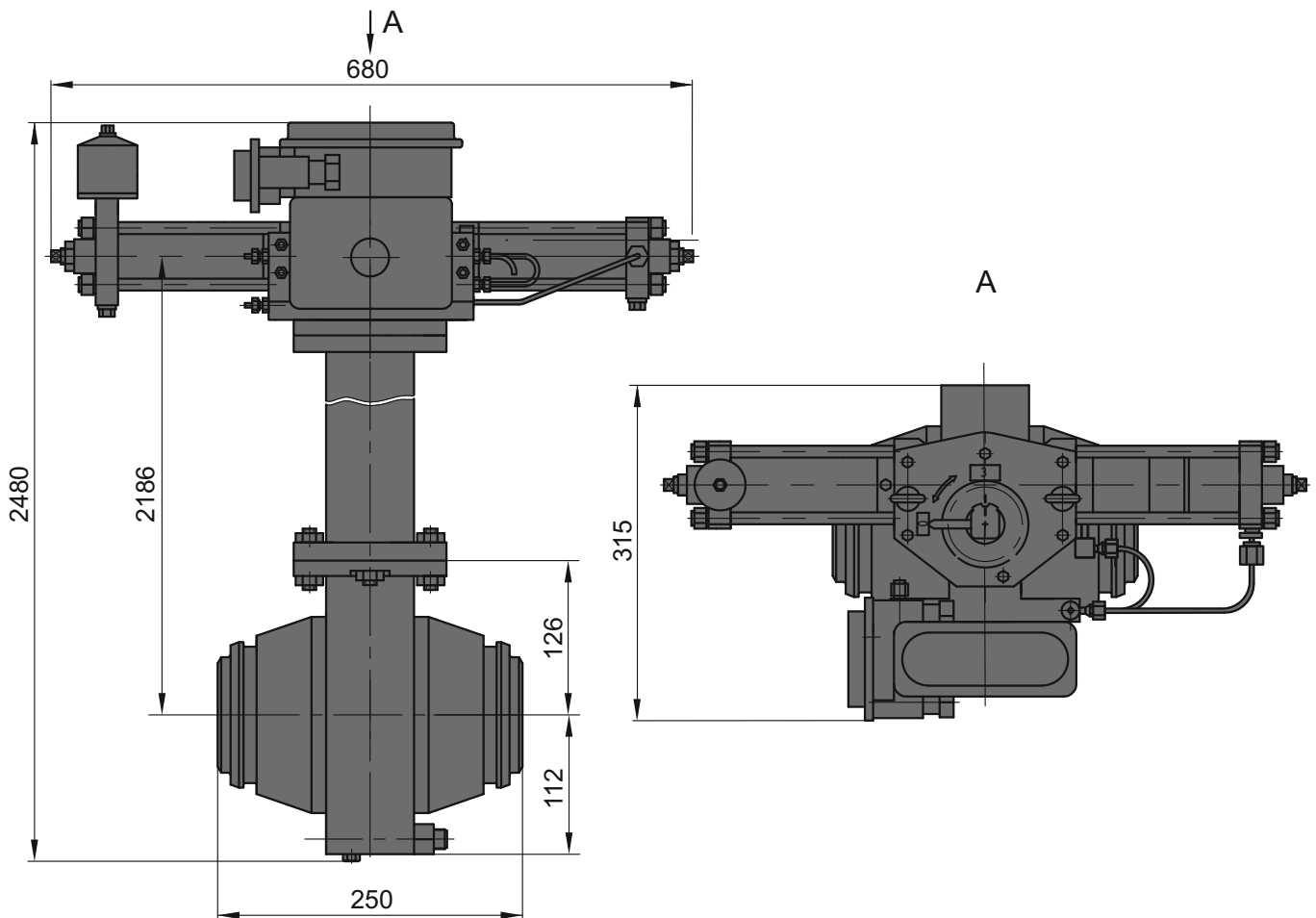

Кран шаровой DN 80 PN 100 с пневматическим приводом для подземной установки

**Обозначение изделия**

КШ-80-100-ПП-ПУ-УХЛ1-Пр

Обозначение чертежа

1.2750.201.360.00-01

Диаметр номинальный, DN, мм

80

Давление номинальное, PN, МПа

10,0

Тип привода

пневматический

Блок управления

электропневматический
со встроенными конечными выключателями

Управляющая среда привода

газообразная неагрессивная,
от независимого источникаДиапазон давлений управляющей среды
при макс. перепаде, МПа

2,5...10,0

Напряжение питания блока управления, В

ток постоянный 24, 110, 220

Тип присоединения

под приварку*

Материал основных деталей:

Корпус

сталь 09Г2С

Пробка

сталь 10Г2, Хтв.21

Шпиндель

сталь 40Х, Хтв.21

Седло

сталь 10Г2, Ц9хр.

* Разделка кромок под приварку к трубе выполняется под конкретную трубу, указанную заказчиком.



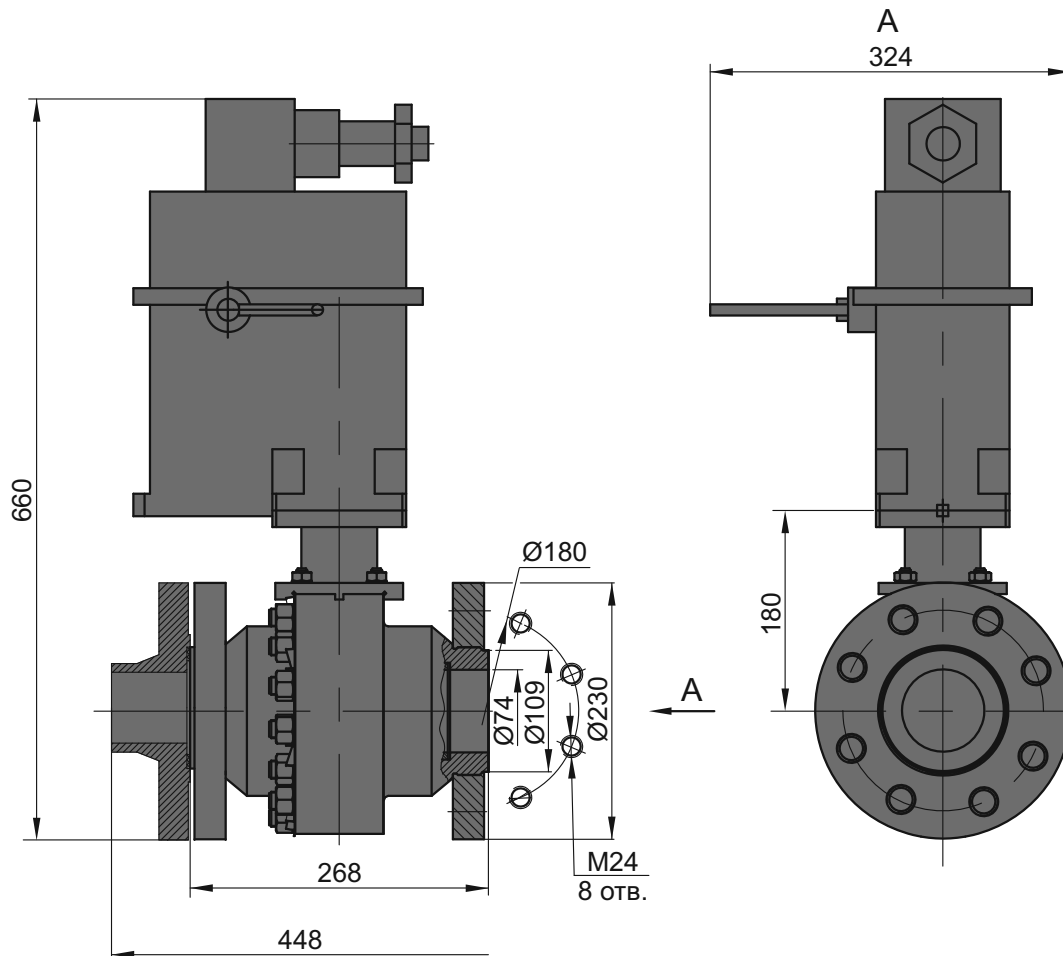

Обозначение изделия

Обозначение чертежа

Диаметр номинальный, DN, мм

Давление номинальное, PN, МПа

Тип привода

Напряжение

Тип присоединения

КШ-80-100-ЭП-НУ-УХЛ1-Ф-Ф

1.2750.236.306.00-01

80

10,0

электропривод

380 В, 3 ф, 50 Гц

фланцевое, с ответными фланцами,
крепежом и прокладками (под приварку)*

Материал основных деталей:

Корпус

Пробка

Шпиндель

Ответный фланец

Седло

сталь 10Г2, Ц24хр.

сталь 10Г2, Хтв.21

сталь 38ХА, Хтв.21

сталь 10Г2

сталь 10Г2, Ц9хр.

* Разделка кромок фланцев под приварку к трубе выполняется под конкретную трубу, указанную заказчиком.



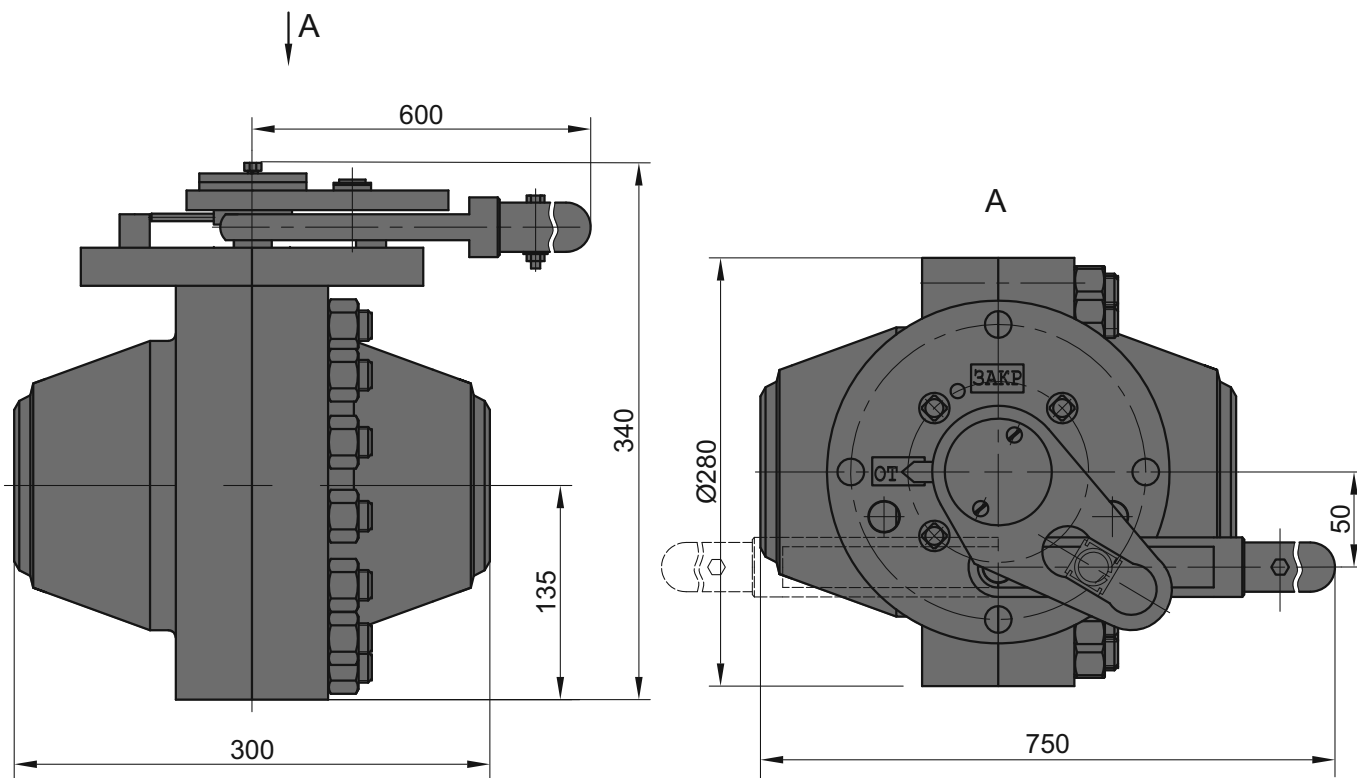

Обозначение изделия

КШ-100-100-Р-НУ-УХЛ1-Пр

Обозначение чертежа

1.2750.151.160.00

Диаметр номинальный, DN, мм

100

Давление номинальное, PN, МПа

10,0

Тип привода

ручной

Тип присоединения

под приварку*

Материал основных деталей:

Корпус

сталь 09Г2С

Пробка

сталь 10Г2, Хтв.21

Шпиндель

сталь 40Х, Хтв.21

Седло

сталь 10Г2, Ц9хр.

* Разделка кромок под приварку к трубе выполняется под конкретную трубу, указанную заказчиком.



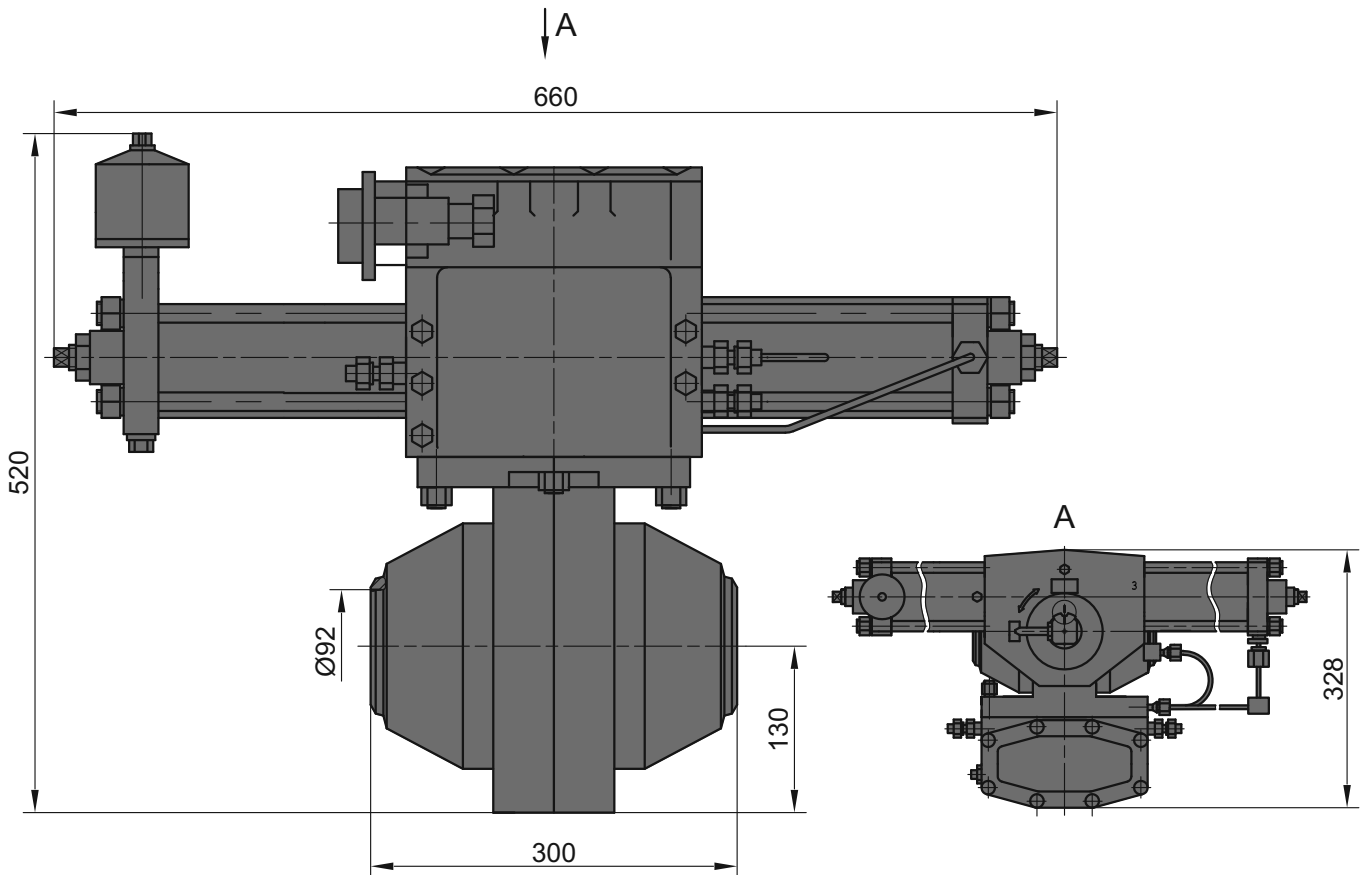

Обозначение изделия

КШ-100-100-ПП-НУ-УХЛ1-Пр

Обозначение чертежа

1.2750.151.102.00-06

Диаметр номинальный, DN, мм

100

Давление номинальное, PN, МПа

10,0

Тип привода

пневматический

Блок управления

электропневматический со встроенными
конечными выключателями

Управляющая среда привода

газообразная неагрессивная,
от независимого источника

Давление управляющей среды
при макс. перепаде, МПа

2,5...10,0

Напряжение питания блока управления, В

ток постоянный 24, 110, 220

Тип присоединения

под приварку*

Материал основных деталей:

Корпус	сталь 09Г2С
Пробка	сталь 10Г2, Хтв.21
Шпиндель	сталь 40Х, Хтв.21
Седло	сталь 10Г2, Ц9хр.

* Разделка кромок под приварку к трубе выполняется под конкретную трубу, указанную заказчиком.



Кран шаровой DN 100 PN 100 с пневматическим приводом для подземной установки

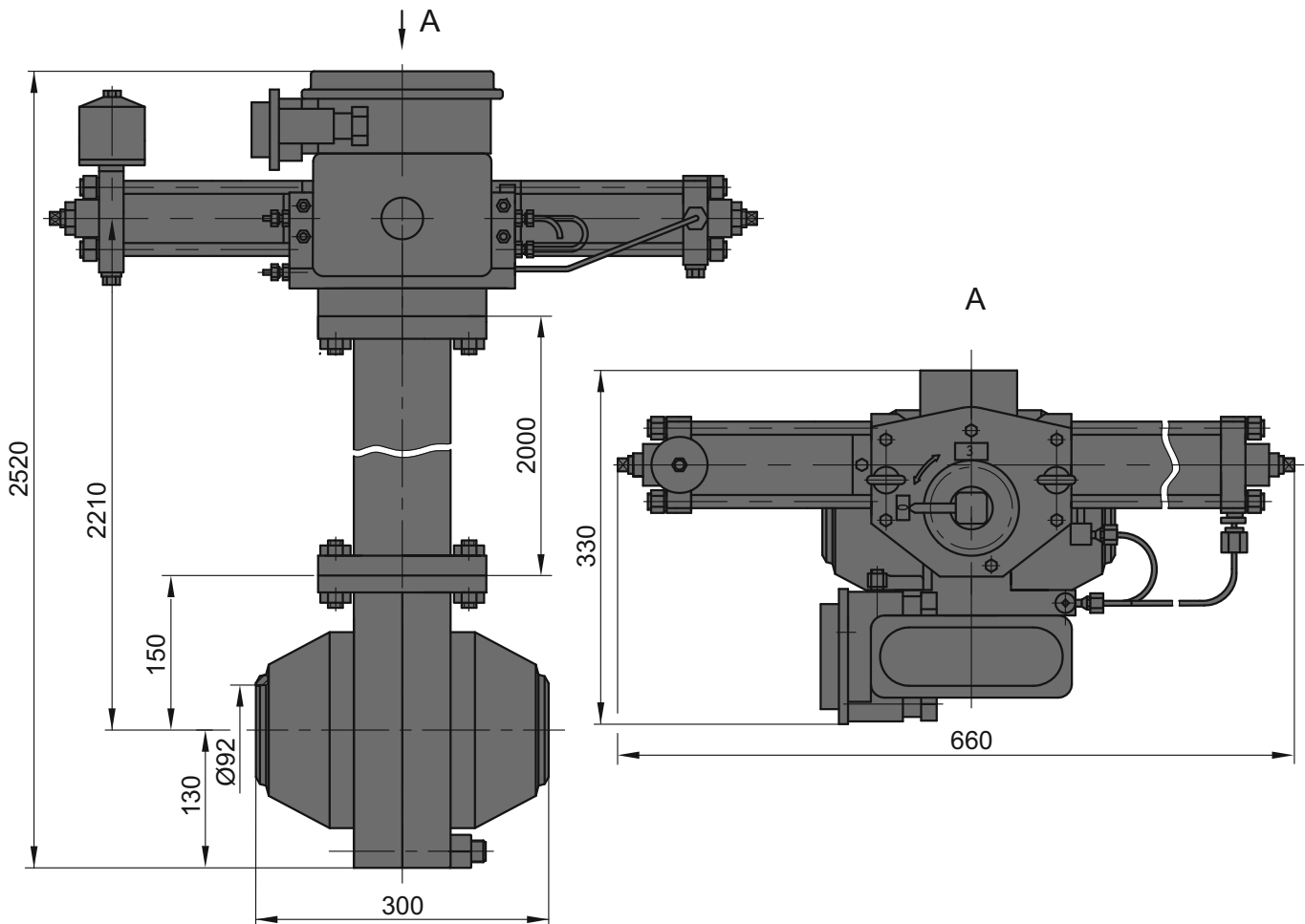

Обозначение изделия

Обозначение чертежа

Диаметр номинальный, DN, мм

Давление номинальное, PN, МПа

Тип привода

Блок управления

Управляющая среда привода

Давление управляющей среды
при макс. перепаде, МПа

Напряжение питания блока управления, В

Тип присоединения

КШ-100-100-ПП-ПУ-УХЛ1-Пр

1.2750.209.360.00

100

10,0

пневматический

электropневматический со встроенными
конечными выключателями

газообразная неагрессивная,
от независимого источника

2,5...10,0

ток постоянный 24, 110, 220

под приварку*

Материал основных деталей:

Корпус

сталь 09Г2С

Пробка

сталь 10Г2, Хтв.21

Шпиндель

сталь 40Х, Хтв.21

Седло

сталь 10Г2, Ц9хр.

* Разделка кромок под приварку к трубе выполняется под конкретную трубу, указанную заказчиком.

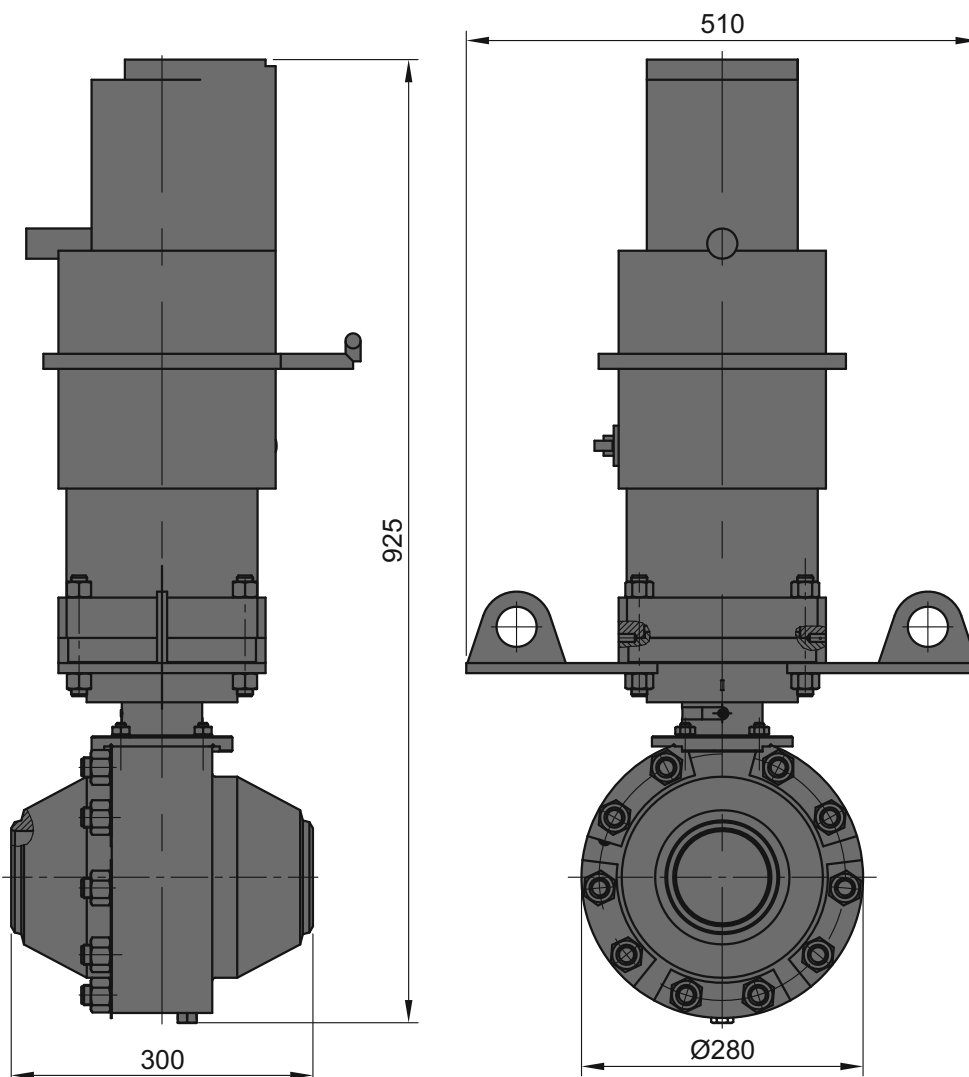

**Обозначение изделия****Обозначение чертежа**

Диаметр номинальный, DN, мм

Давление номинальное, PN, МПа

Тип привода

Напряжение

Тип присоединения

Масса, не более, кг

КШ-100-100-ЭП-НУ-УХЛ1-Пр**1.2750.341.306.00**

100

10,0

электропривод

380 В, 3 ф, N=250 Вт

под приварку*

130

Материал основных деталей:

Корпус

сталь 09Г2С

Пробка

сталь 10Г2, Хтв.21

Шпиндель

сталь 38ХА, Хтв.21

Седло

сталь 10Г2, Ц9хр.

* Разделка кромок под приварку к трубе выполняется под конкретную трубу, указанную заказчиком.



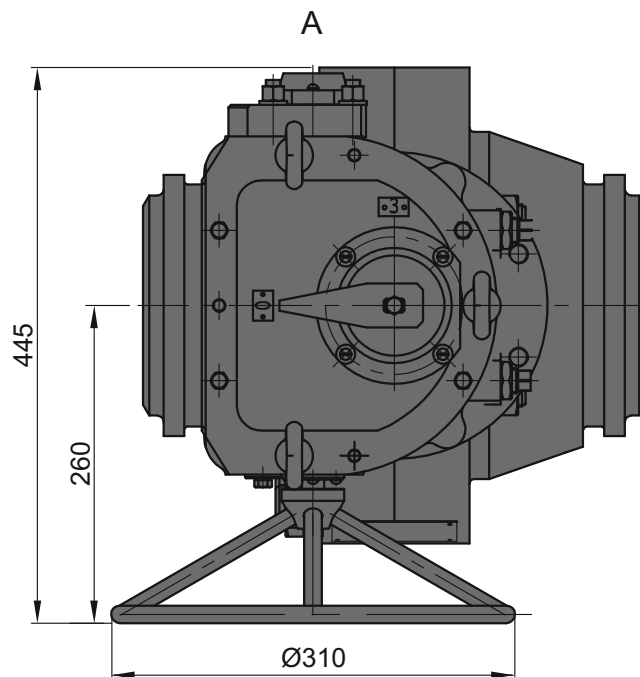
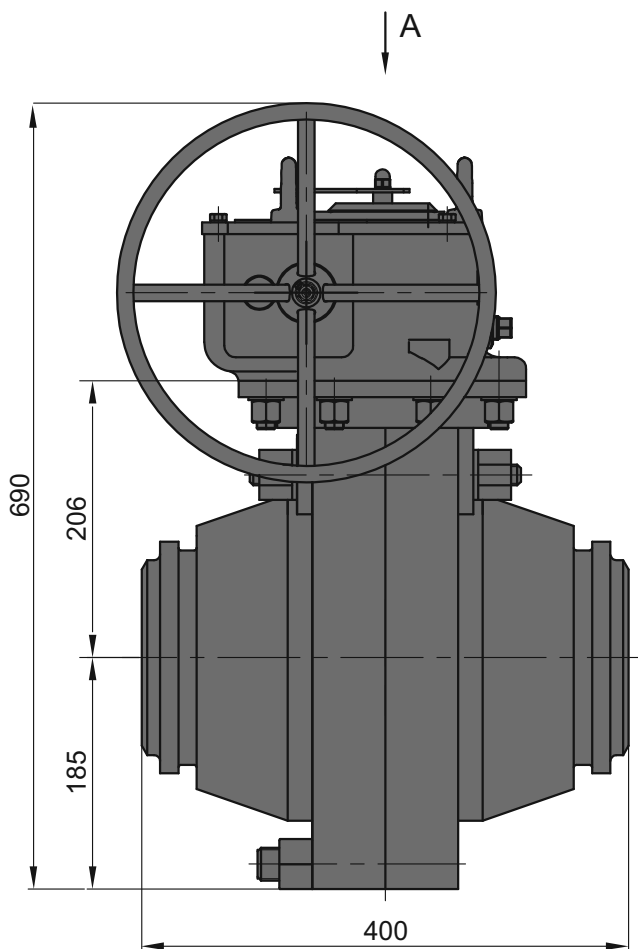

Обозначение изделия

Обозначение чертежа

Диаметр номинальный, DN, мм

Давление номинальное, PN, МПа

Тип привода

Тип присоединения

КШ-150-100-РП-НУ-УХЛ1-Пр

1.2750.152.101.00-06

150

10,0

ручной механический

под приварку*

Материал основных деталей:

Корпус

Пробка

Шпиндель

Седло

сталь 09Г2С

сталь 10Г2, Хтв.21

сталь 40Х, Хтв.21

сталь 10Г2, Ц9хр.

* Разделка кромок под приварку к трубе выполняется под конкретную трубу, указанную заказчиком.



Кран шаровой DN 150 PN 100 с ручным приводом для подземной установки

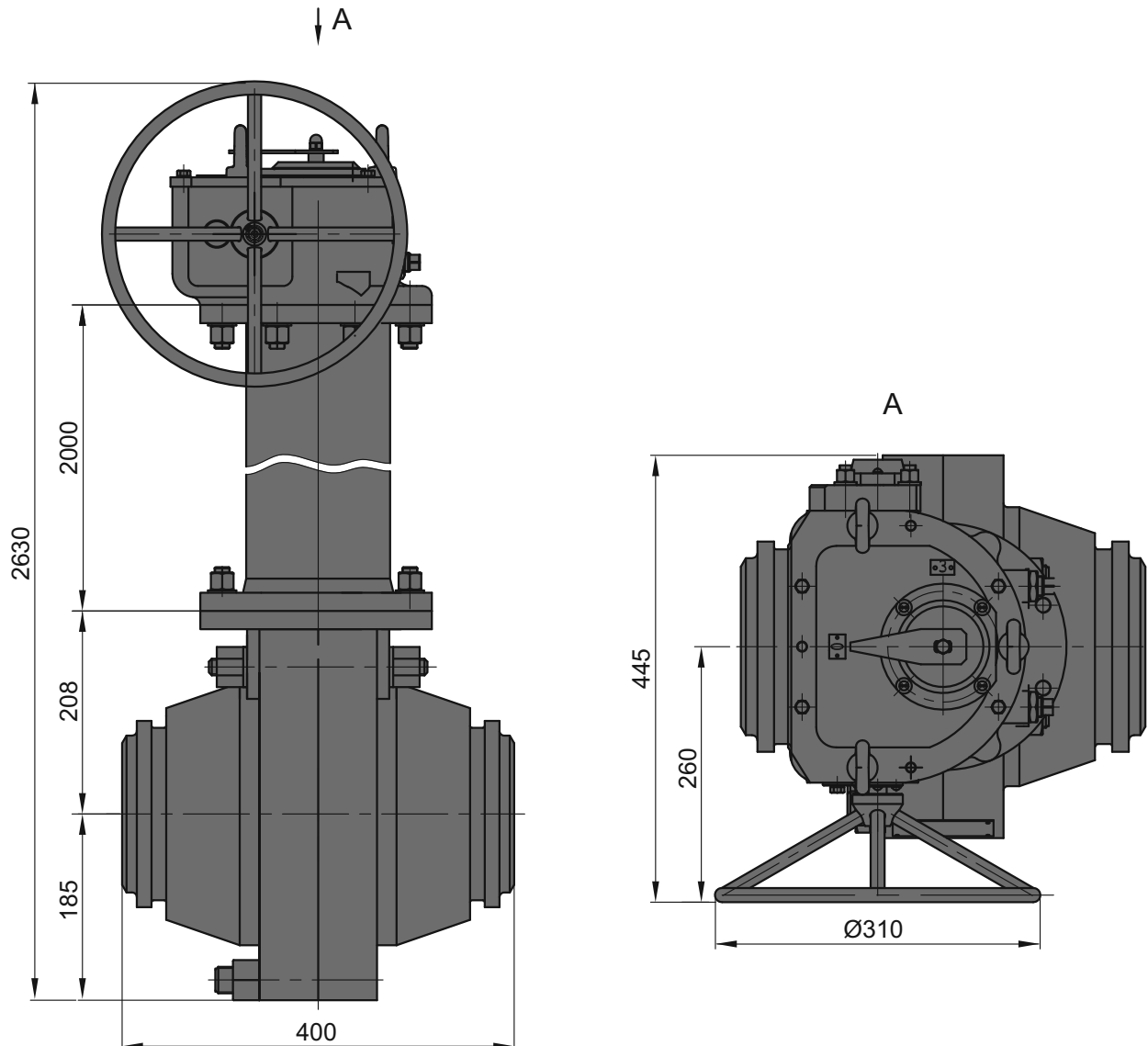

Обозначение изделия

Обозначение чертежа

Диаметр номинальный, DN, мм

Давление номинальное, PN, МПа

Тип привода

Тип присоединения

КШ-150-100-РП-ПУ-УХЛ1-Пр

1.2750.158.101.00-02

150

10,0

ручной механический

под приварку*

Материал основных деталей:

Корпус

сталь 09Г2С

Пробка

сталь 10Г2, Хтв.21

Шпиндель

сталь 40Х, Хтв.21

Седло

сталь 10Г2, Ц9хр.

* Разделка кромок под приварку к трубе выполняется под конкретную трубу, указанную заказчиком.

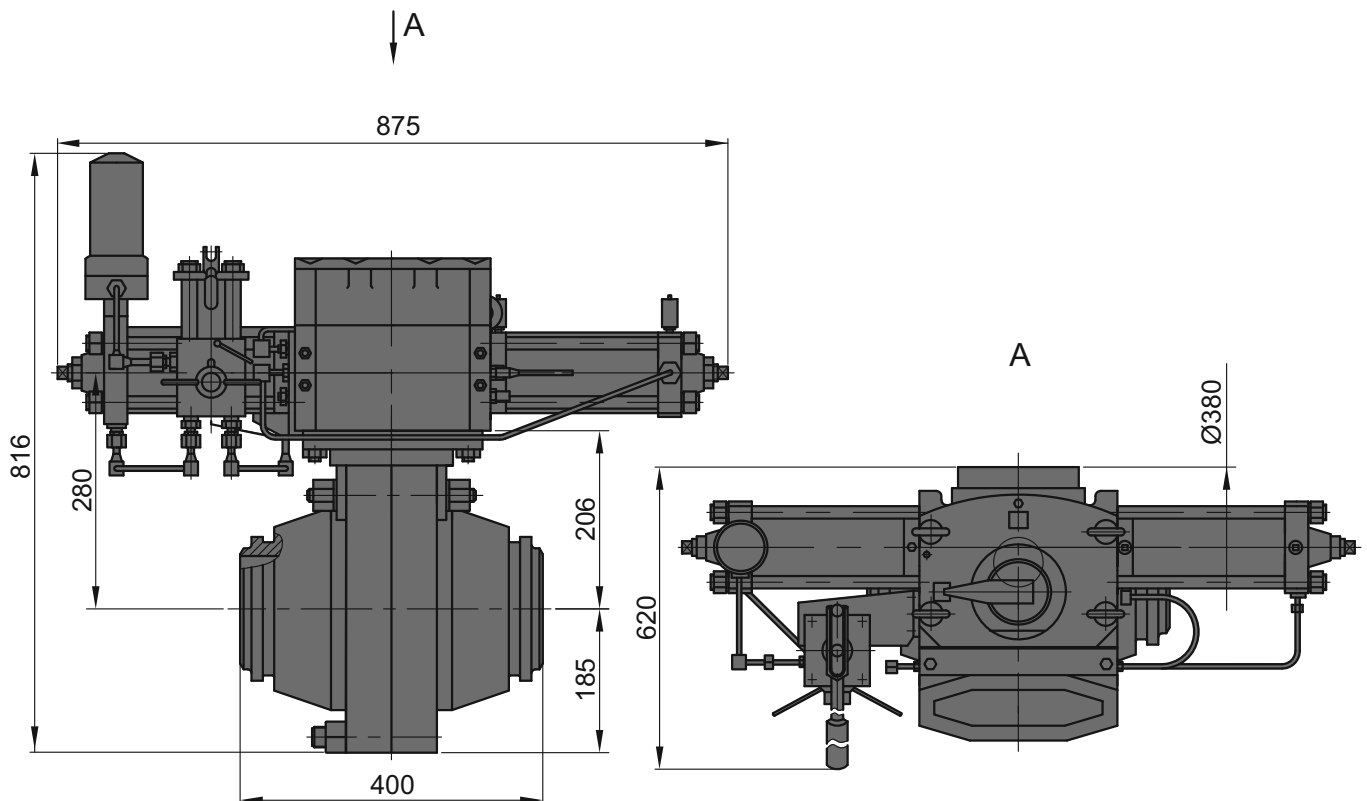

Кран шаровой DN 150 PN 100 с пневмогидравлическим приводом

**Обозначение изделия****КШ-150-100-ПГП-НУ-УХЛ1-Пр****Обозначение чертежа****1.2750.152.104.00-06**

Диаметр номинальный, DN, мм

150

Давление номинальное, PN, МПа

10,0

Тип привода

пневмогидравлический с ручным дублером - гидравлическим насосом

Блок управления

электропневматический со встроенными конечными выключателями

Управляющая среда привода

газообразная неагрессивная от независимого источника

Диапазон давлений управляющей среды при макс. перепаде, МПа

2,5...10,0

Напряжение питания блока управления, В

ток постоянный 24, 110, 220

Тип присоединения

под приварку*

Материал основных деталей:

Корпус

сталь 09Г2С

Пробка

сталь 10Г2, Хтв.21

Шпиндель

сталь 40Х, Хтв.21

Седло

сталь 10Г2, Ц9хр.

* Разделка кромок под приварку к трубе выполняется под конкретную трубу, указанную заказчиком.

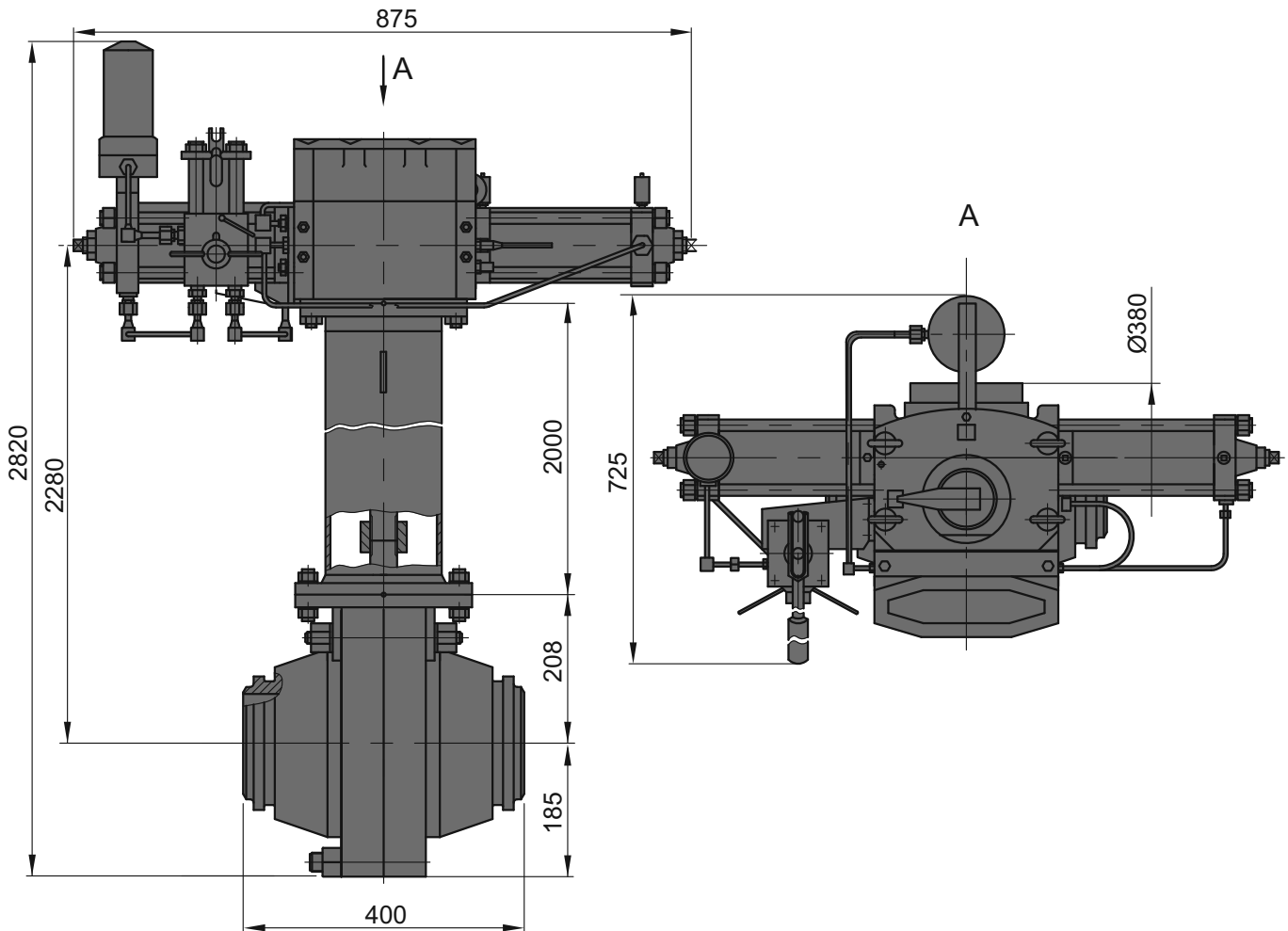

Кран шаровой DN 150 PN 100 с пневмогидравлическим приводом для подземной установки

Обозначение изделия
Обозначение чертежа

Диаметр номинальный, DN, мм

Давление номинальное, PN, МПа

Тип привода

Блок управления

Управляющая среда привода

Диапазон давлений управляющей среды при макс. перепаде, МПа

Напряжение питания блока управления, В

Тип присоединения

КШ-150-100-ПГП-ПУ-УХЛ1-Пр
1.2750.152.160.00-06

150

10,0

пневмогидравлический с ручным дублером - гидравлическим насосом

электропневматический со встроенными

конечными выключателями

газообразная неагрессивная

от независимого источника

2,5...10,0

ток постоянный 24, 110, 220

под приварку*

Материал основных деталей:

Корпус

Пробка

Шпиндель

Седло

сталь 09Г2С

сталь 10Г2, Хтв.21

сталь 40Х, Хтв.21

сталь 10Г2, Ц9хр.

* Разделка кромок под приварку к трубе выполняется под конкретную трубу, указанную заказчиком.



Краны шаровые DN 200 – 1400 PN 80, 100

Применяются в качестве запорного устройства на технологических линиях по транспортировке неагрессивного природного газа и других неагрессивных сред с температурой от -60 до +80°C.

Герметичность затвора – по классу А (ГОСТ 9544).

Уплотнение затвора - эластомерный или композиционный материал.

Присоединение к трубопроводу – под приварку (возможно изготовление фланцевых кранов).

Климатическое исполнение – УХЛ 1 (от -60 до +45°C).

Краны изготавливаются различных модификаций: с ручным и пневмогидравлическим управлением.

Тип установки – надземная и подземная.

Возможна комплектация кранов автоматом аварийного закрытия (для DN 400 – 1400).

Краны с ручным управлением устанавливаются в любом пространственном положении, краны с пневмогидравлическим управлением – на горизонтальных участках трубопровода приводом вверх с отклонением от вертикальной оси не более 10°.

Средний срок службы до капитального ремонта – не менее 40 лет.

Предприятие оставляет за собой право вносить изменения в конструкцию с целью их улучшения, при этом незначительные изменения могут быть не отражены в каталоге.

Конструктивные особенности:

- корпус крана состоит из двух сваренных штампованных полукорпусов, что исключает вероятность разгерметизации узла крана относительно внешней среды;
- уплотнение затвора выполнено из эластомерного материала, обладающего высокой износостойкостью и эрозионностойкостью;
- высокая герметичность затвора обеспечивается постоянным поджатием обоих седел к пробке;
- затвор выполнен по схеме «пробка в опорах» с самосмазывающимися подшипниками из металлофтторопласта, облегчающими управление кранов;
- пневмогидроприводные краны имеют ручной дублер (гидравлический насос);
- безбаллонная конструкция привода резко сокращает объем гидравлической жидкости гидросистемы приводов;
- пневмогидроприводы заправлены гидрожидкостью;
- блоки управления кранов имеют встроенные клеммные коробки, конечные выключатели и не требуют дополнительной обвязки;
- напряжение управления – 24, 110 и 220 В;
- возможна комплектация кранов электроприводами;
- возможно изготовление кранов подземной установки с нанесением антикоррозионного полимерного покрытия.



DN 700 PN 100



DN 1400 PN 100



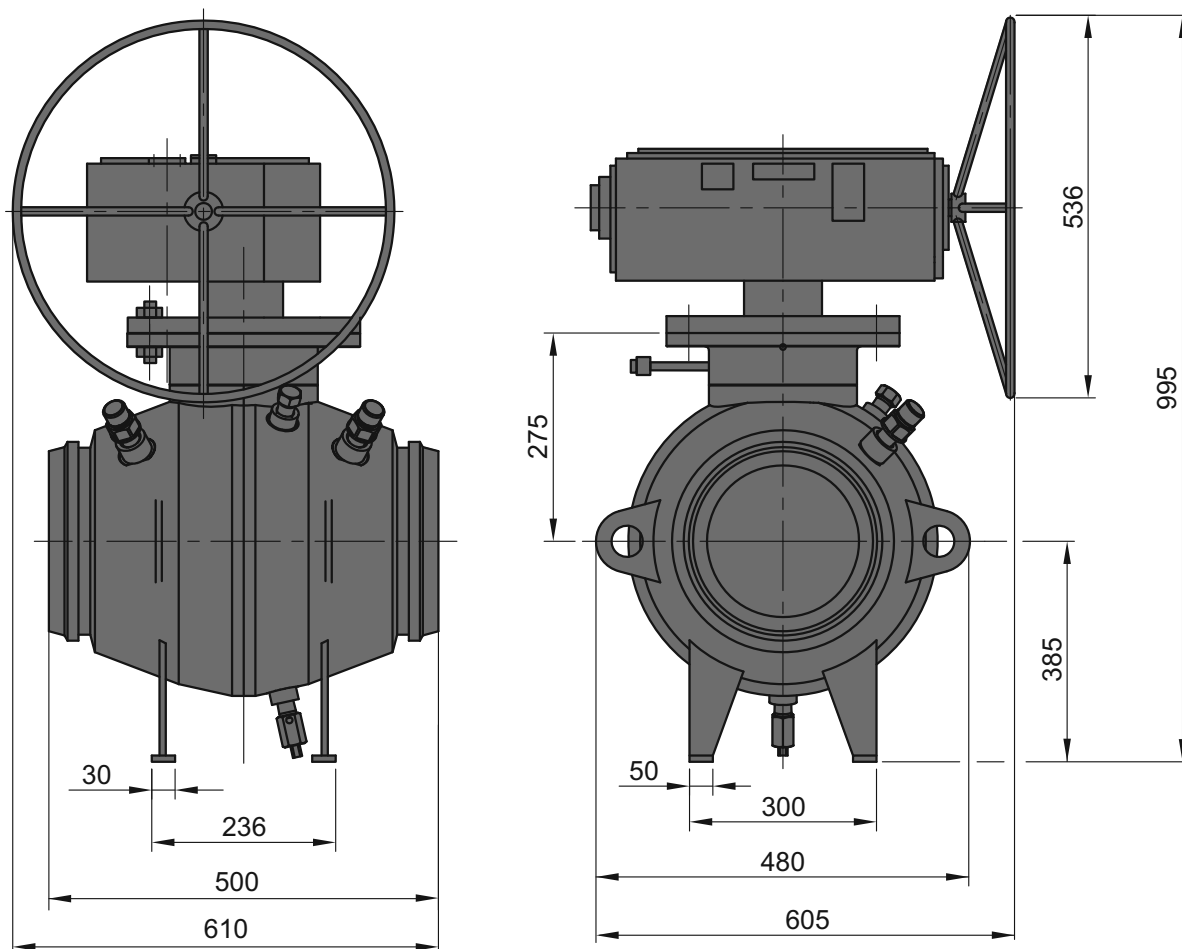

Обозначение изделия

Обозначение чертежа

Диаметр номинальный, DN, мм

Давление номинальное, PN, МПа

Тип привода

Тип присоединения

Масса, не более, кг

КШ-200-100-РП-НУ-УХЛ1-Пр

А.1.2750.150.101.00-06

200

10,0

ручной механический

под приварку*

300

Материал основных деталей:

Корпус

Пробка

Шпиндель

Седло

сталь 09Г2С

сталь 20ГЛ, Хтв.30

сталь 38ХА, Хтв.21

сталь 10Г2, Ц9хр.

* Разделка кромок под приварку к трубе выполняется под конкретную трубу, указанную заказчиком.

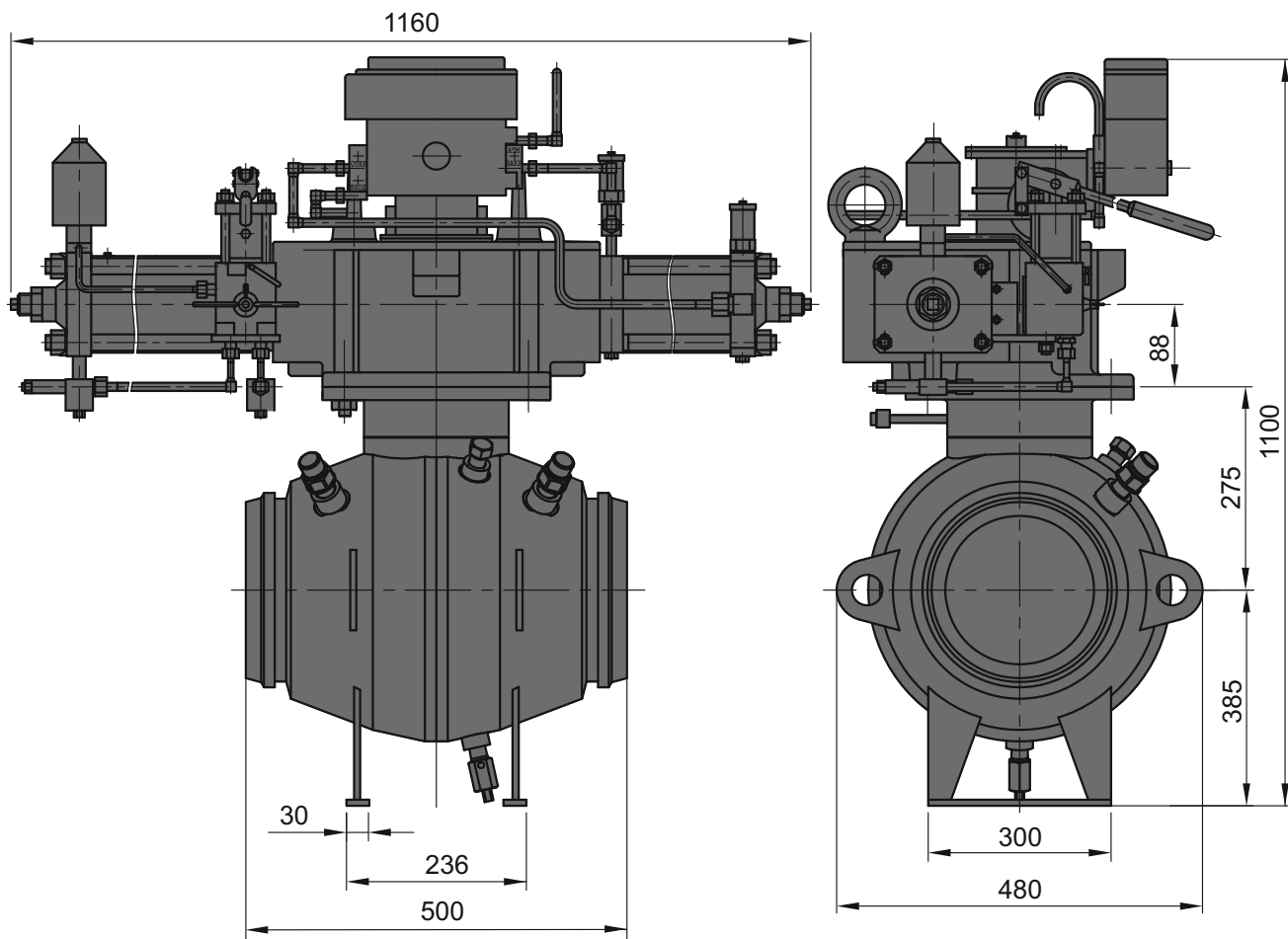

Кран шаровой DN 200 PN 100 с пневмогидравлическим приводом

Обозначение изделия
Обозначение чертежа

Диаметр номинальный, DN, мм

Давление номинальное, PN, МПа

Тип привода

Блок управления

Управляющая среда привода

 Диапазон давлений управляющей среды
при макс. перепаде, МПа

Напряжение питания блока управления, В

Тип присоединения

Масса, не более, кг

КШ-200-100-ПГП-НУ-УХЛ1-Пр
А.1.2750.150.104.00-06

200

10,0

 пневмогидравлический с ручным дублером -
гидравлическим насосом

 электропневматический со встроенными
конечными выключателями

 газообразная неагрессивная,
от независимого источника

2,5...10,0

ток постоянный 24, 110, 220

под приварку*

390

Материал основных деталей:

Корпус

Пробка

Шпиндель

Седло

сталь 09Г2С

сталь 20ГЛ, Хтв.30

сталь 38ХА, Хтв.21

сталь 10Г2, Ц9хр.

* Разделка кромок под приварку к трубе выполняется под конкретную трубу, указанную заказчиком.

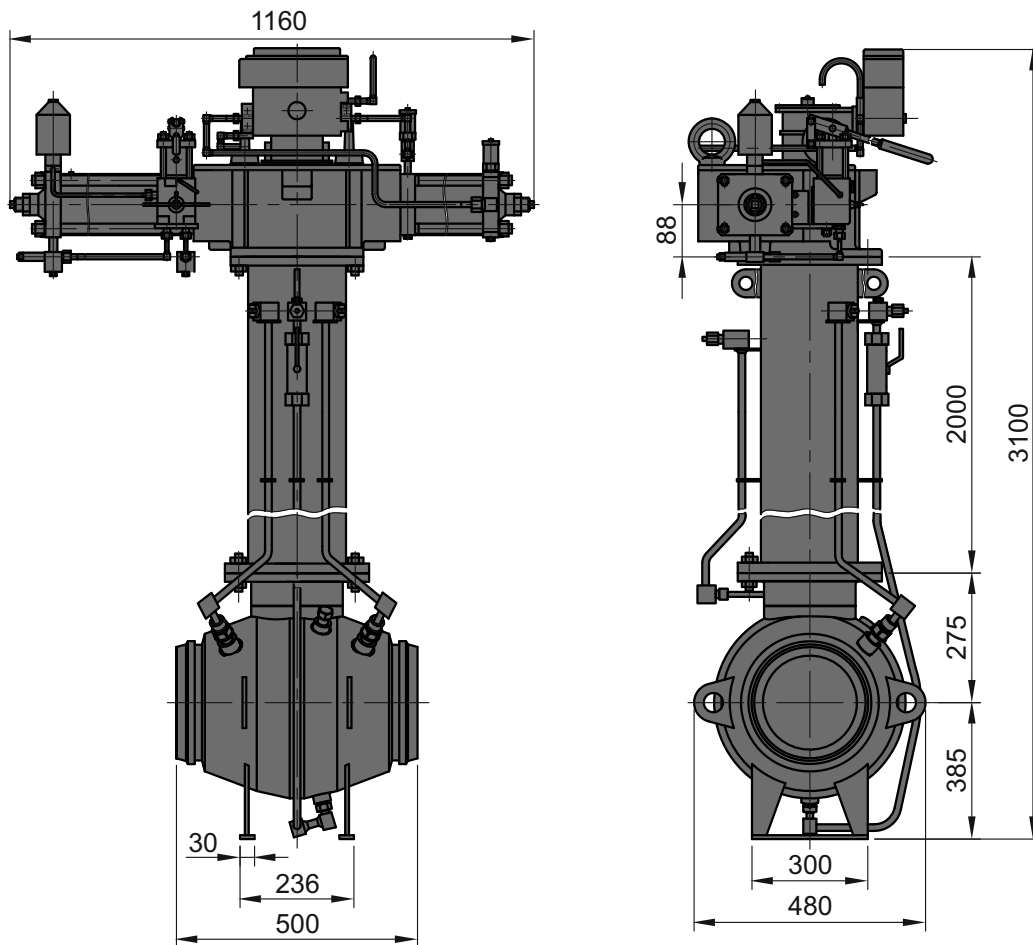

Кран шаровой DN 200 PN 100 с пневмогидравлическим приводом для подземной установки

Обозначение изделия
Обозначение чертежа

Диаметр номинальный, DN, мм

Давление номинальное, PN, МПа

Тип привода

Блок управления

Управляющая среда привода

 Диапазон давлений управляющей среды,
при макс. перепаде, МПа

Напряжение питания блока управления, В

Тип присоединения

Масса, не более, кг

КШ-200-100-ПГП-ПУ-УХЛ1-Пр
A.1.2750.150.160.00

200

10,0

 пневмогидравлический с ручным дублиром -
гидравлическим насосом

 электропневматический со встроенными
конечными выключателями

 газообразная неагрессивная,
из трубопровода

2,5...10,0

ток постоянный 24, 110, 220

под приварку*

615

Материал основных деталей:

Корпус

Пробка

Шпиндель

Седло

сталь 09Г2С

сталь 20ГЛ, Хтв.30

сталь 45ХГМА, Хтв.21

сталь 10Г2, Ц9хр.

* Разделка кромок под приварку к трубе выполняется под конкретную трубу, указанную заказчиком.



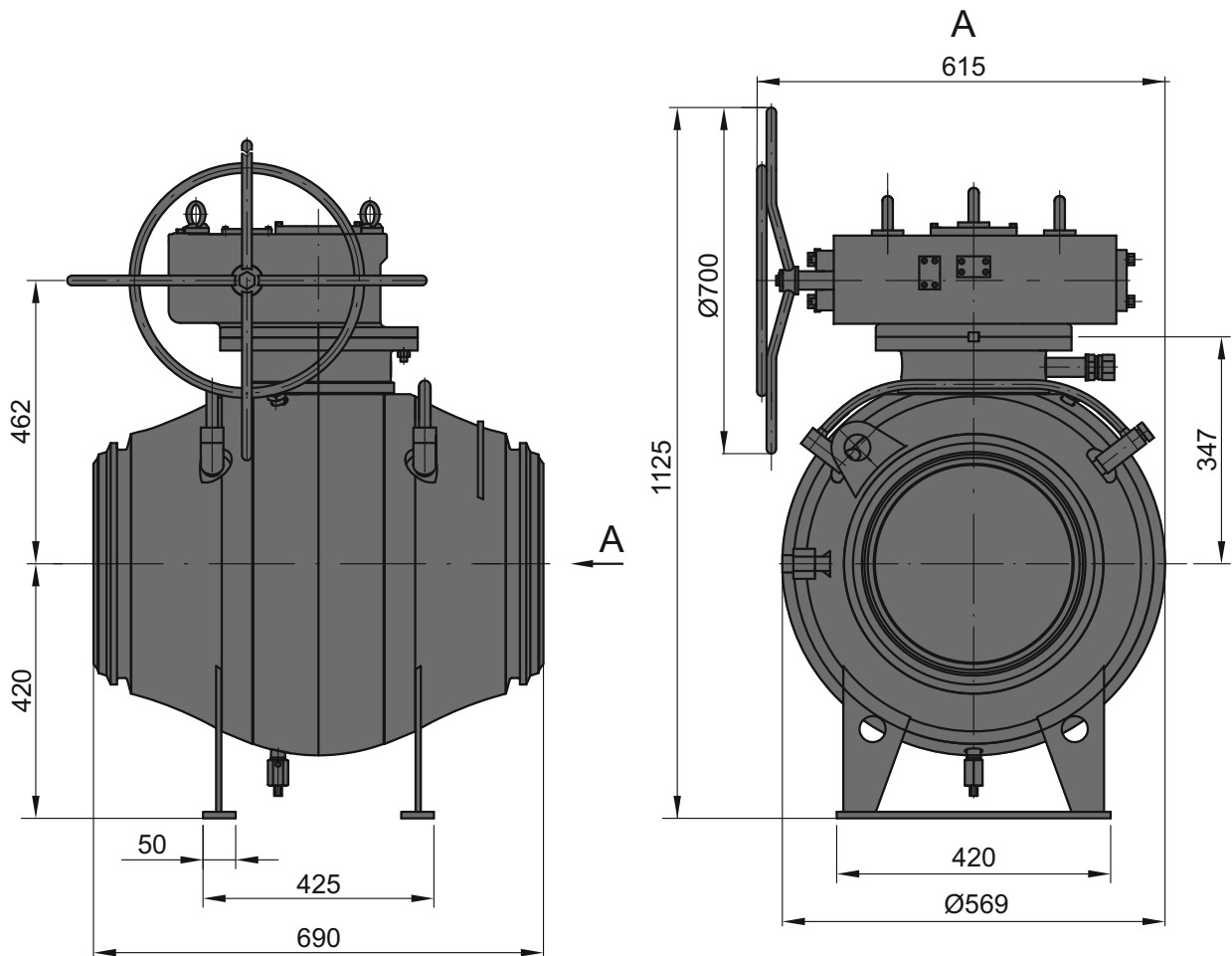

Обозначение изделия

Обозначение чертежа

Диаметр номинальный, DN, мм

Давление номинальное, PN, МПа

Тип привода

Тип присоединения

Масса, не более, кг

КШ-300-100-РП-НУ-УХЛ1-Пр

1.2750.284.101.00

300

10,0

ручной механический

под приварку*

527

Материал основных деталей:

Корпус

сталь 09Г2С, Ц24хр.

Пробка

сталь 20ГЛ, Хтв.21

Шпиндель

сталь 38ХА, Хтв.21

Седло

сталь 09Г2С, Ц9хр.

* Разделка кромок под приварку к трубе выполняется под конкретную трубу, указанную заказчиком.



Кран шаровой DN 300 PN 100 с ручным приводом для подземной установки

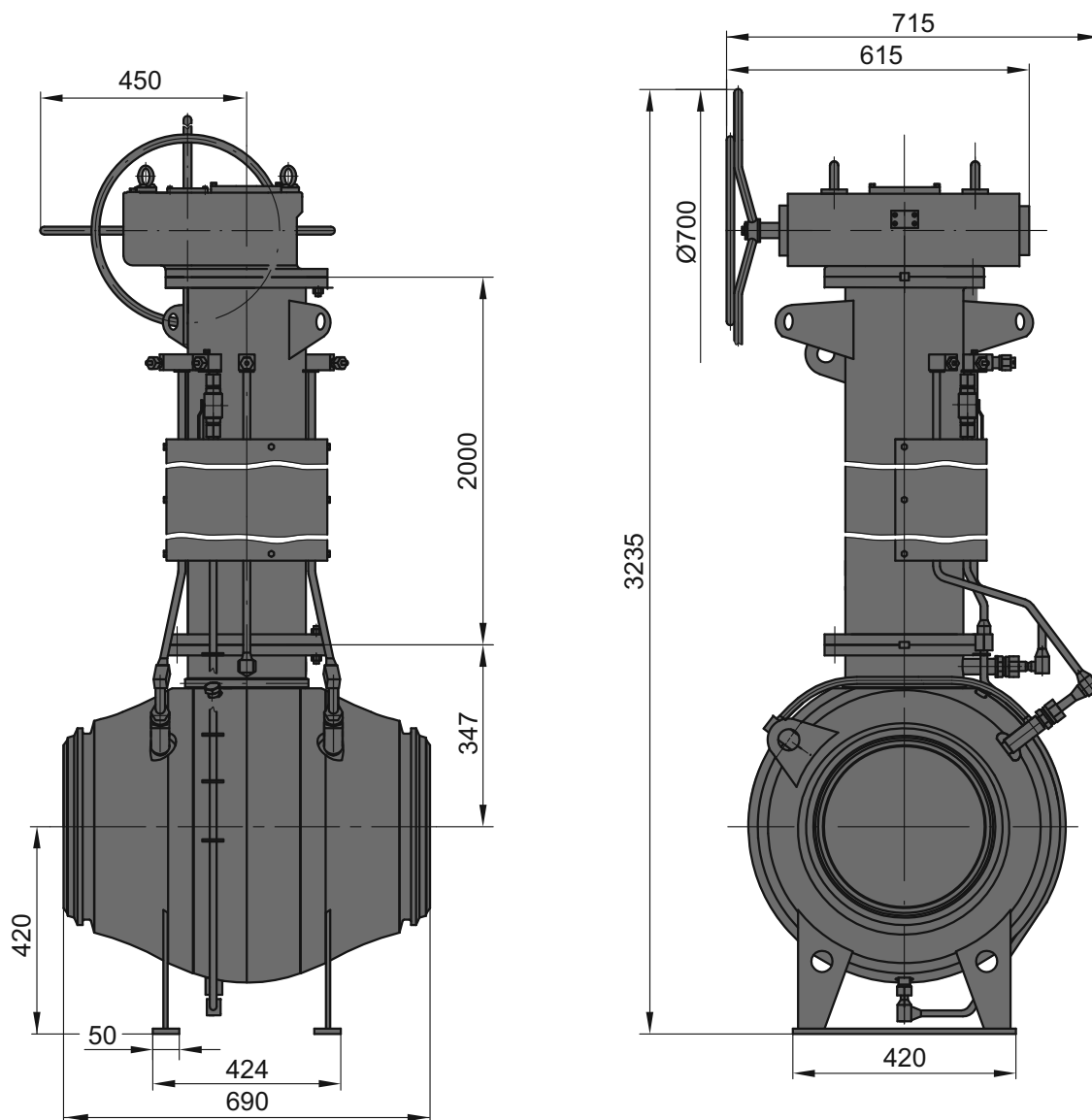

Обозначение изделия

Обозначение чертежа

Диаметр номинальный, DN, мм

Давление номинальное, PN, МПа

Тип привода

Тип присоединения

Масса, не более, кг

КШ-300-100-РП-ПУ-УХЛ1-Пр

А. 1.2750.276.101.00

300

10,0

ручной механический

под приварку*

787

Материал основных деталей:

Корпус

Пробка

Шпиндель

Седло

сталь 09Г2С, Ц24хр.

сталь 20ГЛ, Хтв.21

сталь 38ХА, Хтв.21

сталь 09Г2С, Ц9хр.

* Разделка кромок под приварку к трубе выполняется под конкретную трубу, указанную заказчиком.

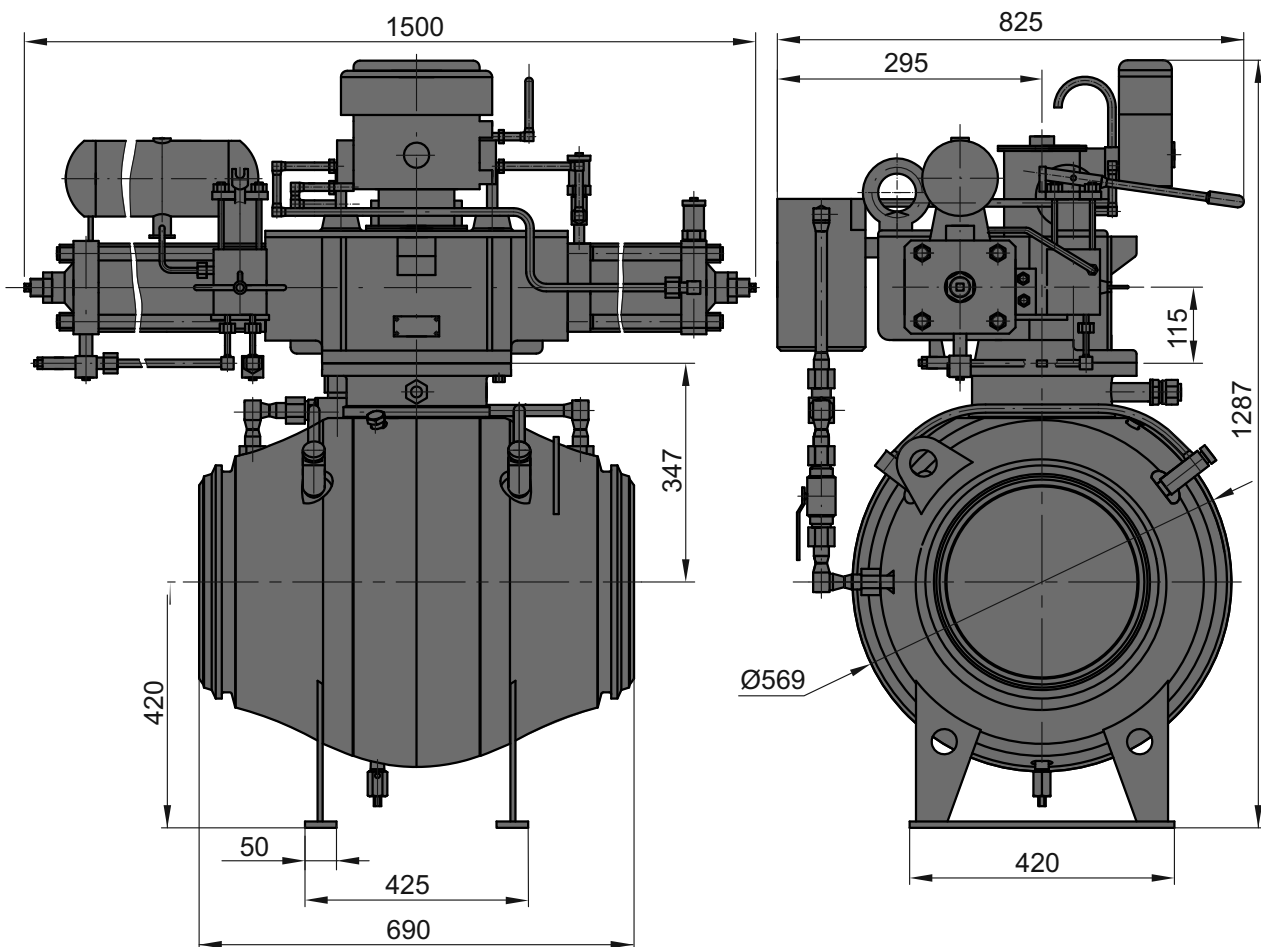

Кран шаровой DN 300 PN 100 с пневмогидравлическим приводом

Обозначение изделия
Обозначение чертежа

Диаметр номинальный, DN, мм

Давление номинальное, PN, МПа

Тип привода

Блок управления

Управляющая среда привода

 Диапазон давлений управляющей среды
при макс. перепаде, МПа

Напряжение питания блока управления, В

Тип присоединения

Масса, не более, кг

КШ-300-100-ПГП-НУ-УХЛ1-Пр
1.2750.284.104.00

300

10,0

 пневмогидравлический с ручным дублером -
гидравлическим насосом

 электропневматический с комплектацией
блоком конечных выключателей

из трубопровода

2,5...10,0

ток постоянный 24, 110, 220

под приварку*

600

Материал основных деталей:

Корпус

Пробка

Шпиндель

Седло

сталь 09Г2С, Ц24хр.

сталь 20ГЛ, Хтв.21

сталь 38ХА, Хтв.21

сталь 09Г2С, Ц9хр.

* Разделка кромок под приварку к трубе выполняется под конкретную трубу, указанную заказчиком.



Кран шаровой DN 300 PN 100 с пневмогидравлическим приводом для подземной установки

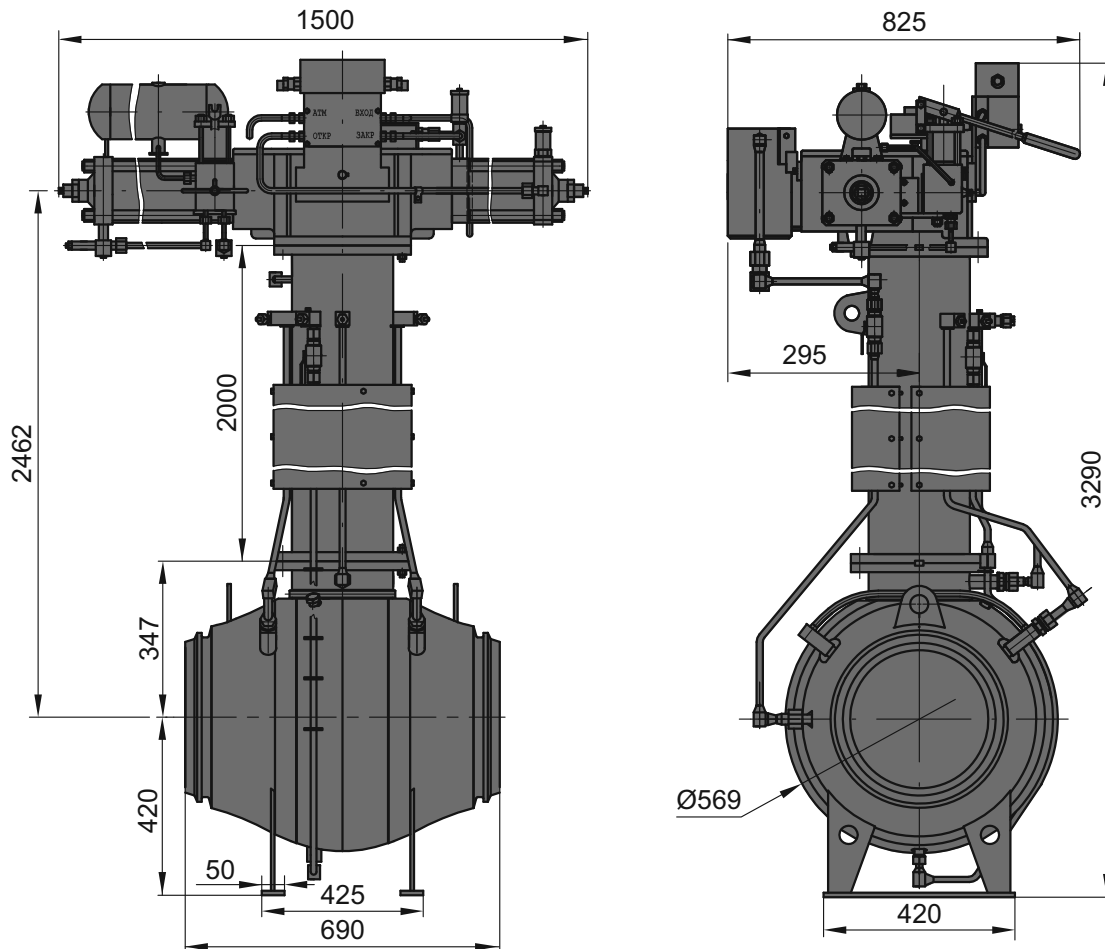

Обозначение изделия

Обозначение чертежа

Диаметр номинальный, DN, мм

Давление номинальное, PN, МПа

Тип привода

Блок управления

Управляющая среда привода

Диапазон давлений управляющей среды при макс. перепаде, МПа

Напряжение питания блока управления, В

Тип присоединения

Масса, не более, кг

КШ-300-100-ПГП-ПУ-УХЛ1-Пр

А. 1.2750.194.160.00

300

10,0

пневмогидравлический с ручным дублером - гидравлическим насосом

электropневматический с комплектацией блоком конечных выключателей из трубопровода

из трубопровода

2,5...10,0

ток постоянный 24, 110, 220

под приварку*

920

Материал основных деталей:

Корпус

Пробка

Шпindelь

Седло

сталь 09Г2С, Ц24хр.

сталь 20ГЛ, Хтв.21

сталь 38ХА, Хтв.21

сталь 09Г2С, Ц9хр.

* Разделка кромок под приварку к трубе выполняется под конкретную трубу, указанную заказчиком.

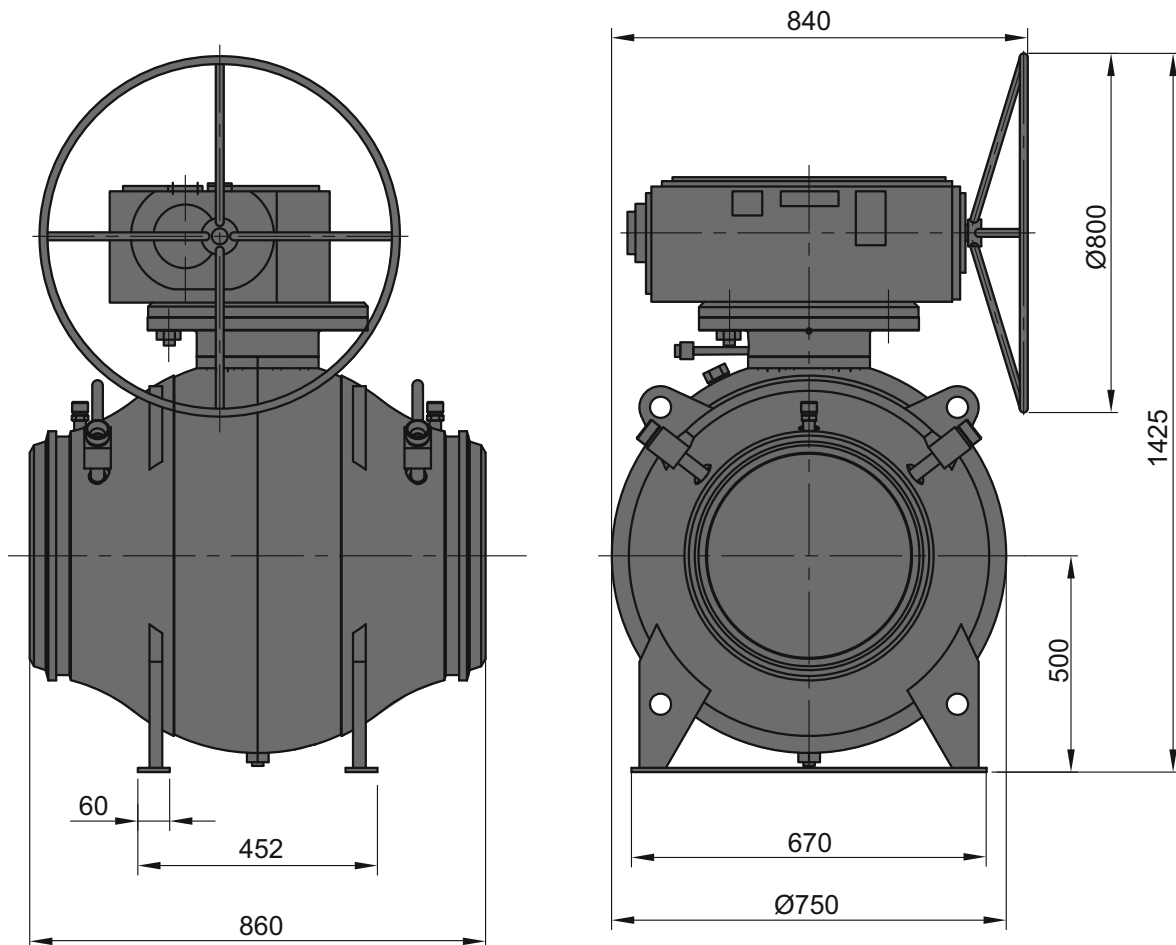

**Обозначение изделия****Обозначение чертежа**

Диаметр номинальный, DN, мм

Давление номинальное, PN, МПа

Тип привода

Тип присоединения

Масса, не более, кг

КШ-400-100-РП-НУ-УХЛ1-Пр**1.2750.285.101.00**

400

10,0

ручной механический

под приварку*

1101

Материал основных деталей:

Корпус

сталь 09Г2С, Ц24хр.

Пробка

сталь 20ГЛ, Хтв.30

Шпиндель

сталь 38ХА, Хтв.21

Седло

сталь 09Г2С, Ц9хр.

* Разделка кромок под приварку к трубе выполняется под конкретную трубу, указанную заказчиком.

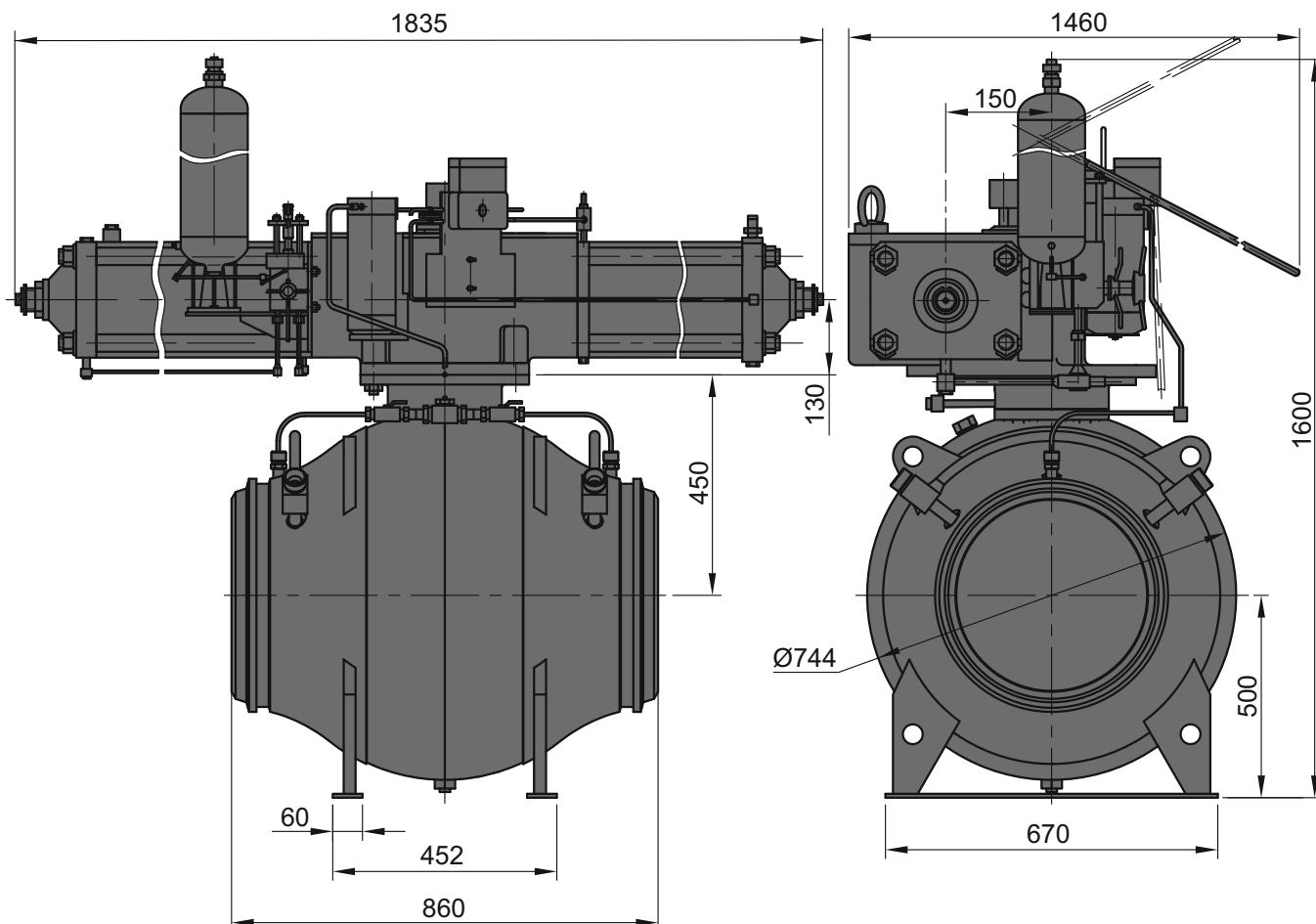

Кран шаровой DN 400 PN 100 с пневмогидравлическим приводом

Обозначение изделия
Обозначение чертежа

Диаметр номинальный, DN, мм

Давление номинальное, PN, МПа

Тип привода

Блок управления

Управляющая среда привода

 Диапазон давлений управляющей среды
при макс. перепаде, МПа

Напряжение питания блока управления, В

Тип присоединения

Масса, не более, кг

КШ-400-100-ПГП-НУ-УХЛ1-Пр
1.2750.285.104.00

400

10,0

 пневмогидравлический с ручным дублером -
гидравлическим насосом

 электропневматический с комплектацией
блоком конечных выключателей

из трубопровода

2,5...10,0

ток постоянный 24, 110, 220

под приварку*

1250

Материал основных деталей:

Корпус

Пробка

Шпиндель

Седло

сталь 09Г2С, Ц24хр.

сталь 20ГЛ, Хтв.30

сталь 38ХА, Хтв.21

сталь 09Г2С, Ц9хр.

* Разделка кромок под приварку к трубе выполняется под конкретную трубу, указанную заказчиком.

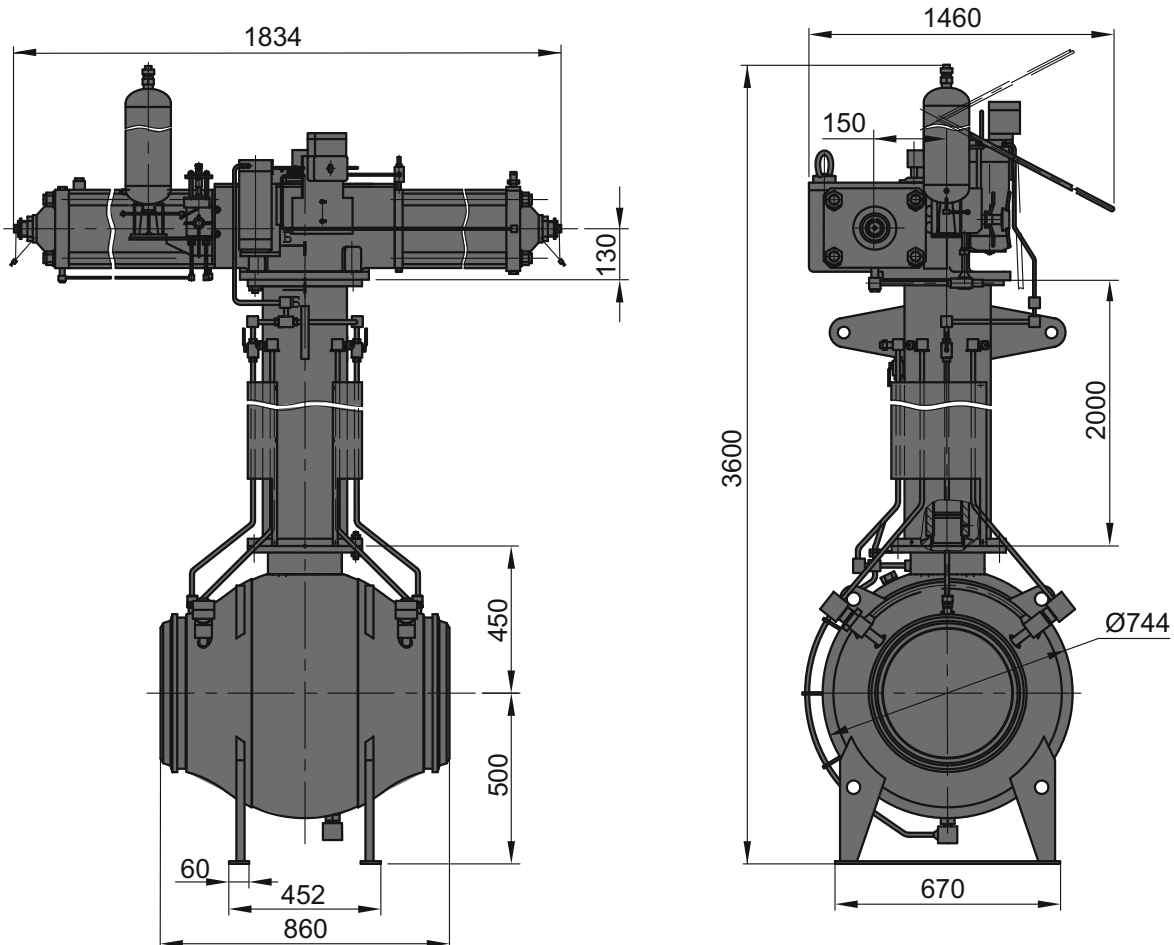

Кран шаровой DN 400 PN 100 с пневмогидравлическим приводом для подземной установки

Обозначение изделия
Обозначение чертежа

Диаметр номинальный, DN, мм

Давление номинальное, PN, МПа

Тип привода

Блок управления

Управляющая среда привода

Диапазон давлений управляющей среды при макс. перепаде, МПа

Напряжение питания блока управления, В

Тип присоединения

Масса, не более, кг

КШ-400-100-ПГП-ПУ-УХЛ1-Пр
А. 1.2750.161.104.00

400

10,0

пневмогидравлический с ручным дублером - гидравлическим насосом

электропневматический с комплектацией блоком конечных выключателей

из трубопровода

2,5...10,0

ток постоянный 24, 110, 220

под приварку*

1595

Материал основных деталей:

Корпус

Пробка

Шпindel

Седло

сталь 09Г2С, Ц24хр.

сталь 20ГЛ, Хтв.30

сталь 38ХА, Хтв.21

сталь 09Г2С, Ц9хр.

* Разделка кромок под приварку к трубе выполняется под конкретную трубу, указанную заказчиком.

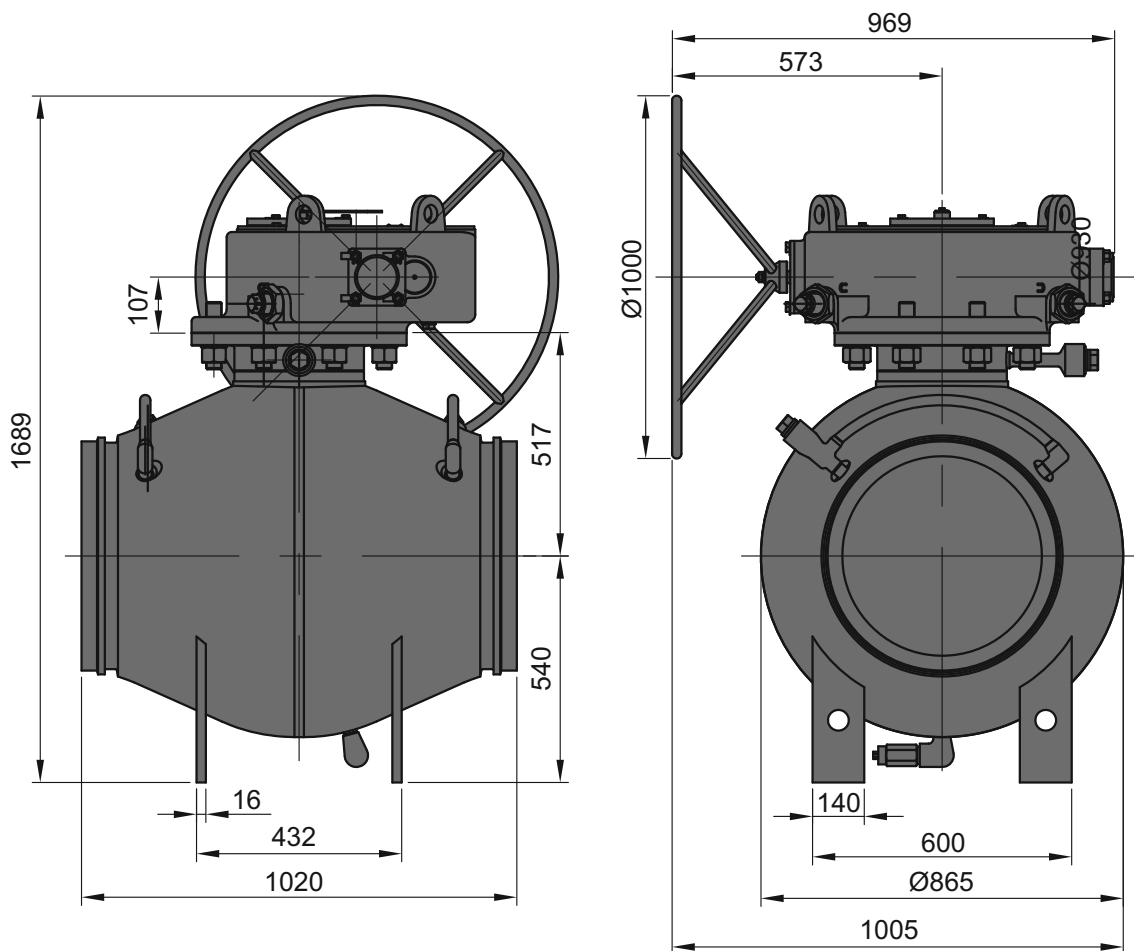

**Обозначение изделия****Обозначение чертежа**

Диаметр номинальный, DN, мм

Давление номинальное, PN, МПа

Тип привода

Тип присоединения

Масса, не более, кг

КШ-500-100-РП-НУ-УХЛ1-Пр**1.2750.315.101.00**

500

10,0

ручной механический

под приварку*

1834

Материал основных деталей:

Корпус

Пробка

Шпindelь

Седло

Сталь 09Г2С

Сталь 20ГЛ, Хтв.30

Сталь 40Х, Хтв.21

Сталь 09Г2С, Ц9хр.

* Разделка кромок под приварку к трубе выполняется под конкретную трубу, указанную заказчиком.



Кран шаровой DN 500 PN 100 с ручным приводом для подземной установки

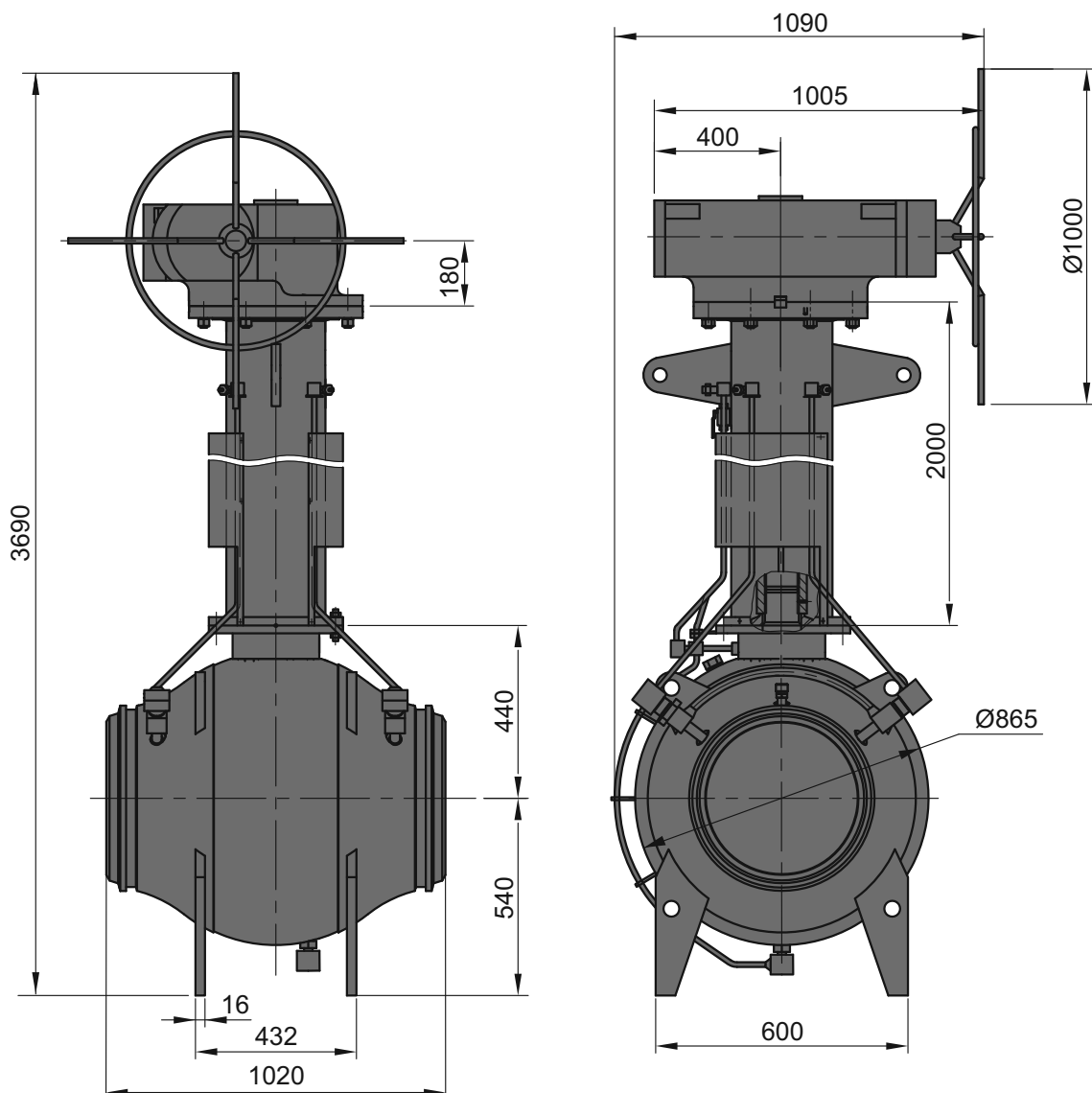

Обозначение изделия

Обозначение чертежа

Диаметр номинальный, DN, мм

Давление номинальное, PN, МПа

Тип привода

Тип присоединения

Масса, не более, кг

КШ-500-100-РП-ПУ-УХЛ1-Пр

1.2750.315.155.00

500

10,0

ручной механический

под приварку*

2430

Материал основных деталей:

Корпус

сталь 09Г2С, Ц24хр.

Пробка

сталь 20ГЛ, Хтв.30

Шпindelь

сталь 40Х, Хтв.21

Седло

сталь 09Г2С, Ц9хр.

* Разделка кромок под приварку к трубе выполняется под конкретную трубу, указанную заказчиком.

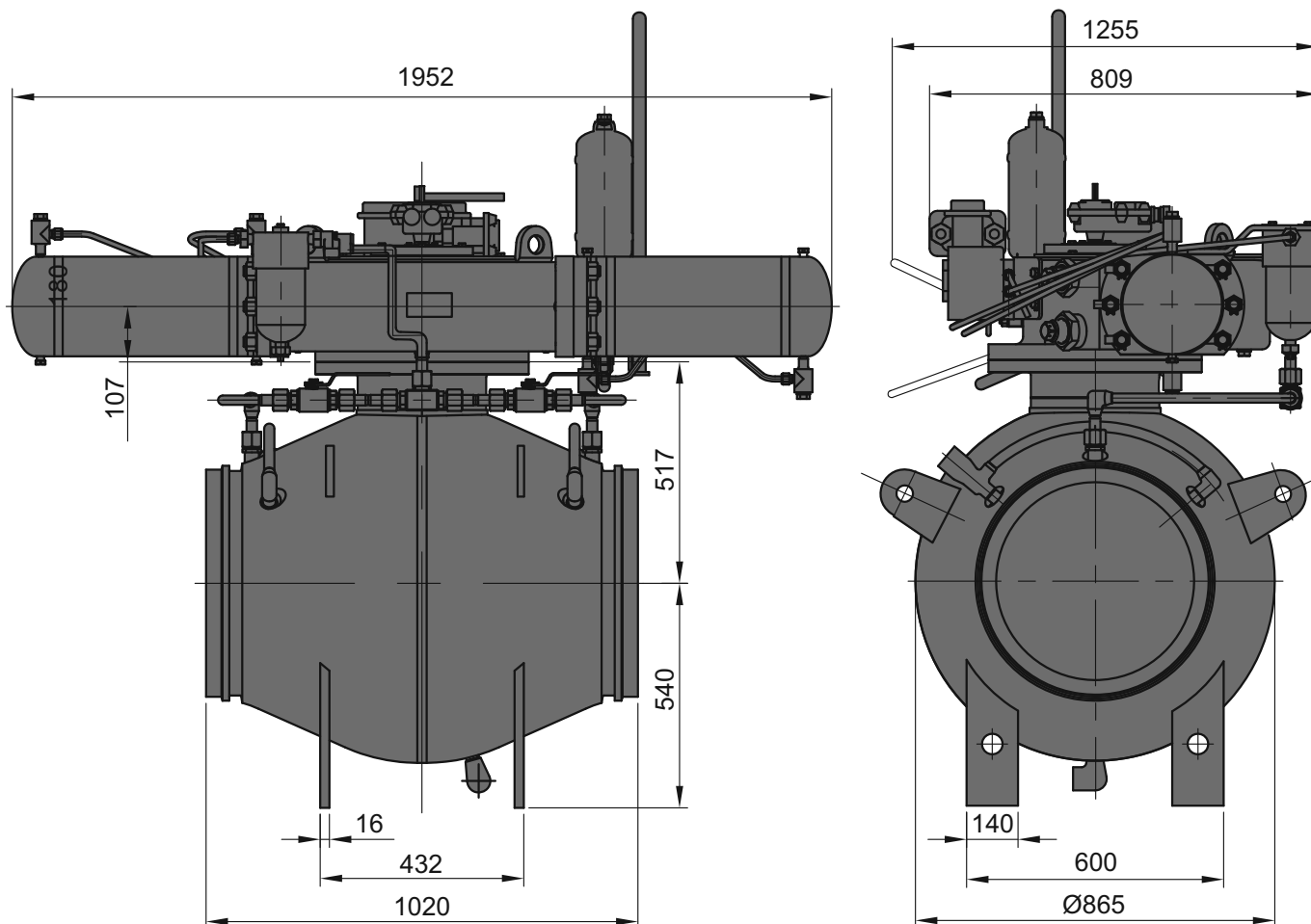

Кран шаровой DN 500 PN 100 с пневмогидравлическим приводом

**Обозначение изделия****КШ-500-100-ПГП-НУ-УХЛ1-Пр****Обозначение чертежа****1.2750.315.104.00**

Диаметр номинальный, DN, мм

500

Давление номинальное, PN, МПа

10,0

Тип привода

пневмогидравлический

Управляющая среда привода

из трубопровода

Диапазон давлений управляющей среды при перепаде на затворе крана до 2,0 МПа, МПа

2,5 ... 10,0

Напряжение питания блока управления, В

ток постоянный 24, 110, 220

Тип присоединения

под приварку*

Масса, не более, кг

2078

Материал основных деталей:

Корпус

Сталь 09Г2С

Пробка

Сталь 20ГЛ, Хтв.30

Шпиндель

Сталь 40Х, Хтв.21

Седло

Сталь 09Г2С, Ц9хр.

* Разделка кромок под приварку к трубе выполняется под конкретную трубу, указанную заказчиком.



Кран шаровой DN 500 PN 100 с пневмогидравлическим приводом для подземной установки

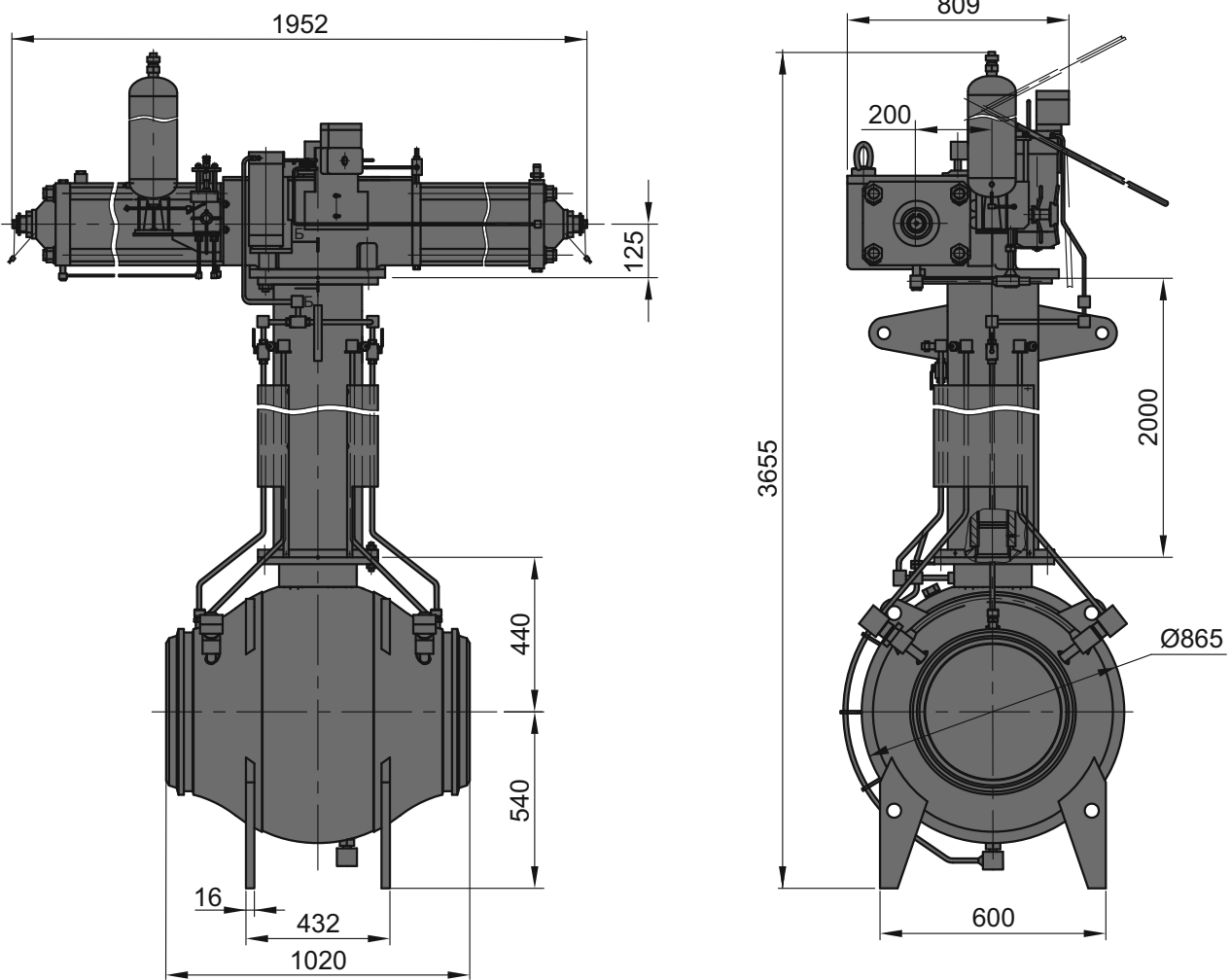

Обозначение изделия

Обозначение чертежа

Диаметр номинальный, DN, мм
 Давление номинальное, PN, МПа
 Тип привода

Блок управления

Напряжение питания блока управления, В

Управляющая среда привода

Диапазон давлений управляющей среды при перепаде на затворе крана до 2,0 МПа, МПа

Тип присоединения

Масса, не более, кг

КШ-500-100-ПГП-ПУ-УХЛ1-Пр

1.2750.315.160.00

500

10,0

пневмогидравлический с ручным дублером - гидравлическим насосом

электропневматический с комплектацией блоком конечных выключателей

ток постоянный 24, 110, 220

из трубопровода

2,5 ... 10,0

под приварку*

2680

Материал основных деталей:

Корпус

Пробка

Шпиндель

Седло

сталь 09Г2С, Ц24хр.

сталь 20ГЛ, Хтв.30

сталь 40Х, Хтв.21

сталь 09Г2С, Ц9хр.

* Разделка кромок под приварку к трубе выполняется под конкретную трубу, указанную заказчиком.



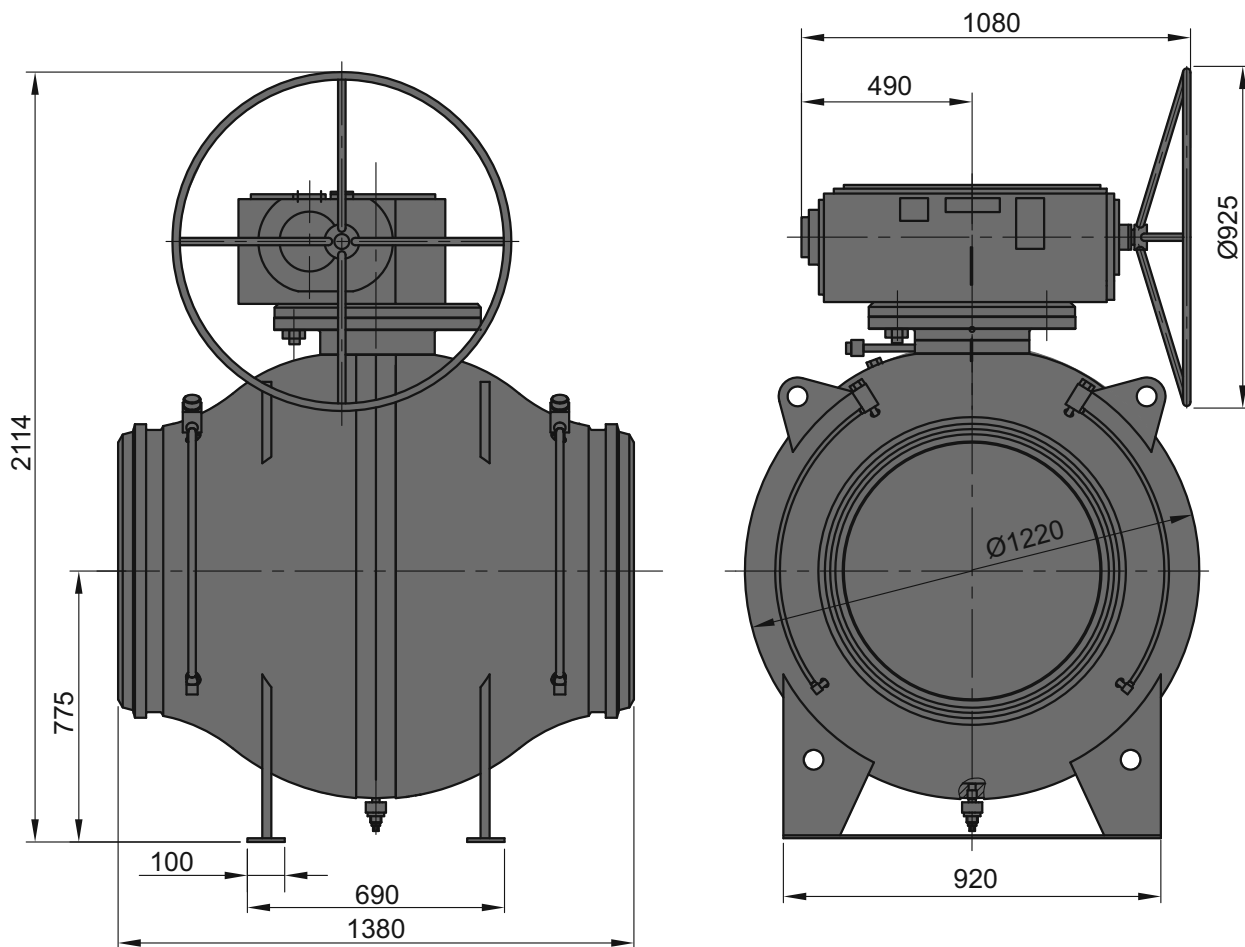

Обозначение изделия

Обозначение чертежа

Диаметр номинальный, DN, мм

Давление номинальное, PN, МПа

Тип привода

Тип присоединения

Масса, не более, кг

КШ-700-100-РП-НУ-УХЛ1-Пр

1.2750.148.101.00-08

700

10,0

ручной механический

под приварку*

3955

Материал основных деталей:

Корпус

Пробка

Шпindelь

Седло

сталь 09Г2С

сталь 20ГЛ, Хтв.30

сталь 40Х, Хтв.21

сталь 09Г2С, Ц9хр.

* Разделка кромок под приварку к трубе выполняется под конкретную трубу, указанную заказчиком.



Кран шаровой DN 700 PN 100 с ручным приводом для подземной установки

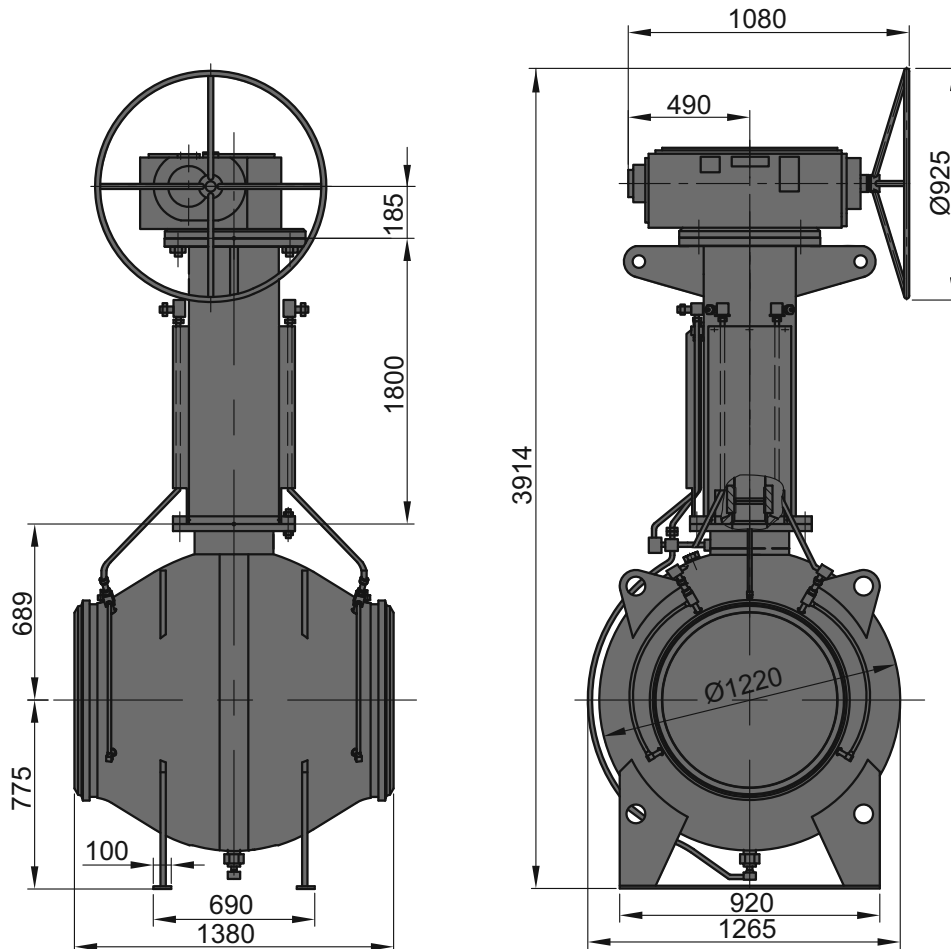

Обозначение изделия

Обозначение чертежа

Диаметр номинальный, DN, мм

Давление номинальное, PN, МПа

Тип привода

Тип присоединения

Масса, не более, кг

КШ-700-100-РП-ПУ-УХЛ1-Пр

1.2750.155.101.00-02

700

10,0

ручной механический

под приварку*

4780

Материал основных деталей:

Корпус

Пробка

Шпиндель

Седло

сталь 09Г2С

сталь 20ГЛ, Хтв.30

сталь 40Х, Хтв.21

сталь 09Г2С, Ц9хр.

* Разделка кромок под приварку к трубе выполняется под конкретную трубу, указанную заказчиком.

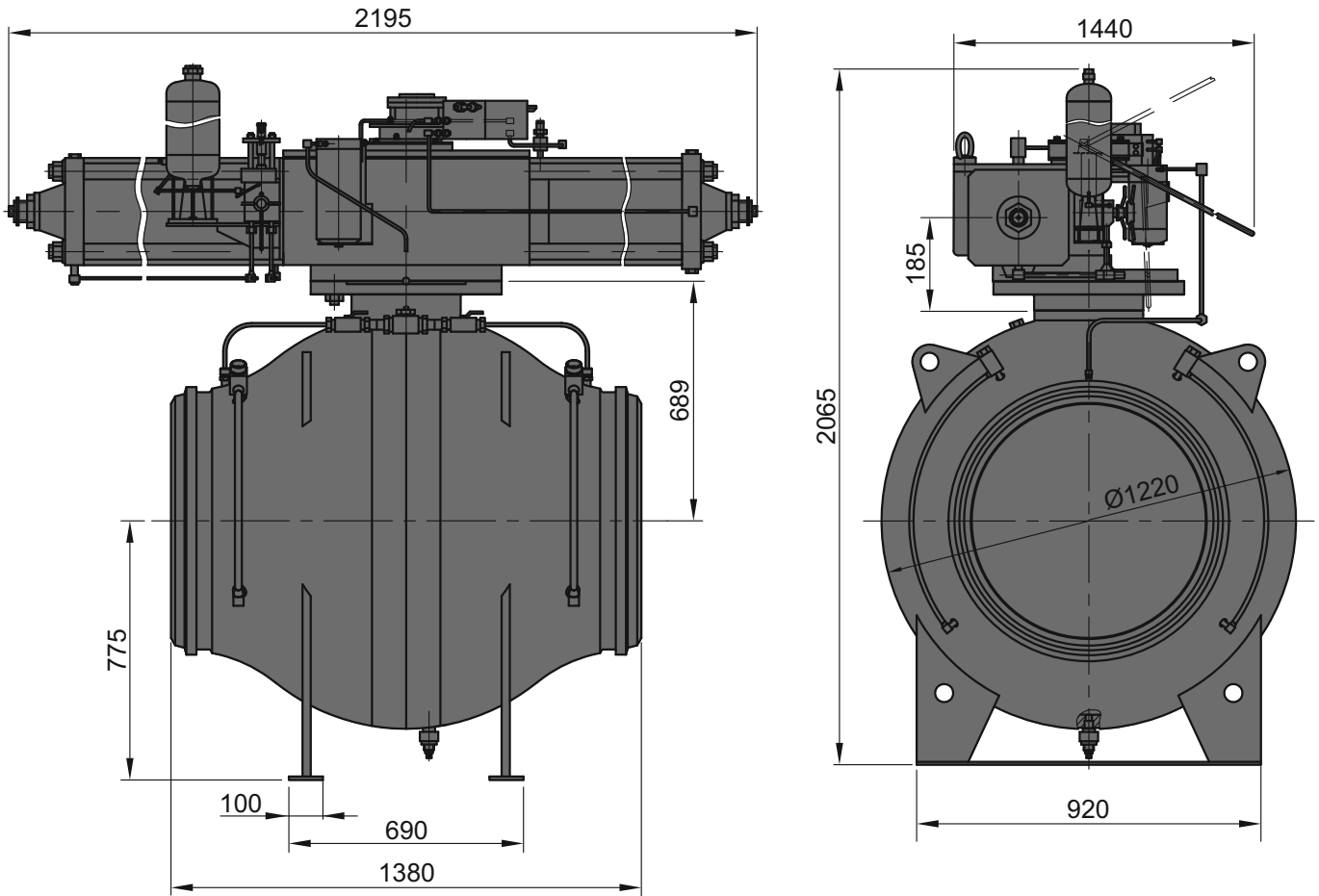

Кран шаровой DN 700 PN 100 с пневмогидравлическим приводом

Обозначение изделия
Обозначение чертежа

Диаметр номинальный, DN, мм
Давление номинальное, PN, МПа
Тип привода

Блок управления

Напряжение питания блока управления, В
Управляющая среда привода
Мин. давление управления при перепаде на затворе крана до 2,0 МПа, МПа
Тип присоединения
Масса, не более, кг

КШ-700-100-ПГП-НУ-УХЛ1-Пр
1.2750.148.104.00-06

700
10,0
пневмогидравлический с ручным дублиром-гидравлическим насосом
электропневматический с комплектацией блоком конечных выключателей
ток постоянный 24, 110, 220
из трубопровода
2,5
под приварку*
4205

Материал основных деталей:

Корпус	сталь 09Г2С, Ц24хр.
Пробка	сталь 20ГЛ, Хтв.30
Шпindelь	сталь 40Х, Хтв.21
Седло	сталь 09Г2С, Ц9хр.

* Разделка кромок под приварку к трубе выполняется под конкретную трубу, указанную заказчиком.



Кран шаровой DN 700 PN 100 с пневмогидравлическим приводом для подземной установки

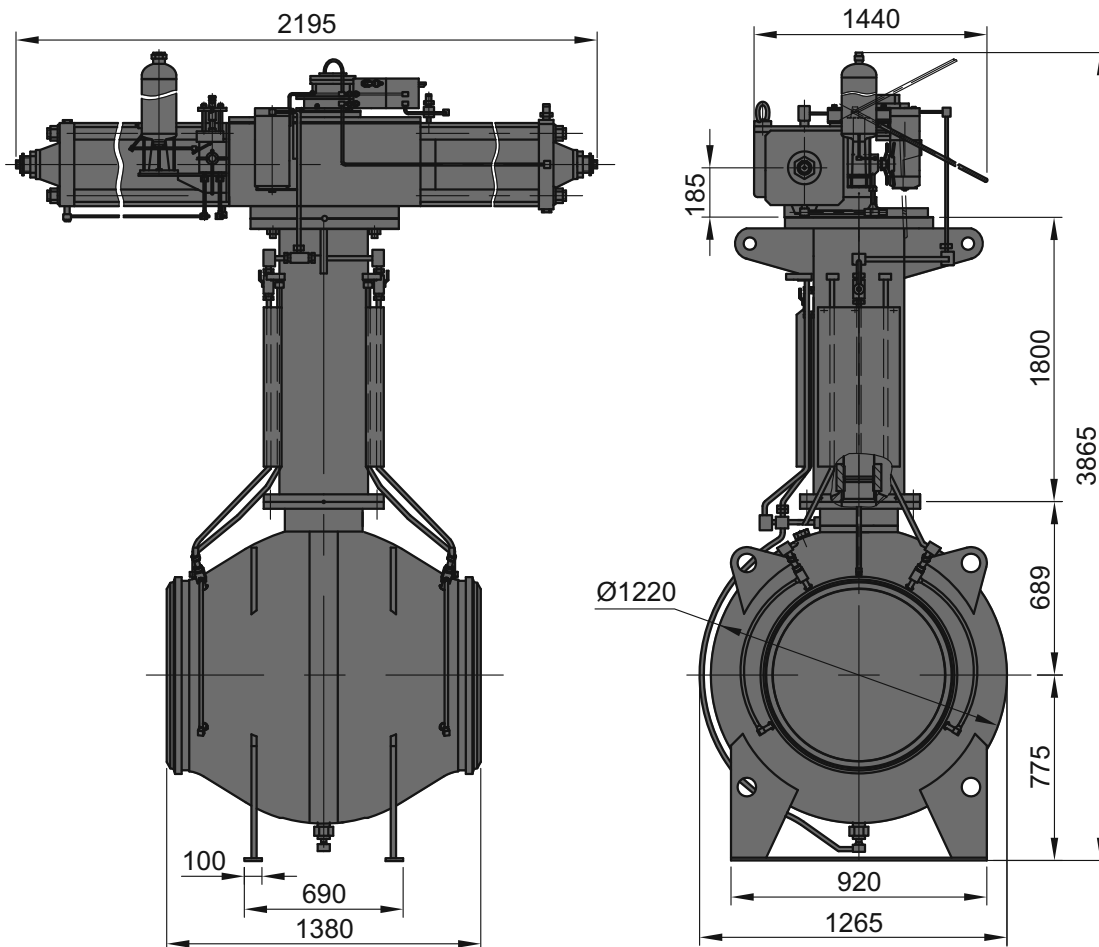

Обозначение изделия

Обозначение чертежа

Диаметр номинальный, DN, мм

Давление номинальное, PN, МПа

Тип привода

Блок управления

Напряжение питания блока управления, В

Управляющая среда привода

Мин. давление управления при перепаде на затворе крана до 2,0 МПа, МПа

Тип присоединения

Масса, не более, кг

КШ-700-100-ПГП-ПУ-УХЛ1-Пр

1.2750.156.104.00-02

700

10,0

пневмогидравлический с ручным дублером - гидравлическим насосом

электропневматический с комплектацией блоком конечных выключателей

ток постоянный 24, 110, 220

из трубопровода

2,5

под приварку*

5040

Материал основных деталей:

Корпус

Пробка

Шпindelь

Седло

сталь 09Г2С, Ц24хр.

сталь 20ГЛ, Хтв.30

сталь 40Х, Хтв.21

сталь 09Г2С, Ц9хр.

* Разделка кромок под приварку к трубе выполняется под конкретную трубу, указанную заказчиком.

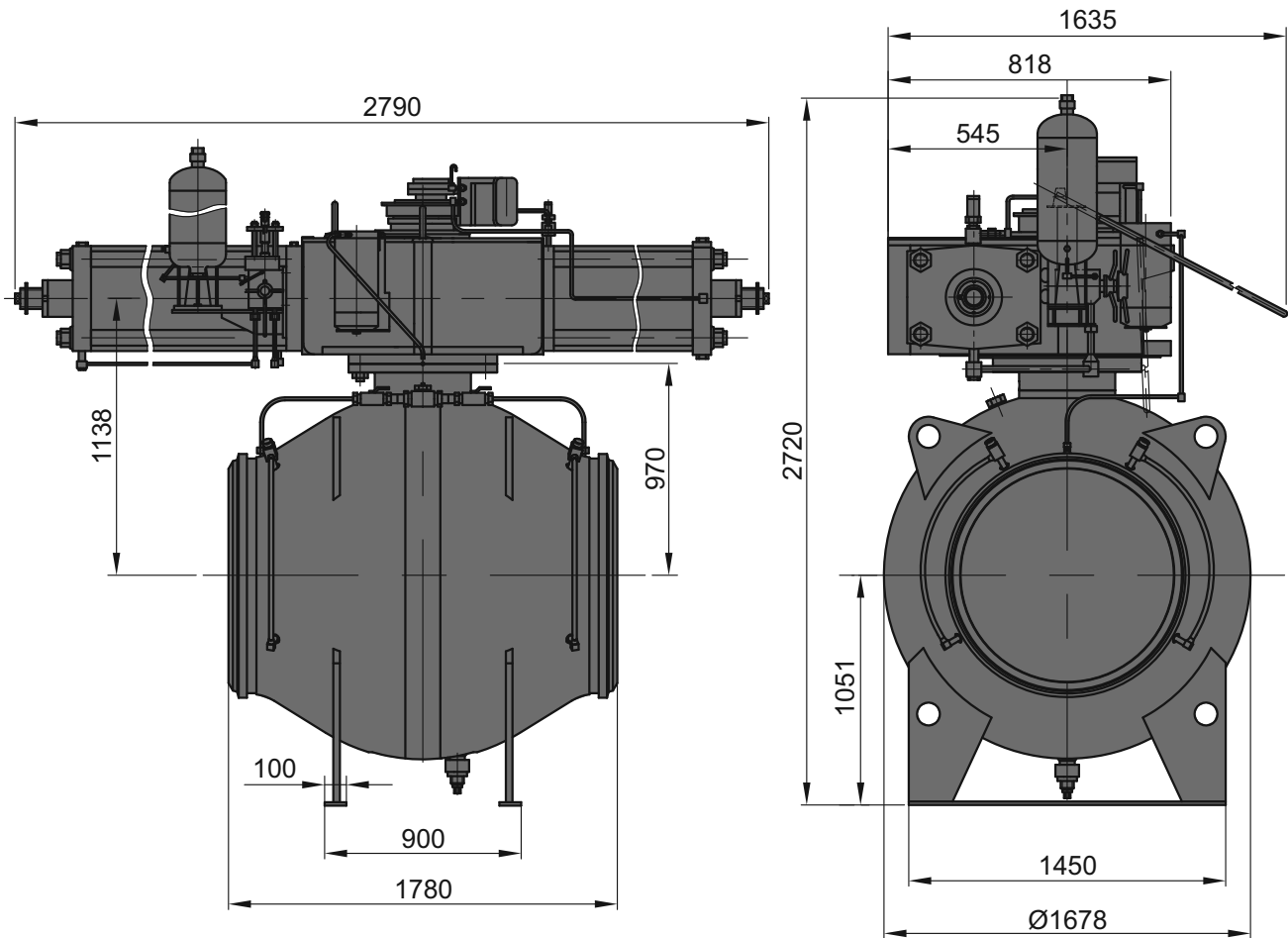

Кран шаровой DN 1000 PN 100 с пневмогидравлическим приводом

Обозначение изделия
Обозначение чертежа

Диаметр номинальный, DN, мм

Давление номинальное, PN, МПа

Тип привода

Блок управления

Напряжение питания блока управления, В

Управляющая среда привода

 Мин. давление управления при перепаде
на затворе крана до 2,0 МПа, МПа

Тип присоединения

Масса, не более, кг

КШ-1000-100-ПГП-НУ-УХЛ1-Пр
1.2750.149.104.00 -02

1000

10,0

 пневмогидравлический с ручным дублером -
гидравлическим насосом

 электропневматический с комплектацией
блоком конечных выключателей

ток постоянный 24, 110, 220

из трубопровода

2,5

под приварку*

12000

Материал основных деталей:

Корпус

Пробка

Шпindelь

Седло

сталь 09Г2С, Ц24хр.

сталь 20ГЛ, Хтв.30

сталь 40Х, Хтв.21

сталь 09Г2С, Ц9хр.

* Разделка кромок под приварку к трубе выполняется под конкретную трубу, указанную заказчиком.



Кран шаровой DN 1000 PN 100 с пневмогидравлическим приводом для подземной установки

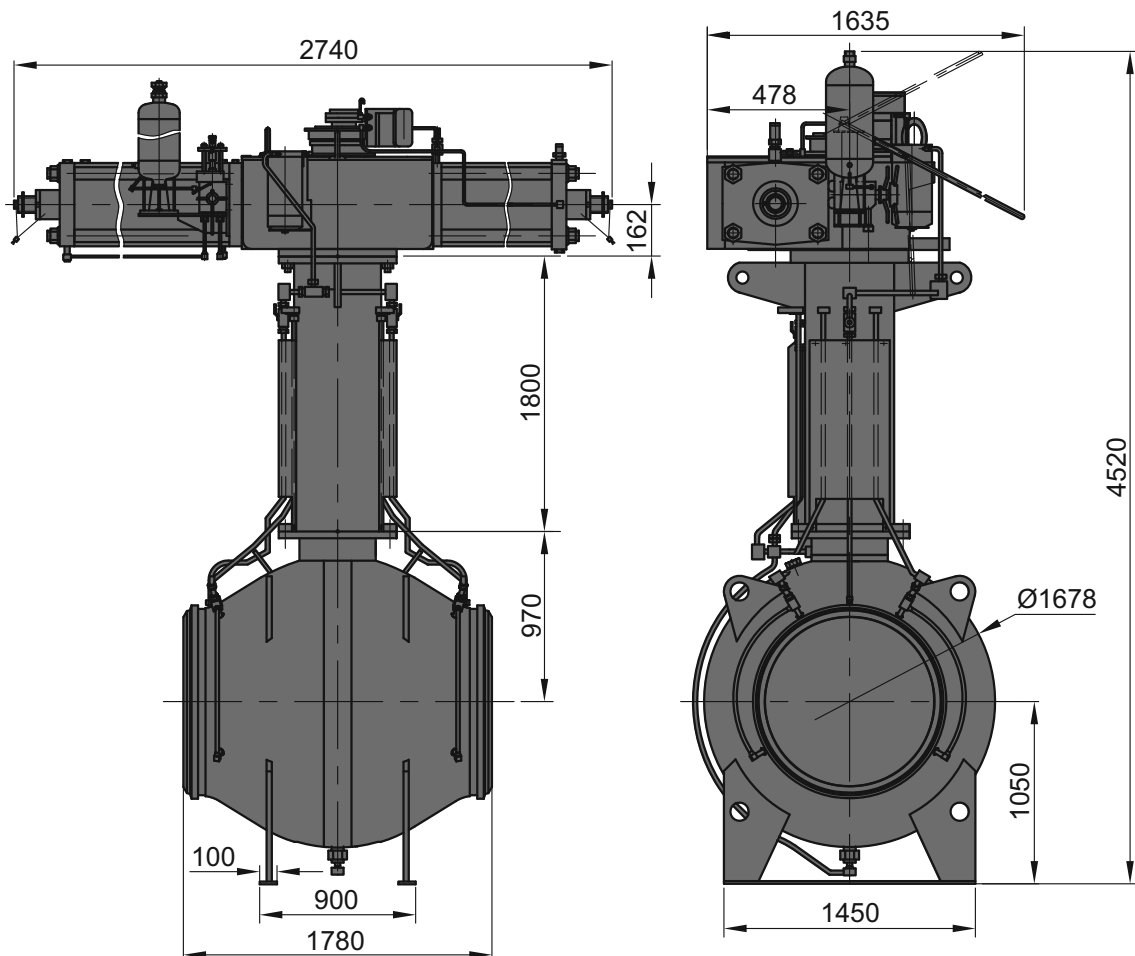

Обозначение изделия

Обозначение чертежа

Диаметр номинальный, DN, мм

Давление номинальное, PN, МПа

Тип привода

Блок управления

Напряжение питания блока управления, В

Управляющая среда привода

Мин. давление управления при перепаде на затворе крана до 2,0 МПа, МПа

Тип присоединения

Масса, не более, кг

КШ-1000-100-ПГП-ПУ-УХЛ1-Пр

1.2750.157.104.00-02

1000

10,0

пневмогидравлический с ручным дублером - гидравлическим насосом

электропневматический с комплектацией блоком конечных выключателей

ток постоянный 24, 110, 220

из трубопровода

2,5

под приварку*

13300

Материал основных деталей:

Корпус

Пробка

Шпindel

Седло

сталь 09Г2С, Ц24хр.

сталь 20ГЛ, Хтв.30

сталь 40Х, Хтв.21

сталь 09Г2С, Ц9хр.

* Разделка кромок под приварку к трубе выполняется под конкретную трубу, указанную заказчиком.

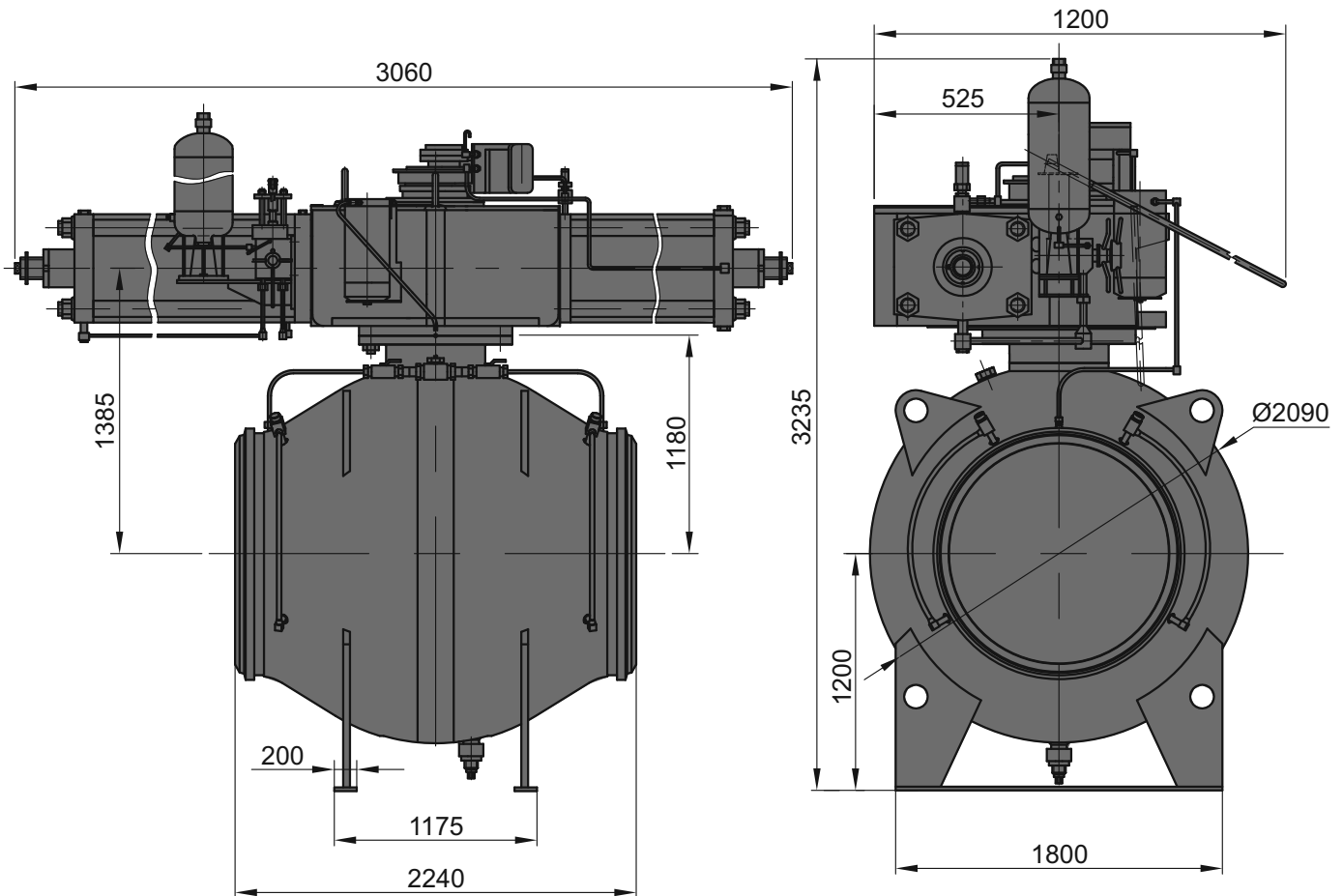

Кран шаровой DN 1200 PN 100 с пневмогидравлическим приводом

Обозначение изделия
Обозначение чертежа

Диаметр номинальный, DN, мм

Давление номинальное, PN, МПа

Тип привода

Блок управления

Напряжение питания блока управления, В

Управляющая среда привода

 Мин. давление управления при перепаде
на затворе крана до 2,0 МПа, МПа

Тип присоединения

Масса, не более, кг

КШ-1200-100-ПГП-НУ-УХЛ1-Пр
1.2750.163.104.00-02

1200

10,0

 пневмогидравлический с ручным дублиром-
гидравлическим насосом

 электропневматический с комплектацией
блоком конечных выключателей

ток постоянный 24, 110, 220

из трубопровода

2,5

под приварку*

20425

Материал основных деталей:

Корпус

Пробка

Шпindelь

Седло

сталь 09Г2С

сталь 20ГЛ, Хтв.30

сталь 45ХГМА, Хтв.21

сталь 09Г2С, Ц9хр.

* Разделка кромок под приварку к трубе выполняется под конкретную трубу, указанную заказчиком.



Кран шаровой DN 1200 PN 100 с пневмогидравлическим приводом для подземной установки

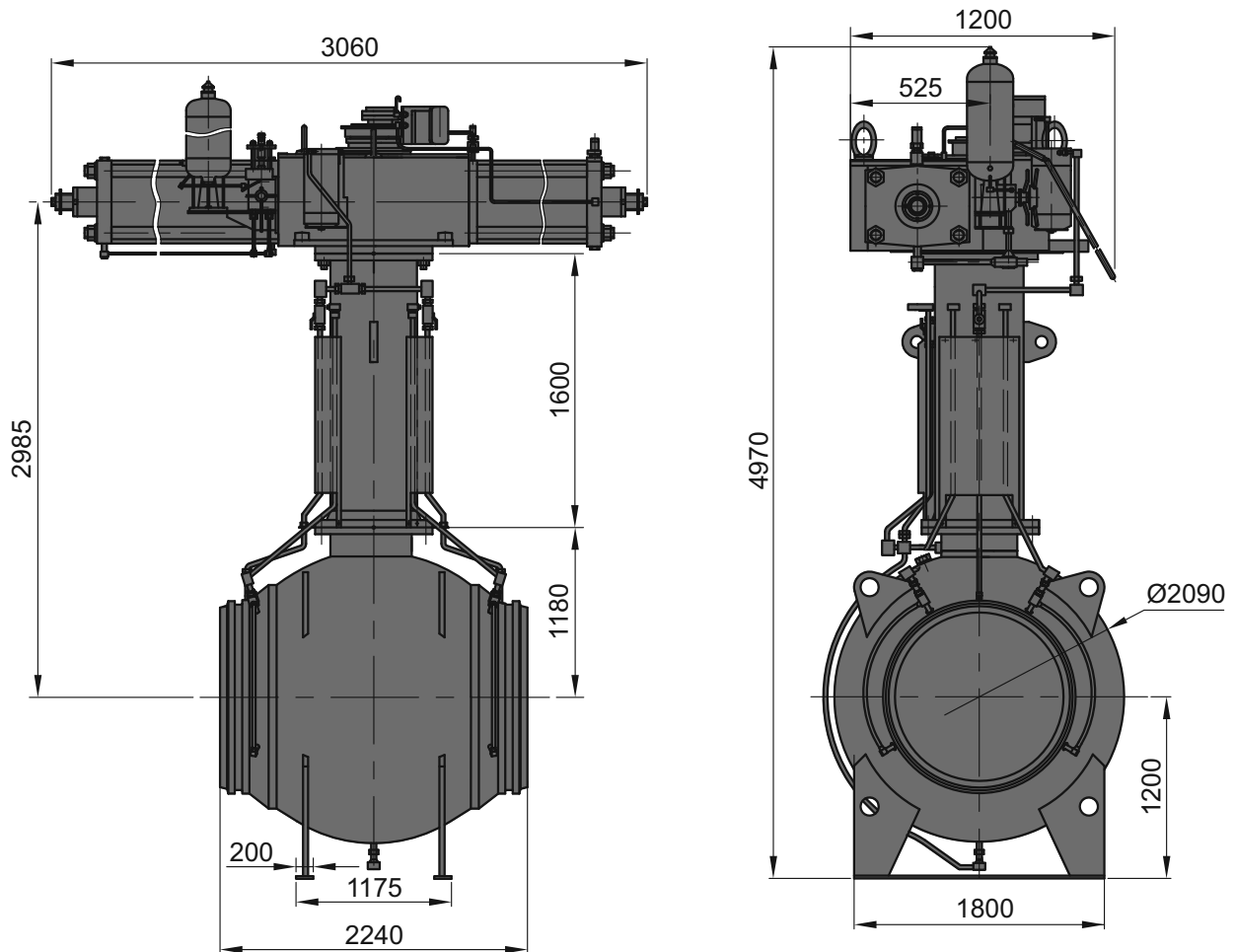

Обозначение изделия

Обозначение чертежа

Диаметр номинальный, DN, мм
 Давление номинальное, PN, МПа
 Тип привода

Блок управления

Напряжение питания блока управления, В
 Управляющая среда привода
 Мин. давление управления при перепаде на затворе крана до 2,0 МПа, МПа
 Тип присоединения
 Масса, не более, кг

КШ-1200-100-ПГП-ПУ-УХЛ1-Пр

1.2750.166.104.00

1200
 10,0
 пневмогидравлический с ручным дублером - гидравлическим насосом
 электропневматический с комплектацией блоком конечных выключателей
 ток постоянный 24, 110, 220
 из трубопровода
 2,5
 под приварку*
 21400

Материал основных деталей:

Корпус	сталь 09Г2С
Пробка	сталь 20ГЛ, Хтв.30
Шпindelь	сталь 45ХГМА, Хтв.21
Седло	сталь 09Г2С, Ц9хр.

* Разделка кромок под приварку к трубе выполняется под конкретную трубу, указанную заказчиком.

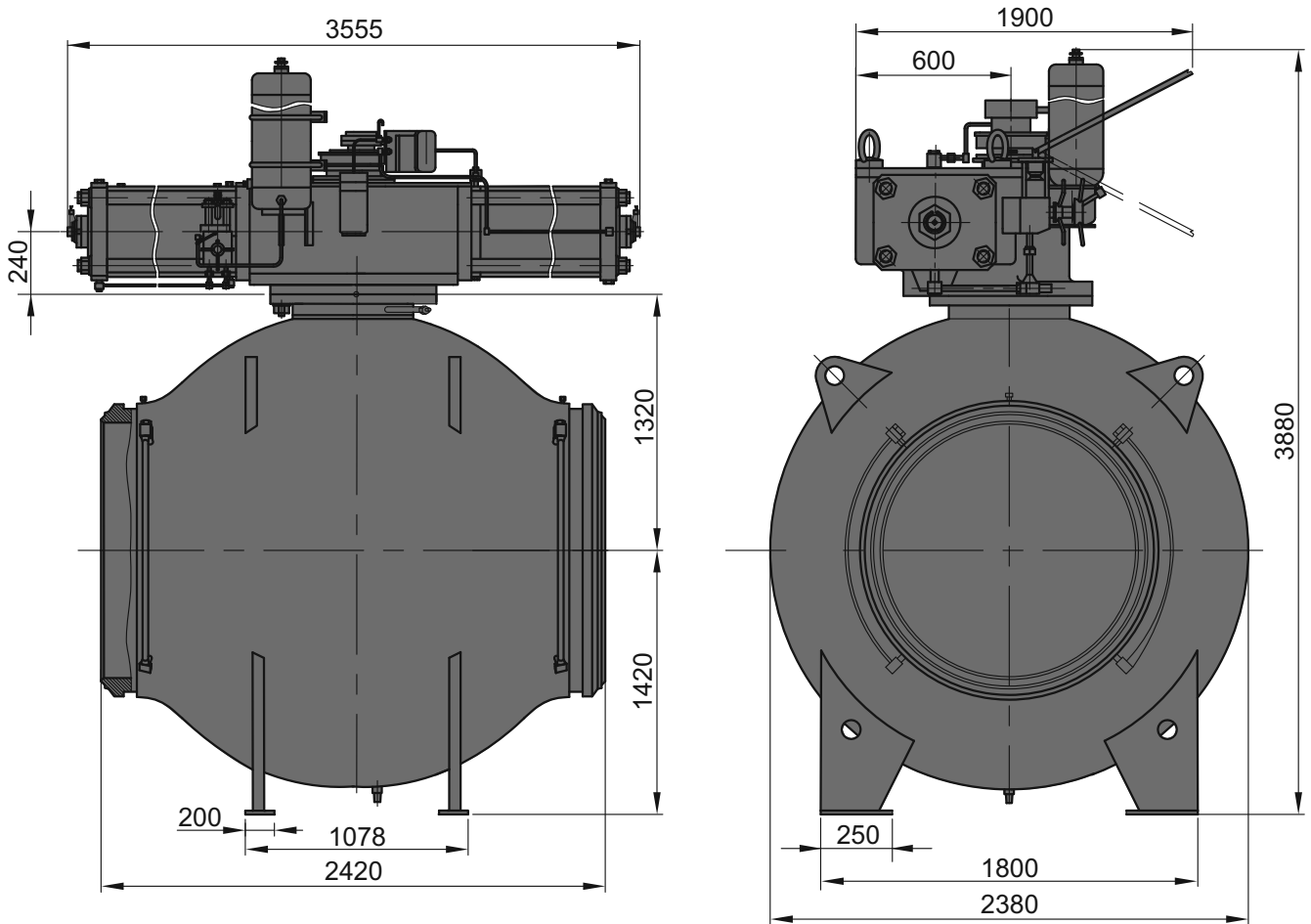

Кран шаровой DN 1400 PN 100 с пневмогидравлическим приводом

Обозначение изделия
Обозначение чертежа

Диаметр номинальный, DN, мм

Давление номинальное, PN, МПа

Тип привода

Блок управления

Напряжение питания блока управления, В

Управляющая среда привода

 Мин. давление управления при перепаде
на затворе крана до 2,0 МПа, МПа

Тип присоединения

Масса, не более, кг

КШ-1400-100-ПГП-НУ-УХЛ1-Пр
1.2750.277.104.00

1400

10,0

 пневмогидравлический с ручным дублером
гидравлическим насосом

 электропневматический с комплектацией
блоком конечных выключателей

ток постоянный 24, 110, 220

 газообразная, неагрессивная
из трубопровода

2,5

под приварку*

25314.

Материал основных деталей:

Корпус

Пробка

Шпindelь

Седло

сталь 09Г2С

сталь 20ГСЛ, Хтв.30

сталь 30Х НЗ МФА, Хтв.21

сталь 09Г2С, Ц9хр.

* Разделка кромок под приварку к трубе выполняется под конкретную трубу, указанную заказчиком.



Кран шаровой DN 1400 PN 100 с пневмогидравлическим приводом для подземной установки

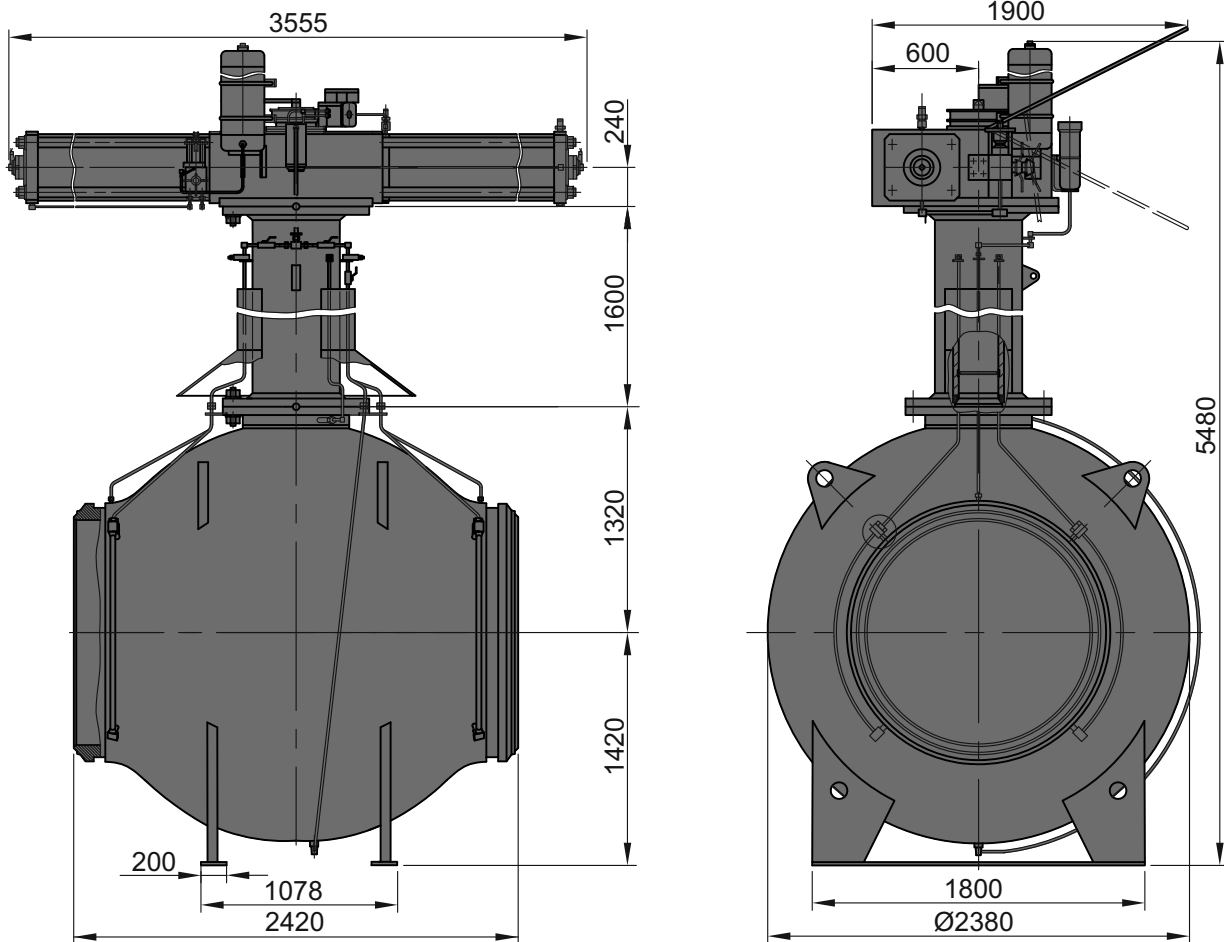

Обозначение изделия

Обозначение чертежа

Диаметр номинальный, DN, мм

Давление номинальное, PN, МПа

Тип привода

Блок управления

Напряжение питания блока управления, В

Управляющая среда привода

Мин. давление управления при перепаде на затворе крана до 2,0 МПа, МПа

Тип присоединения

Масса, не более, кг

КШ-1400-100-ПГП-ПУ-УХЛ1-Пр

1.2750.197.160.00

1400

10,0

пневмогидравлический с ручным дублером - гидравлическим насосом

электропневматический с комплектацией блоком конечных выключателей

ток постоянный 24, 110, 220

из трубопровода

2,5

под приварку*

28610

Материал основных деталей:

Корпус

Пробка

Шпindelь

Седло

сталь 09Г2С

сталь 20ГСЛ, Хтв.30

сталь 30Х НЗ МФА, Хтв.21

сталь 09Г2С, Ц9хр.

* Разделка кромок под приварку к трубе выполняется под конкретную трубу, указанную заказчиком.



Затворы (клапаны) обратные DN 300 - 1000 PN 80, 100, 160

Применяются для предотвращения обратного потока среды при транспортировке неагрессивного природного газа и других неагрессивных газообразных сред с температурой от -60 до +80°C.

Герметичность - по ГОСТ 13252.

Присоединение к трубопроводу - под приварку (возможно изготовление фланцевых затворов).

Климатическое исполнение - УХЛ 1 (от -60 до +45°C).

Средний срок службы до капитального ремонта - не менее 40 лет.

Предприятие оставляет за собой право вносить изменения в конструкцию с целью их улучшения, при этом незначительные изменения могут быть не отражены в каталоге.



DN 700 PN 80

Конструктивные особенности:

- затвор поворотного типа;
- наличие гидравлических DN 300...500 и пневматических демпферов DN 700 и более для снижения ударных нагрузок;
- цельная штампованная конструкция корпуса;
- высокая ремонтопригодность;
- низкие гидравлические потери.



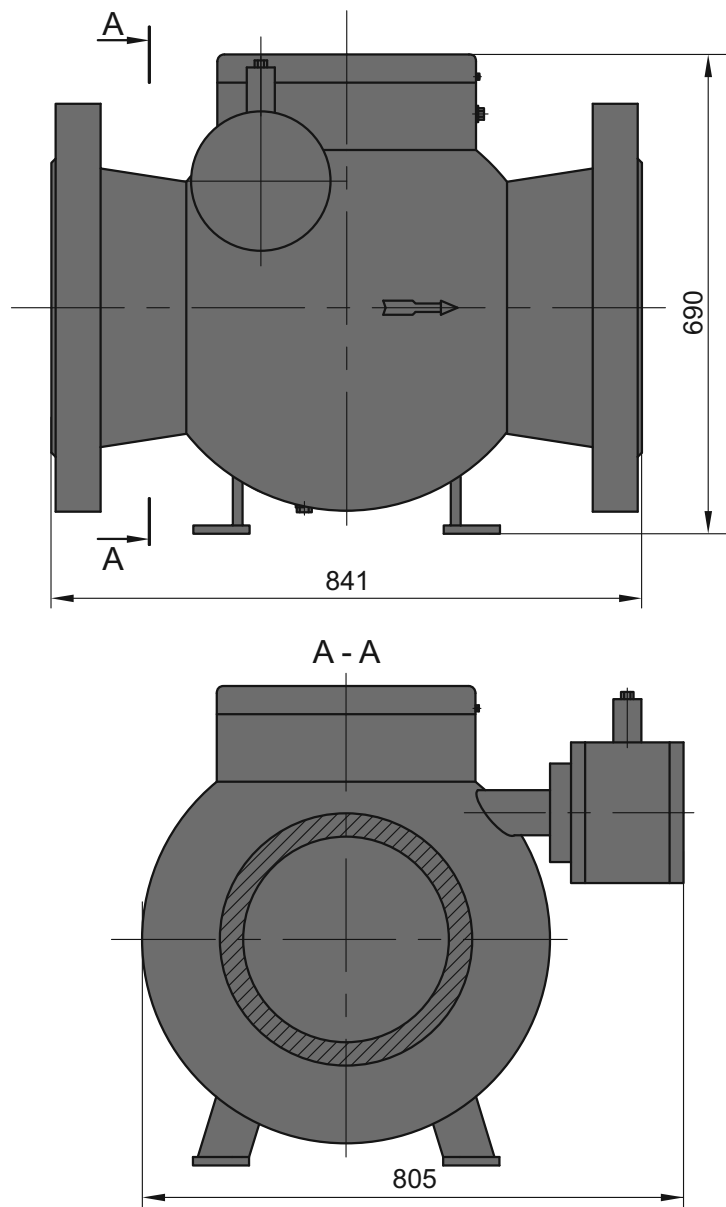

Обозначение изделия	30-300-80-Ф-Ф
Обозначение чертежа	1.2770.21.200.00-01
Диаметр номинальный, DN, мм	300
Давление номинальное, PN, МПа	8,0
Тип присоединения	фланцевое, с ответными фланцами, крепежом и прокладками (под приварку)*
Масса, не более, кг	640
Материал основных деталей	сталь 10Г2

* Разделка кромок фланцев под приварку к трубе выполняется под конкретную трубу, указанную заказчиком.



49 Затвор обратный DN 300 PN 100

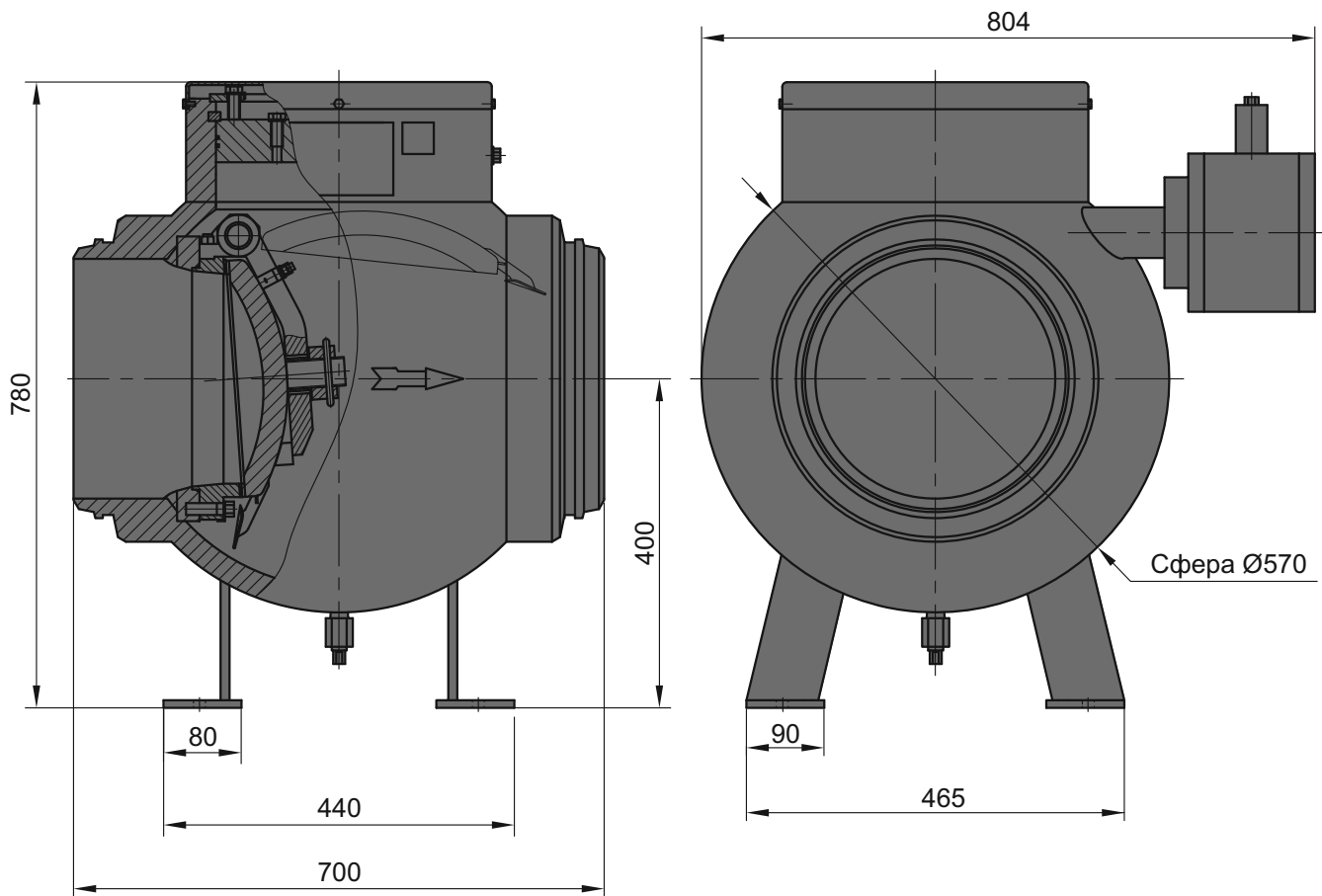

Обозначение изделия

30-300-100-Пр

Обозначение чертежа

1.2770.56.200.00-01

Диаметр номинальный, DN, мм

300

Давление номинальное, PN, МПа

10,0

Тип присоединения

под приварку*

Масса, не более, кг

470

Материал основных деталей

сталь 09Г2С

* Разделка кромок под приварку к трубе выполняется под конкретную трубу, указанную заказчиком.



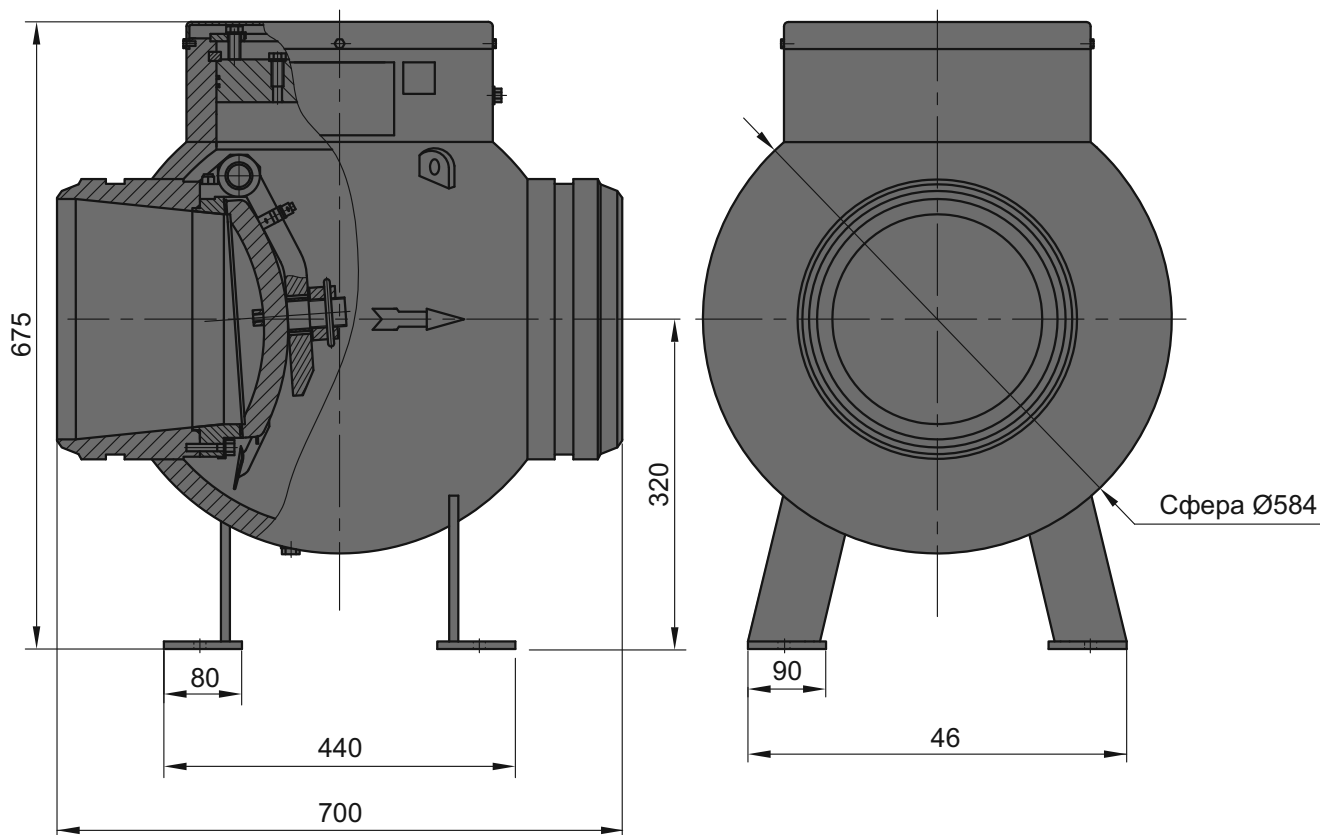

Обозначение изделия

30-300-160-Пр

Обозначение чертежа

1.2770.18.200.00

Диаметр номинальный, DN, мм

300

Давление номинальное, PN, МПа

16,0

Тип присоединения

под приварку*

Масса, не более, кг

430

Материал основных деталей

сталь 09Г2С

сталь 10Г2

* Разделка кромок под приварку к трубе выполняется под конкретную трубу, указанную заказчиком.



51 Затвор обратный DN 400 PN 100

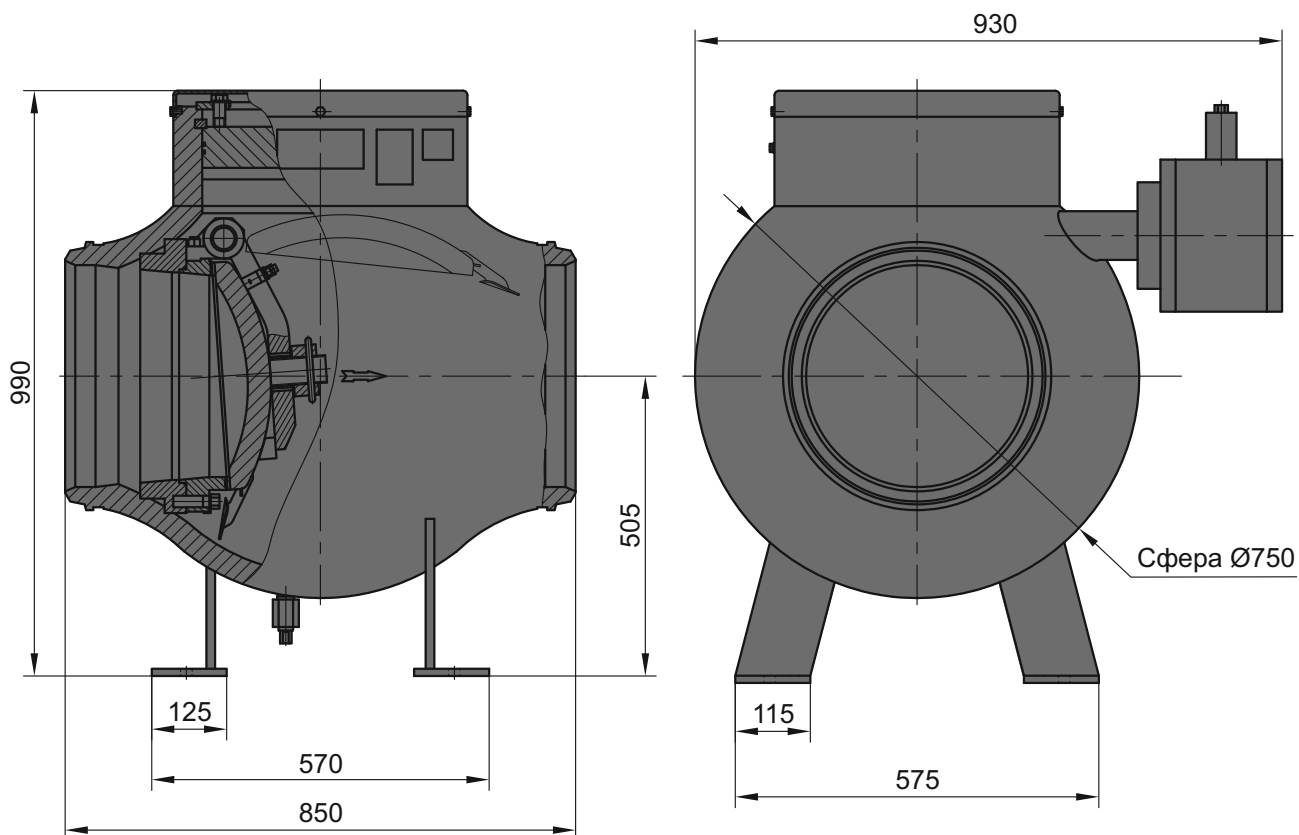

Обозначение изделия

30-400-100-Пр

Обозначение чертежа

1.2770.57.200.00-01

Диаметр номинальный, DN, мм

400

Давление номинальное, PN, МПа

10,0

Тип присоединения

под приварку*

Масса, не более, кг

960

Материал основных деталей

сталь 09Г2С

* Разделка кромок под приварку к трубе выполняется под конкретную трубу, указанную заказчиком.



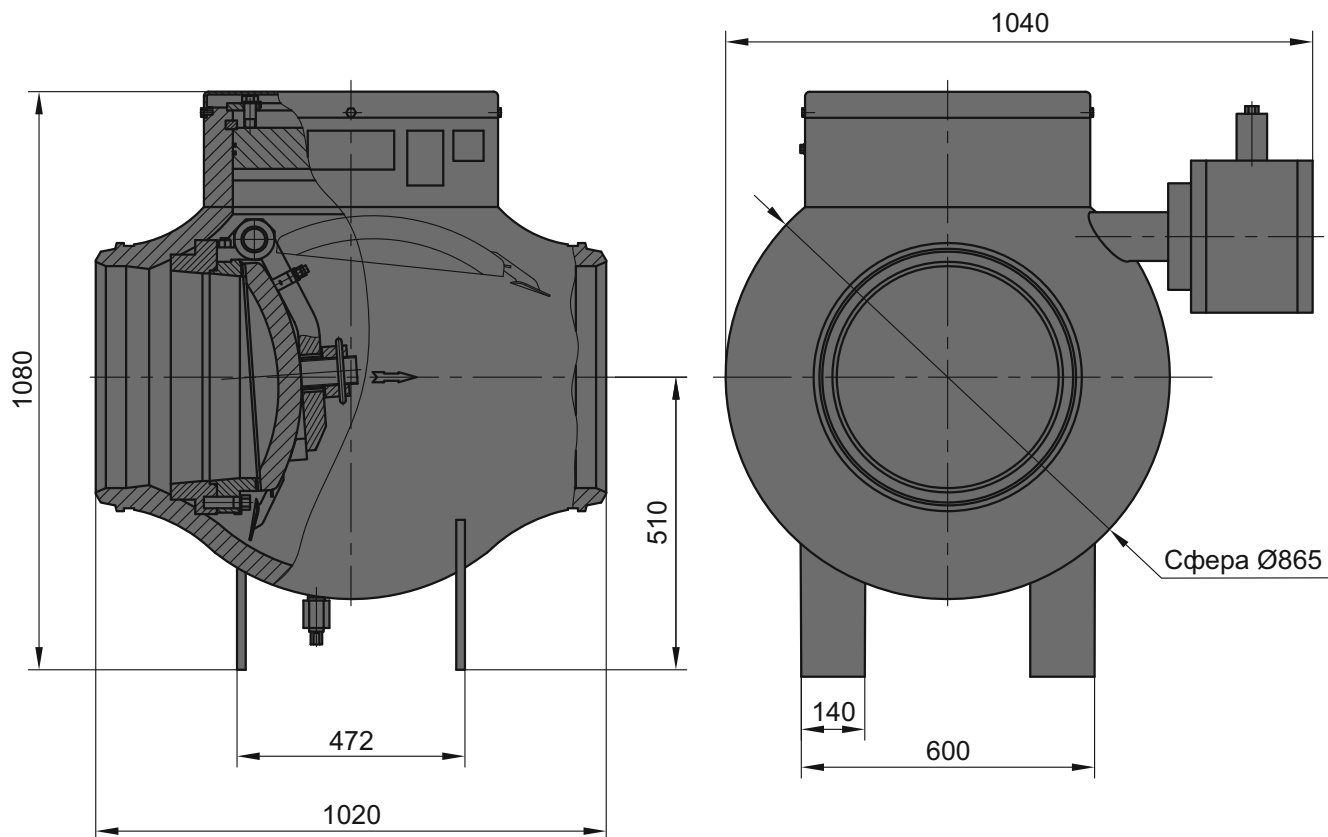

Обозначение изделия

ЗО-500-100-Пр

Обозначение чертежа

1.2770.55.200.00

Диаметр номинальный, DN, мм

500

Давление номинальное, PN, МПа

10,0

Тип присоединения

под приварку*

Масса, не более, кг

1170

Материал основных деталей

сталь 09Г2С

* Разделка кромок под приварку к трубе выполняется под конкретную трубу, указанную заказчиком.



53 Затвор обратный DN 700 PN 100

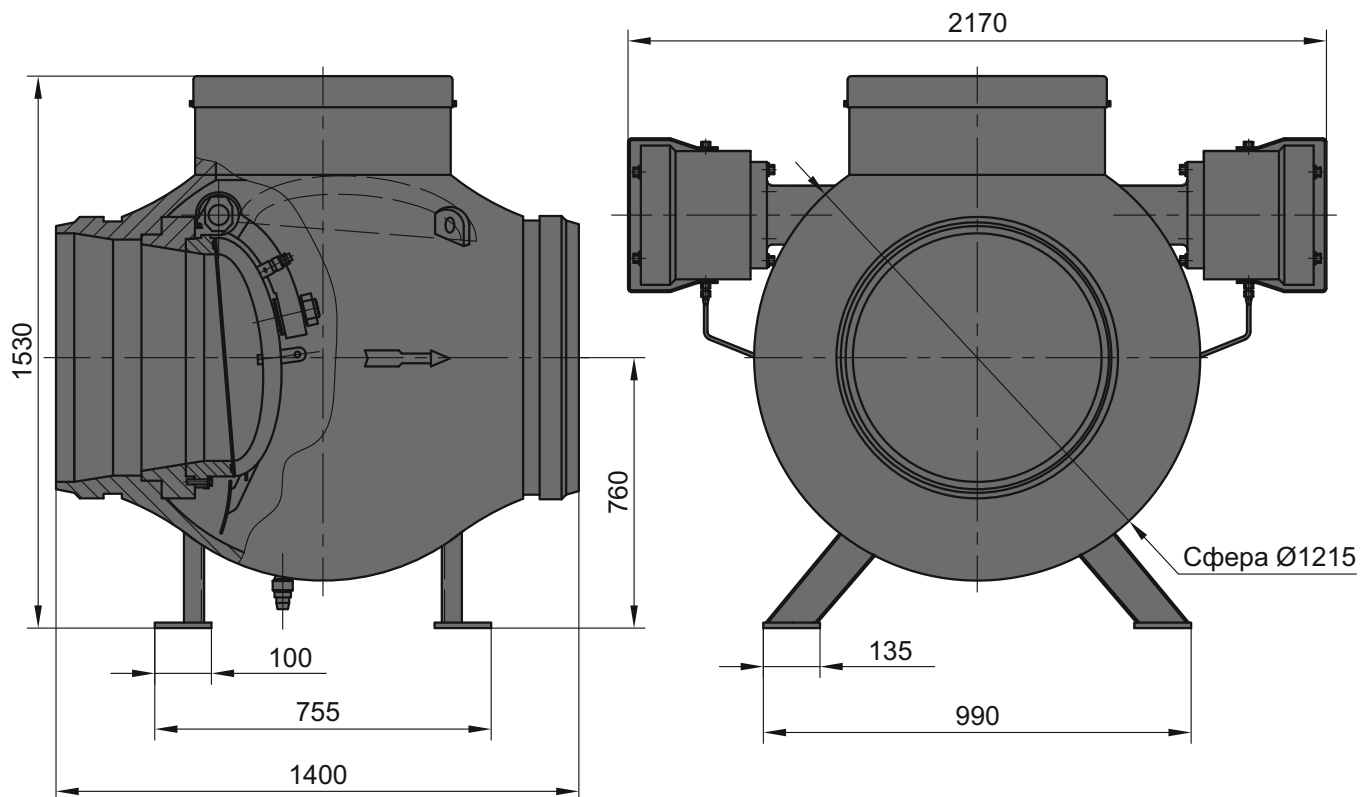

Обозначение изделия

30-700-100-Пр

Обозначение чертежа

1.9000.150.00.00-02

Диаметр номинальный, DN, мм

700

Давление номинальное, PN, МПа

10,0

Тип присоединения

под приварку*

Масса, не более, кг

3500

Материал основных деталей

сталь 09Г2С

* Разделка кромок под приварку к трубе выполняется под конкретную трубу, указанную заказчиком.



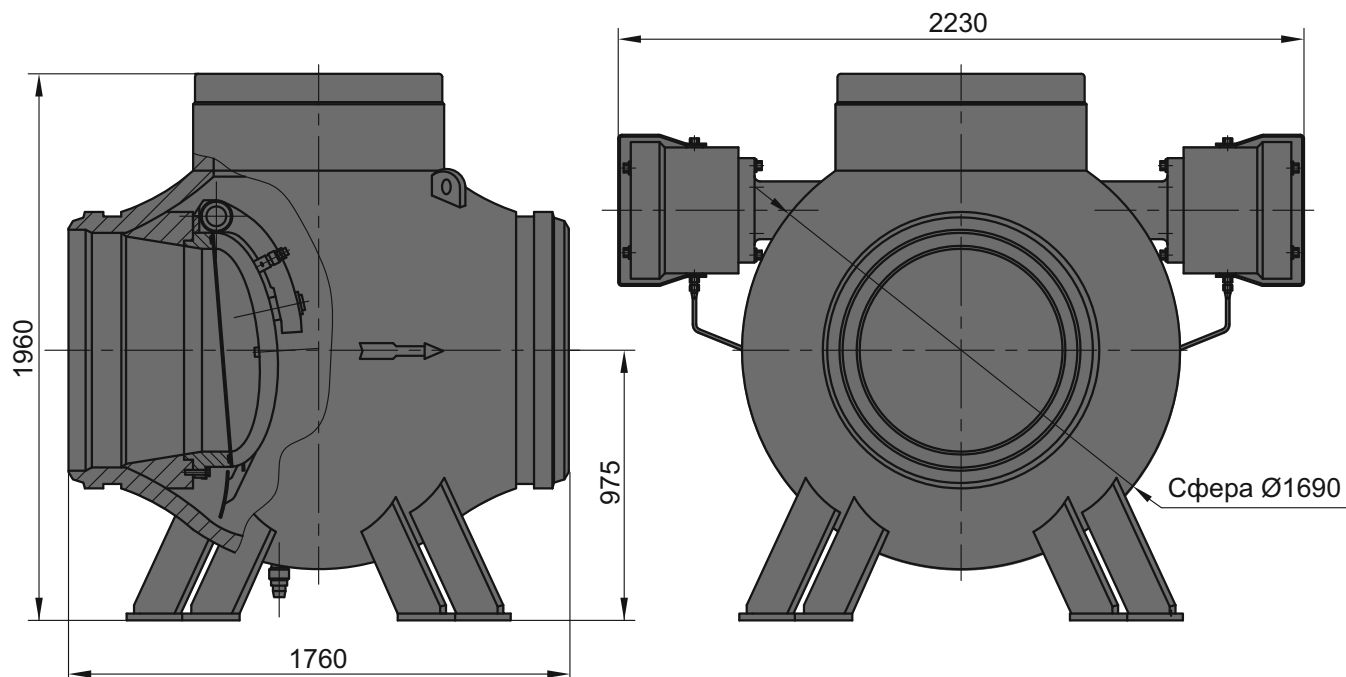

Обозначение изделия

ЗО-1000-100-Пр

Обозначение чертежа

1.9000.151.00-00-01

Диаметр номинальный, DN, мм

1000

Давление номинальное, PN, МПа

10,0

Тип присоединения

под приварку*

Масса, не более, кг

7600

Материал основных деталей

сталь 09Г2С

* Разделка кромок под приварку к трубе выполняется под конкретную трубу, указанную заказчиком.



Предназначены для защиты от повреждений проточной части компрессора при попадании посторонних предметов.

Рабочая среда - неагрессивный природный газ и другие неагрессивные среды с температурой от -60 до +80°C.

Присоединение к трубопроводу - под приварку.

Климатическое исполнение - УХЛ 1 (от -60 до +45°C).

Средний срок службы до капитального ремонта - не менее 40 лет.

Предприятие оставляет за собой право вносить изменения в конструкцию с целью их улучшения, при этом незначительные изменения могут быть не отражены в каталоге.

Конструктивные особенности:

- минимальное гидравлическое сопротивление за счет того, что площадь перфорации больше площади проходного сечения трубопровода;
- цельная штампосварная конструкция корпуса;
- выемная съемная решетка, люк для очистки от мусора (с DN 700 и выше);
- высокая ремонтпригодность.



DN 700 PN 100



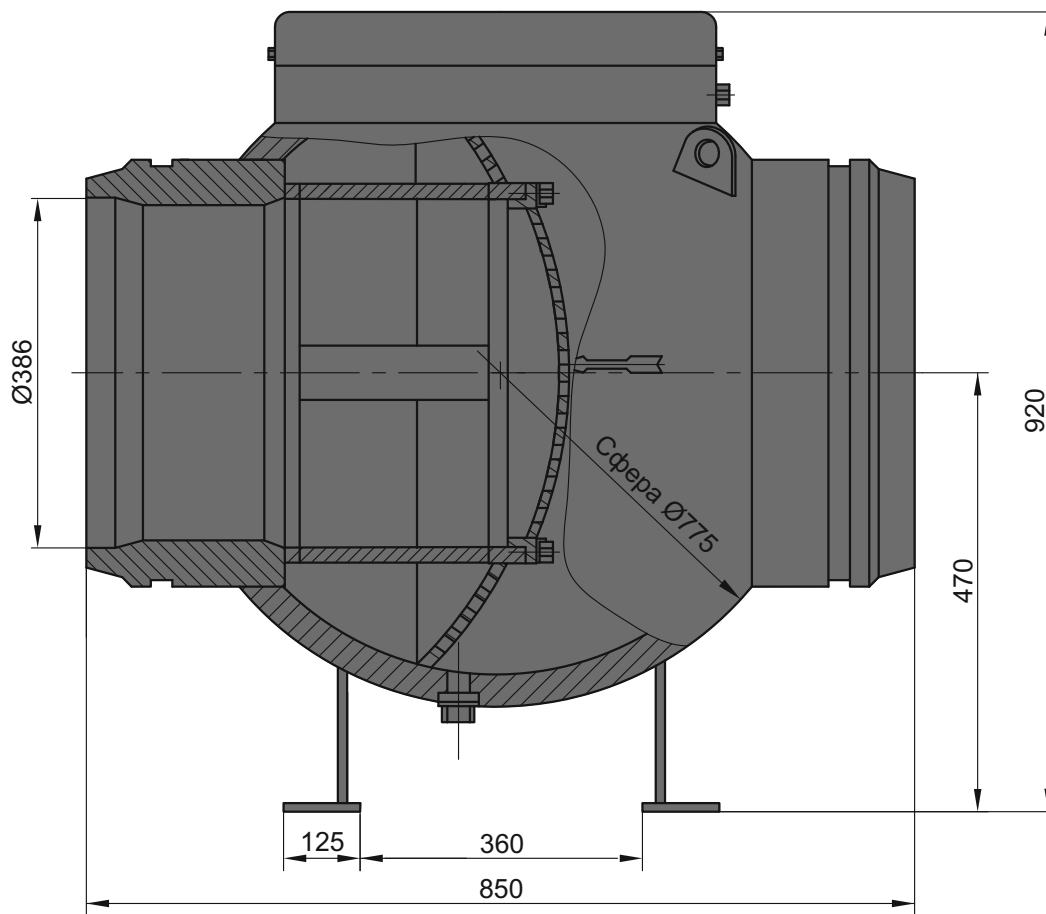

Обозначение изделия	РЗ-400-100-Пр
Обозначение чертежа	1.2790.163.100.00
Диаметр номинальный, DN, мм	400
Давление номинальное, PN, МПа	10,0
Гидравлические потери давления при номинальном режиме работы, не более, МПа	0,01
Суммарная площадь отверстий в решетке	больше площади сечения трубопровода
Тип присоединения	под приварку*
Масса, не более, кг	650

Материал основных деталей:

Корпус	сталь 09Г2С
Крышка	сталь 09Г2С
Решетка	сталь 09Г2С

* Разделка кромок под приварку к трубе выполняется под конкретную трубу, указанную заказчиком.



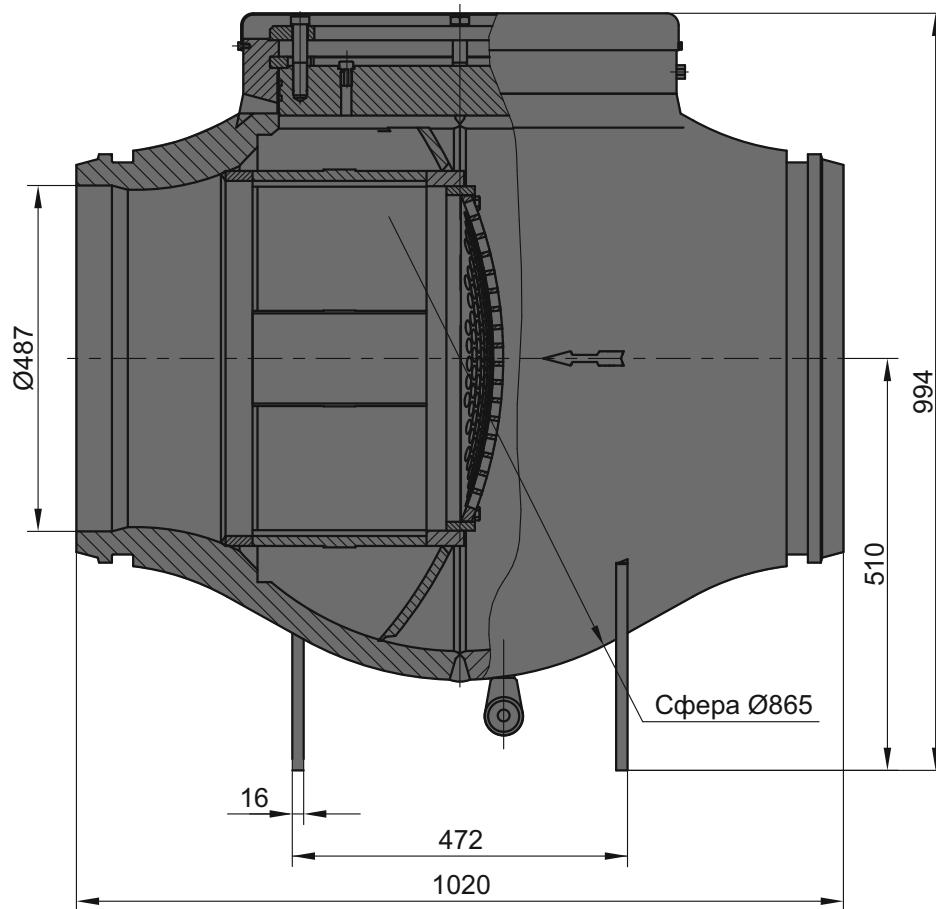

Обозначение изделия	РЗ-500-100-Пр
Обозначение чертежа	1.2790.125.100.00
Диаметр номинальный, DN, мм	500
Давление номинальное, PN, МПа	10,0
Гидравлические потери давления при номинальном режиме работы, не более, МПа	0,01
Суммарная площадь отверстий в решетке	больше площади сечения трубопровода
Тип присоединения	под приварку*
Масса, не более, кг	1020

Материал основных деталей:

Корпус	сталь 09Г2С
Крышка	сталь 09Г2С
Решетка	сталь 09Г2С

* Разделка кромок под приварку к трубе выполняется под конкретную трубу, указанную заказчиком.



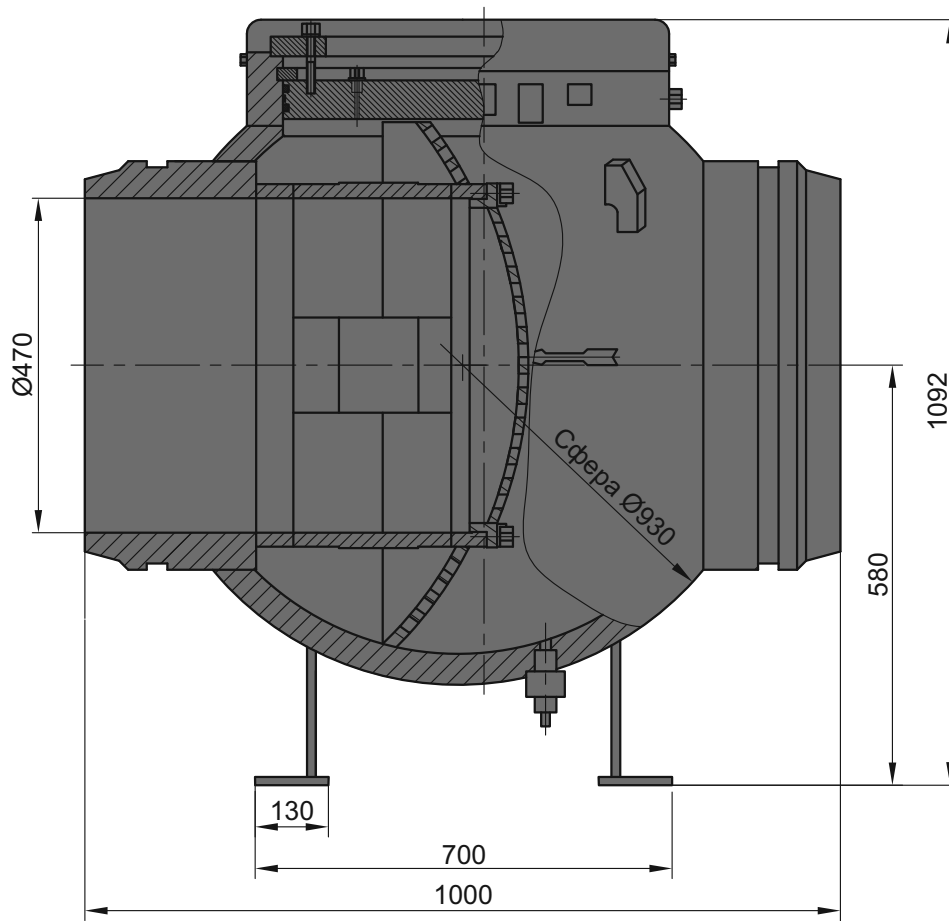

Обозначение изделия	РЗ-500-200-Пр
Обозначение чертежа	1.2790.176.100.00
Диаметр номинальный, DN, мм	500
Давление номинальное, PN, МПа	20,0
Гидравлические потери давления при номинальном режиме работы, не более, МПа	0,01
Суммарная площадь отверстий в решетке	больше площади сечения трубопровода
Тип присоединения	под приварку*
Масса, не более, кг	1345

Материал основных деталей:

Корпус	сталь 09Г2С
Крышка	сталь 09Г2С
Решетка	сталь 09Г2С

* Разделка кромок под приварку к трубе выполняется под конкретную трубу, указанную заказчиком.



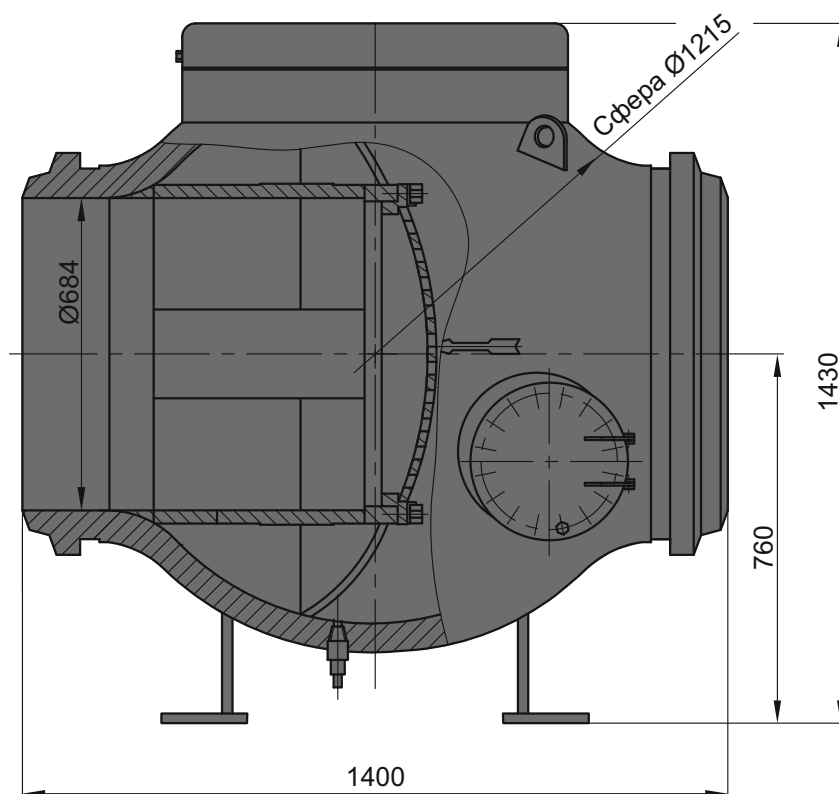

Обозначение изделия	РЗ-700-100-Пр
Обозначение чертежа	1.2790.7.100.00-01
Диаметр номинальный, DN, мм	700
Давление номинальное, PN, МПа	10,0
Гидравлические потери давления при номинальном режиме работы, не более, МПа	0,013
Суммарная площадь отверстий в решетке	больше площади сечения трубопровода
Тип присоединения	под приварку*
Масса, не более, кг	3100

Материал основных деталей:

Корпус	сталь 09Г2С
Крышка	сталь 09Г2С
Решетка	сталь 09Г2С

* Разделка кромок под приварку к трубе выполняется под конкретную трубу, указанную заказчиком.



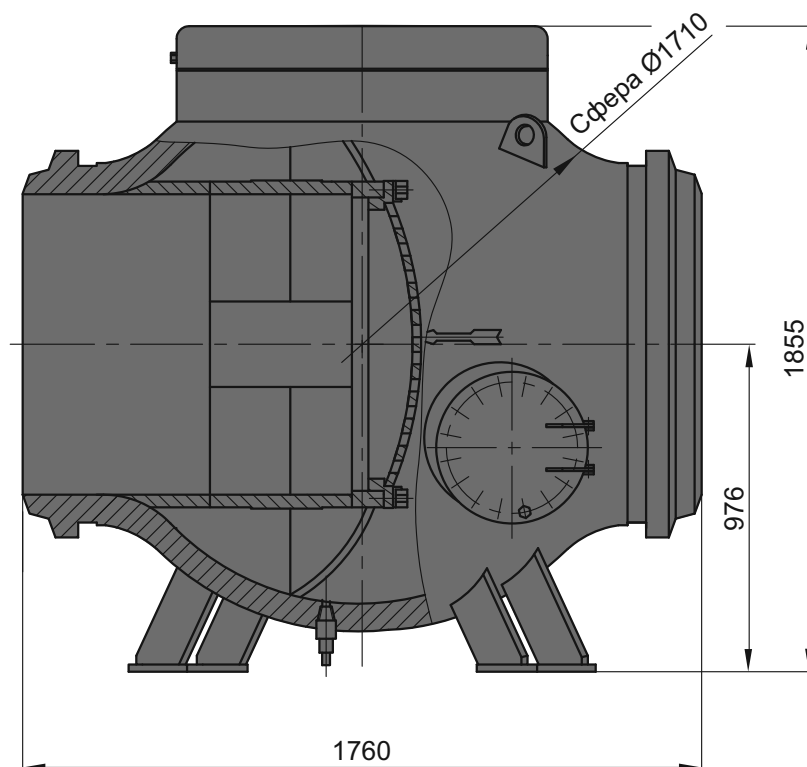

Обозначение изделия	РЗ-1000-100-Пр
Обозначение чертежа	1.2790.3.100.00-01
Диаметр номинальный, DN, мм	1000
Давление номинальное, PN, МПа	10,0
Гидравлические потери давления при номинальном режиме работы, не более, МПа	0,01
Суммарная площадь отверстий в решетке	больше площади сечения трубопровода
Тип присоединения	под приварку*
Масса, не более, кг	6550

Материал основных деталей:

Корпус	сталь 09Г2С
Крышка	сталь 09Г2С
Решетка	сталь 09Г2С

* Разделка кромок под приварку к трубе выполняется под конкретную трубу, указанную заказчиком.



Арматура для комплектации выпускаемого оборудования

ПАО «Сумское НПО» является признанным лидером в разработке и изготовлении блочно-компрессорных станций для газовой, нефтяной и нефтеперерабатывающей промышленности.

Основу станций составляют турбокомпрессорные, газоперекачивающие агрегаты с центробежными компрессорами или поршневые компрессора. Более 2300 газоперекачивающих агрегатов успешно эксплуатируются во многих странах мира. Только за последние годы изготовлено оборудование и построены комплектные компрессорные станции «Губкинская», «Яро-Яхинская» (Россия), «Тарутино» (Украина),

«Северная», «Астара» (Азербайджан), «Готурдепе», «Йыланлы», «Западный Шатлык», «Дерьялык» (Туркменистан), «Кокдумалак», «Зеварды», «Газли» (Узбекистан), «Бурса», «Эскишехир» (Турция), «Хаджибад», «Абширин», «Сирджан» (Иран), установки комплексной подготовки газа для Губкинского, Северокомсомольского и Тарасовского месторождений ОАО «Роснефть» и другие.

Поставленные компрессорные станции укомплектованы преимущественно трубопроводной арматурой изготовленной нашим предприятием.

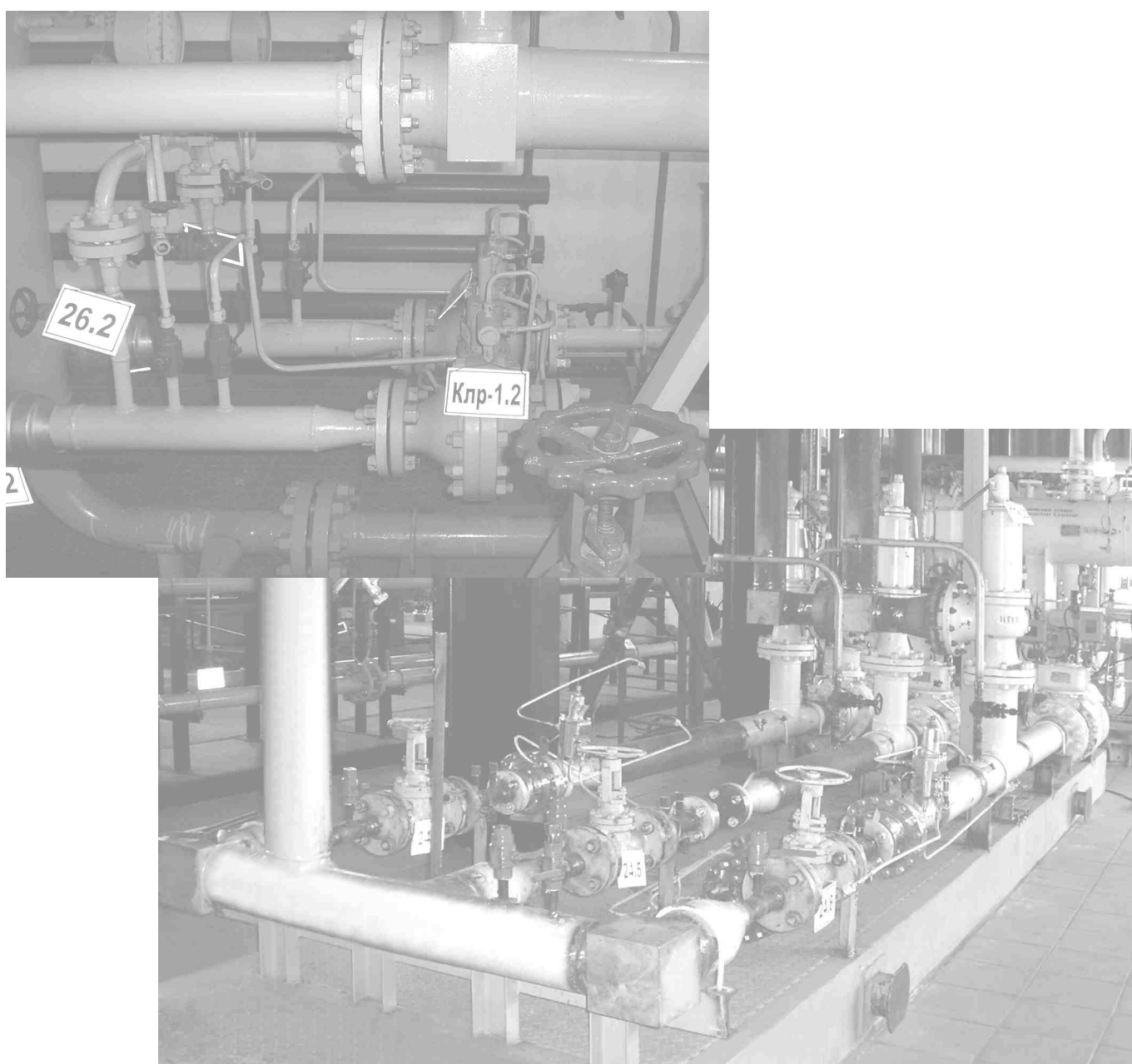

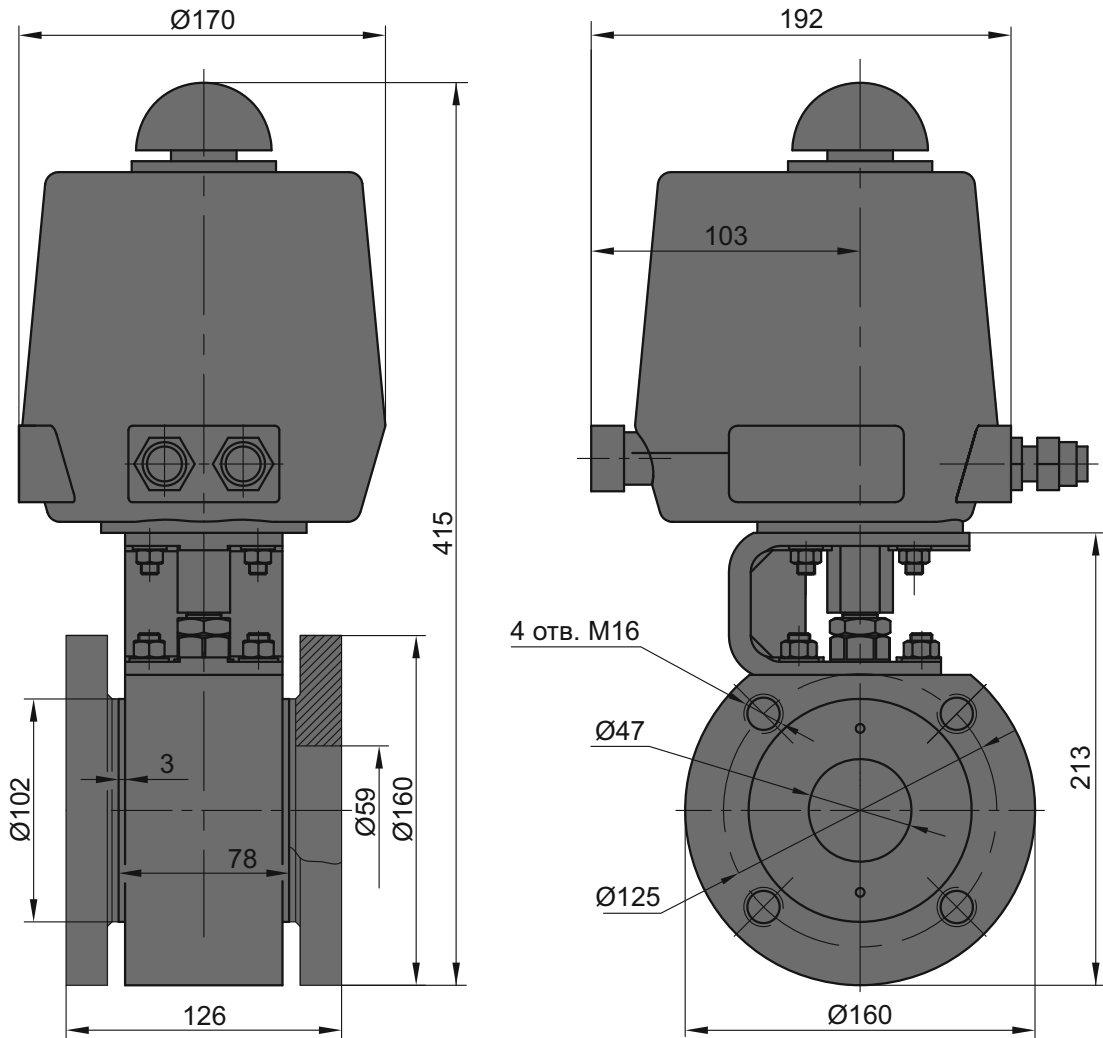
**Обозначение изделия****Обозначение чертежа**

Диаметр номинальный, DN, мм
 Давление номинальное, PN, МПа
 Температура окружающей среды, °С
 Тип привода
 Напряжение
 Тип присоединения

Масса без комплекта ответных деталей,
 не более, кг

КШ-50-16-ЭП-НУ-УХЛ1-Ф-Ф**1.2750.278.306.00**

50
 1,6
 от минус 20 до плюс 45
 электропривод
 100-240 В переменного тока
 фланцевое, с ответными фланцами,
 крепежом и прокладками (под приварку)

14

Материал основных деталей:

Корпус	сталь 10Г2, Ц12хр.
Пробка	сталь 20Х13, Хтв.21
Шпиндель	сталь 14Х17Н2
Седло (крышка)	сталь 20Х13



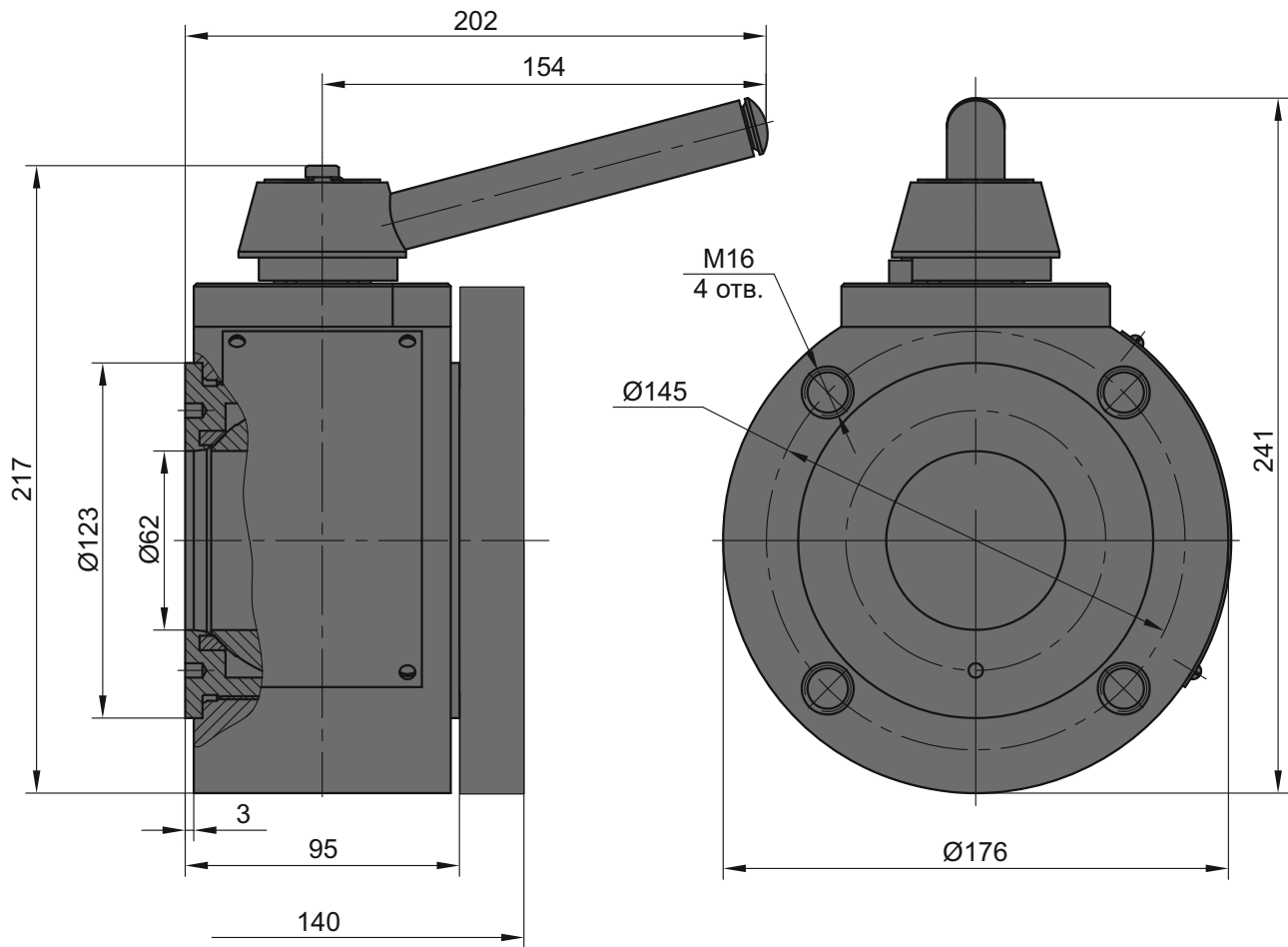

Обозначение изделия

Обозначение чертежа

Диаметр номинальный, DN, мм

Давление номинальное, PN, МПа

Тип привода

Тип присоединения

Масса, не более, кг

КШ-65-16-Р-НУ-УХЛ1-Ф-Ф

1.2750.298.301.00

65

1,6

ручной

фланцевое, с ответными фланцами,
крепежом и прокладками (под приварку)

15

Материал основных деталей:

Корпус

сталь 10Г2, Ц9хр.

Пробка

сталь 20Х13, Хтв.21

Шпиндель

сталь 14Х17Н2

Седло

сталь 20Х13

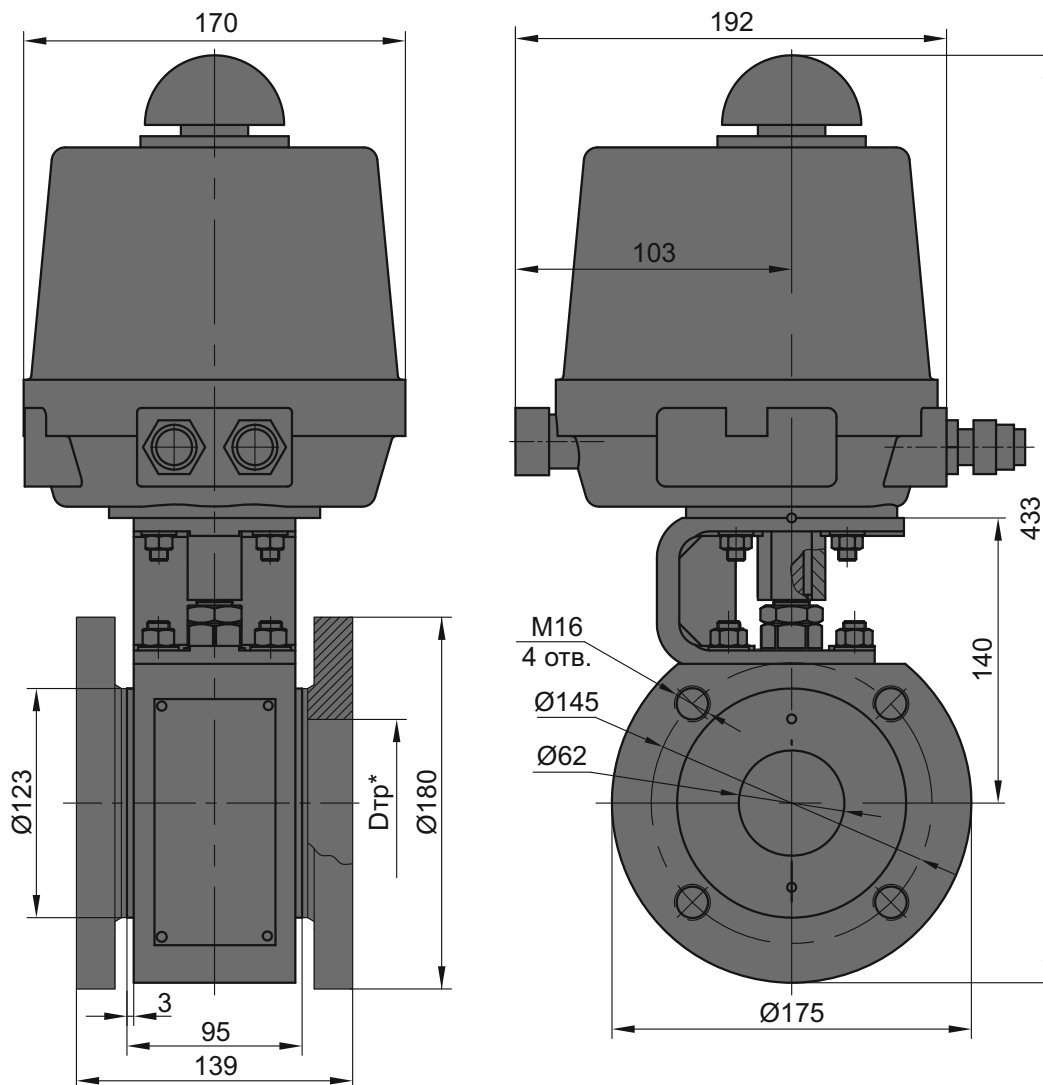

**Обозначение изделия****Обозначение чертежа**

Диаметр номинальный, DN, мм

Давление номинальное, PN, МПа

Температура окружающей среды, °С

Тип привода

Напряжение

Тип присоединения

Масса без комплекта ответных деталей,
не более, кг

КШ-65-10-ЭП-НУ-УХЛ1-Ф-Ф**1.2750.279.306.00**

65

1,0

от минус 20 до плюс 45

электропривод

100-240 В переменного тока

фланцевое, с ответными фланцами,
крепежом и прокладками (под приварку)

20

Материал основных деталей:

Корпус

Пробка

Шпиндель

Седло (крышка)

сталь 10Г2, Ц12хр.

сталь 20Х13, Хтв.21

сталь 14Х17Н2

сталь 20Х13

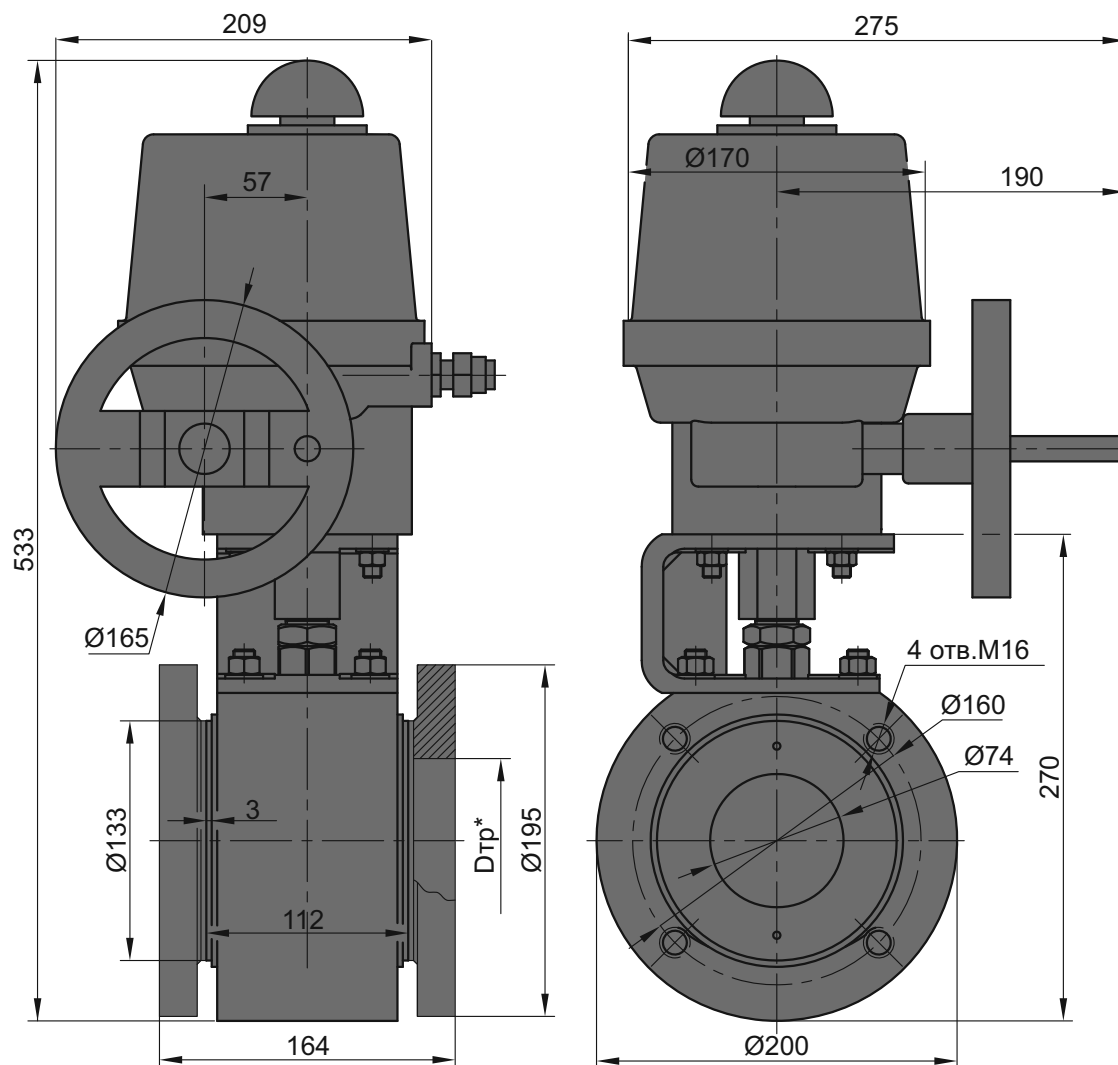

**Обозначение изделия****Обозначение чертежа**

Диаметр номинальный, DN, мм

Давление номинальное, PN, МПа

Тип привода

Напряжение

Тип присоединения

Масса без комплекта ответных деталей,
не более, кг**КШ-80-16-ЭП-НУ-УХЛ1-Ф-Ф****1.2750.260.306.00**

80

1,6

электропривод

100-240 В переменного тока

фланцевое, с ответными фланцами,
крепежом и прокладками (под приварку)

30

Материал основных деталей:

Корпус	сталь 20Х13
Пробка	сталь 20Х13, Хтв.21
Шпиндель	сталь 14Х17Н2
Седло	сталь 08Х18Н10Т
Ответный фланец	сталь 08Х18Н10Т



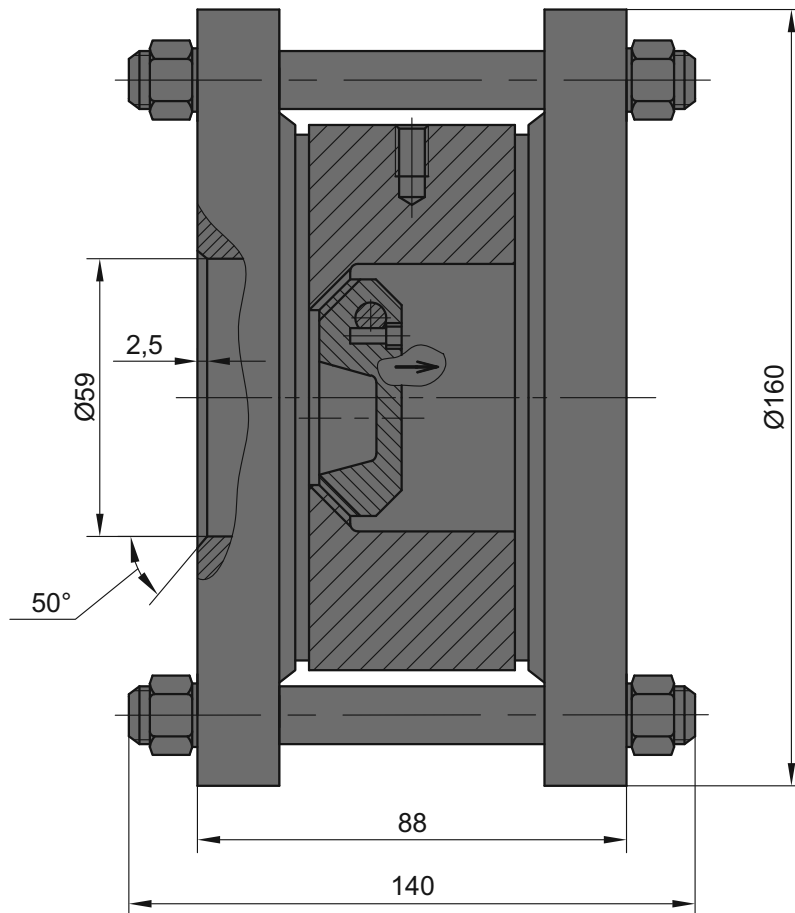

Обозначение изделия

30-50-16-Ф-Ф

Обозначение чертежа

1.2770.16.100.00-02

Диаметр номинальный, DN, мм

50

Давление номинальное, PN, МПа

1,6

Герметичность

по ГОСТ 13252

Тип присоединения

фланцевое, с ответными фланцами,
крепежом и прокладками (под приварку)

Масса, не более, кг

9

Материал основных деталей

сталь 09Г2С



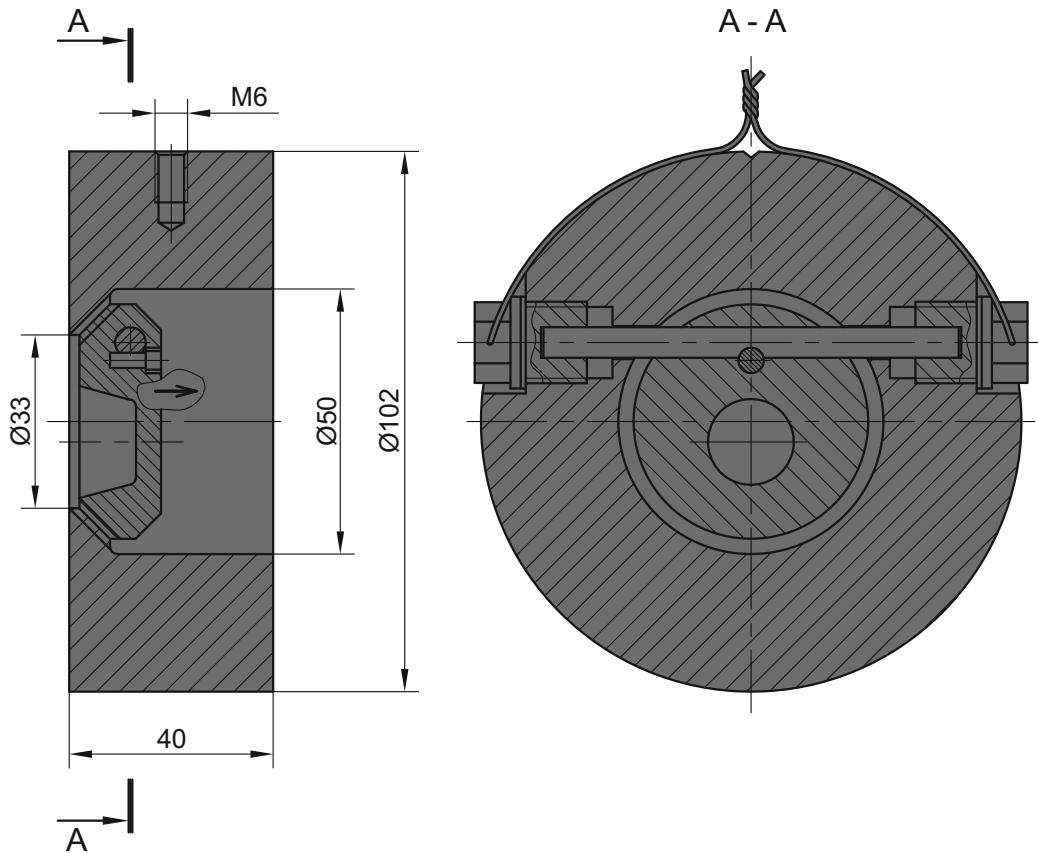

Обозначение изделия

30-50-25-Ф

Обозначение чертежа

1.2770.16.100.00-01

Диаметр номинальный, DN, мм

50

Давление номинальное, PN, МПа

2,5

Герметичность

по ГОСТ 13252

Тип присоединения

фланцевое

Масса, не более, кг

2,3

Материал основных деталей

сталь 09Г2С



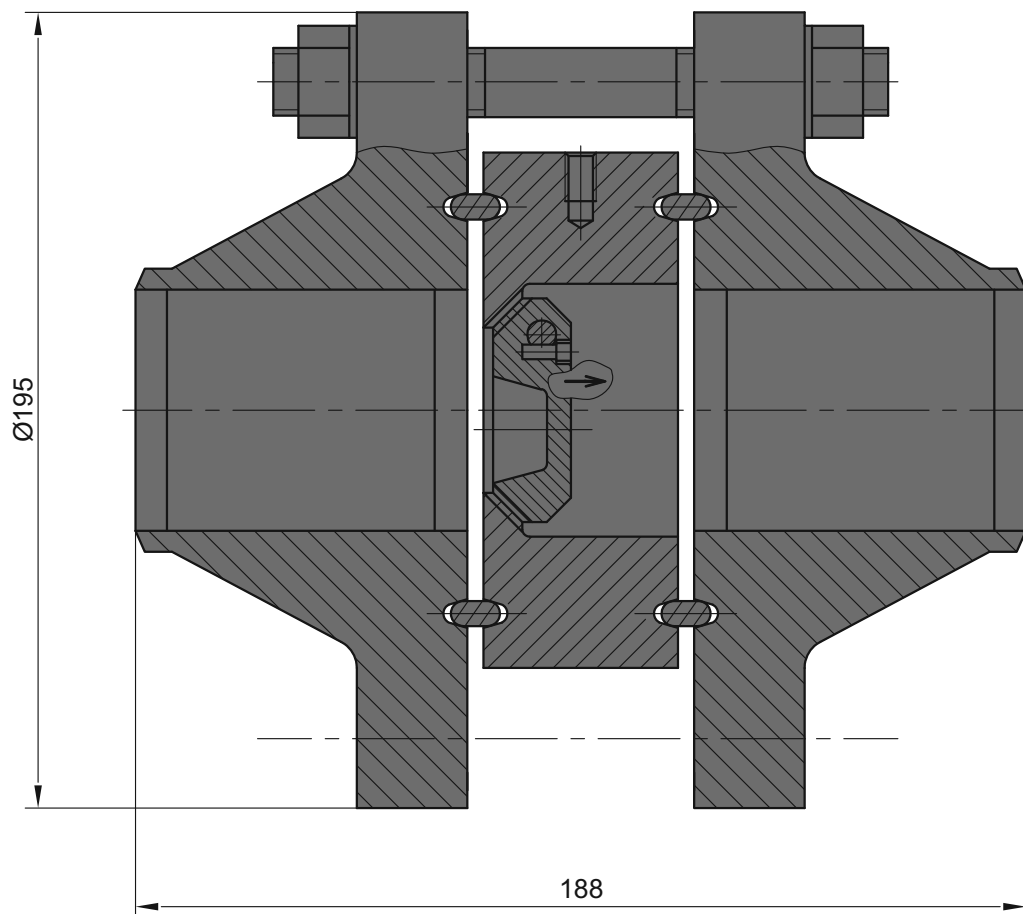

Обозначение изделия	30-50-100-Ф-Ф
Обозначение чертежа	1.2770.23.100.00-01
Диаметр номинальный, DN, мм	50
Давление номинальное, PN, МПа	10,0
Герметичность	по ГОСТ 13252
Тип присоединения	фланцевое, с ответными фланцами, крепежом и прокладками (под приварку)*
Масса, не более, кг	14,7
Материал основных деталей	сталь 09Г2С сталь 10Г2

* Разделка кромок фланцев под приварку к трубе выполняется под конкретную трубу, указанную заказчиком.



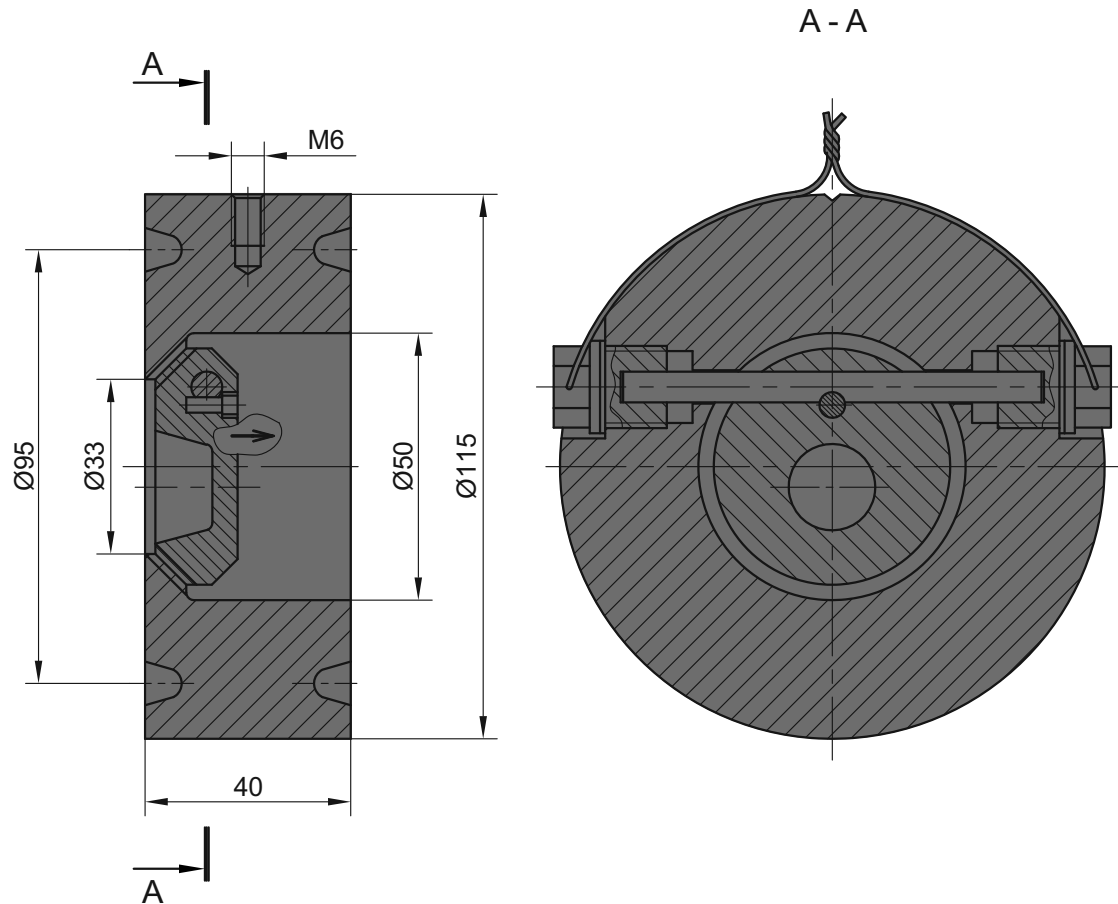

Обозначение изделия

Обозначение чертежа

Диаметр номинальный, DN, мм

Давление номинальное, PN, МПа

Герметичность

Тип присоединения

Масса, не более, кг

Материал основных деталей

30-50-160-Ф

1.2770.34.100.00

50

16,0

по ГОСТ 13252

фланцевое

2,8

сталь 09Г2С



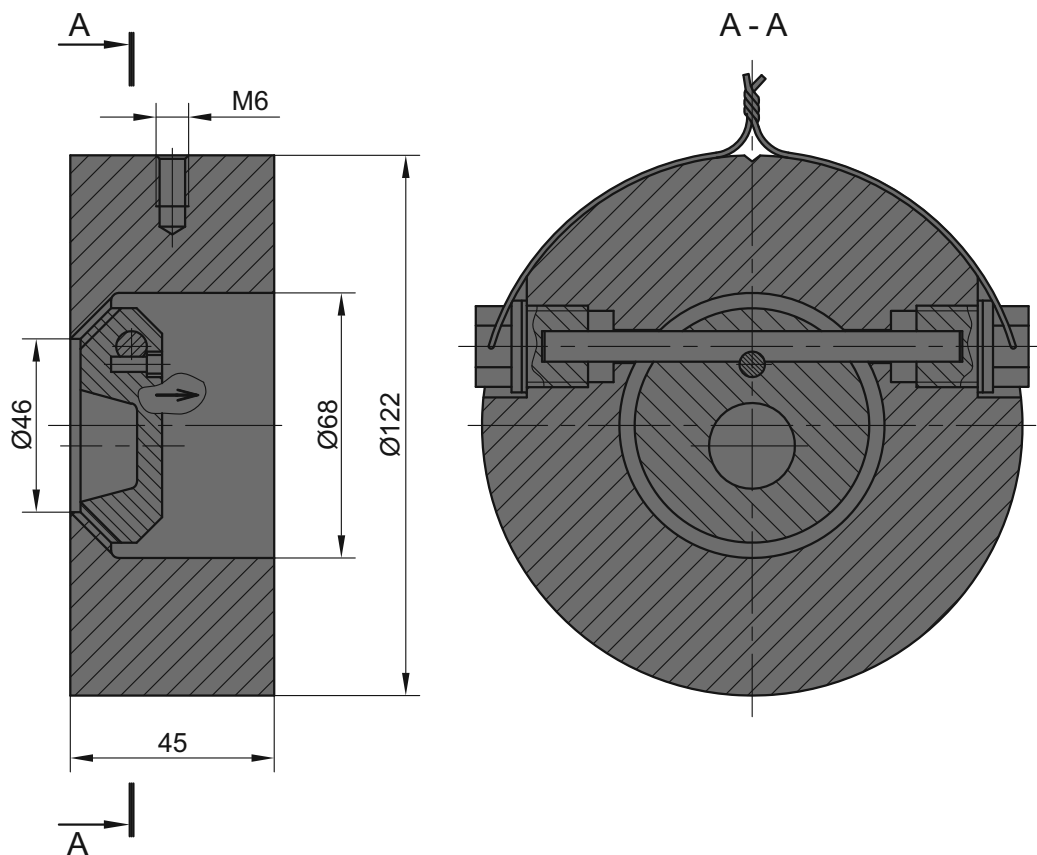

Обозначение изделия

30-65-25-Ф

Обозначение чертежа

1.2770.15.100.00-01

Диаметр номинальный, DN, мм

65

Давление номинальное, PN, МПа

2,5

Герметичность

по ГОСТ 13252

Тип присоединения

фланцевое

Масса, не более, кг

3,4

Материал основных деталей

сталь 09Г2С



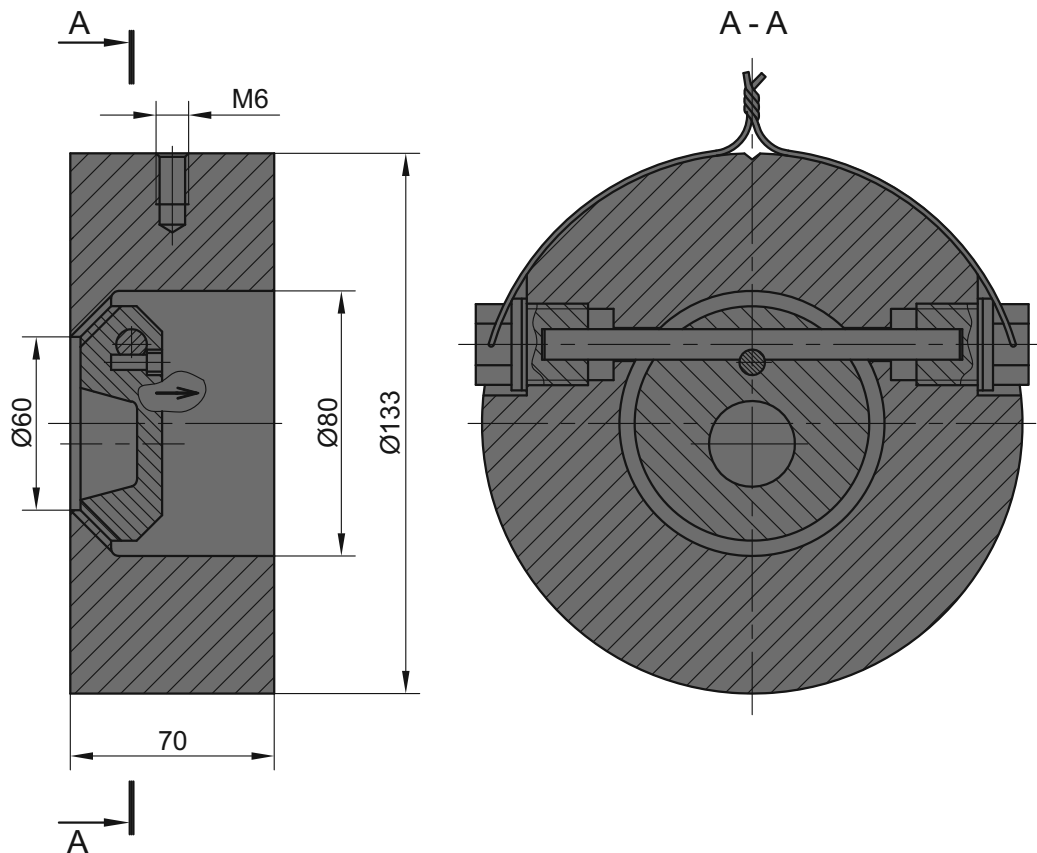

Обозначение изделия

30-80-25-Ф

Обозначение чертежа

1.2770.14.100.00-01

Диаметр номинальный, DN, мм

80

Давление номинальное, PN, МПа

2,5

Герметичность

по ГОСТ 13252

Тип присоединения

фланцевое

Масса, не более, кг

6

Материал основных деталей

сталь 09Г2С



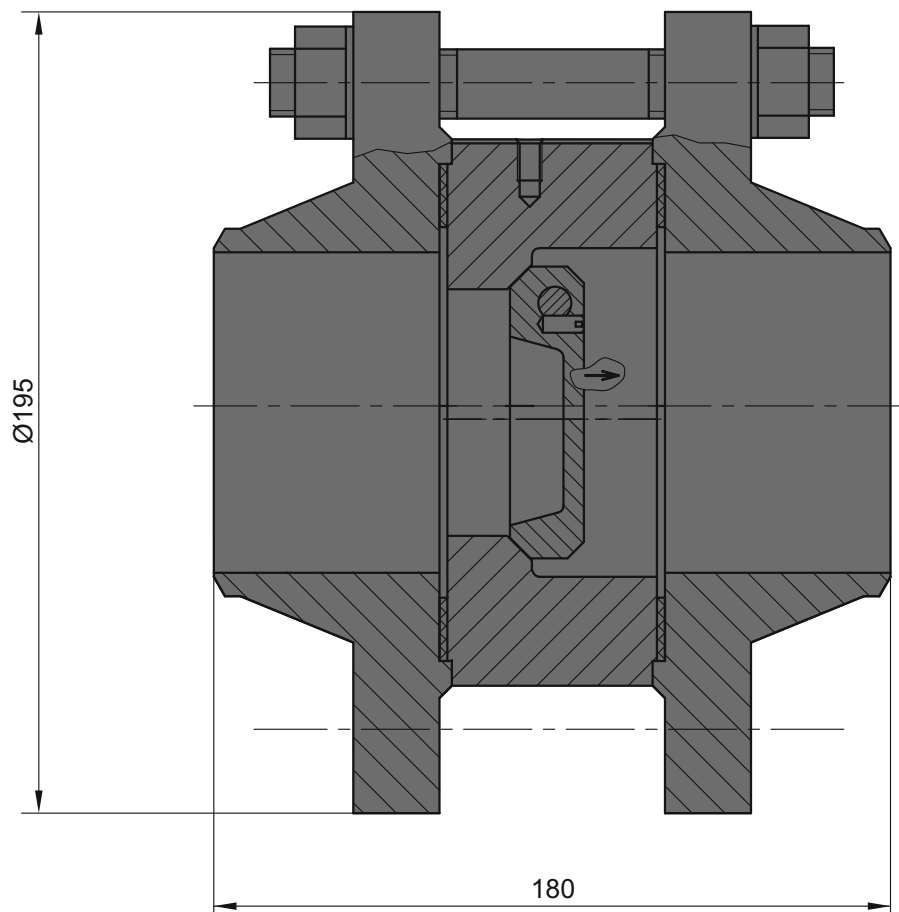

Обозначение изделия	30-80-40-Ф-Ф
Обозначение чертежа	1.2770.14.100.00-02
Диаметр номинальный, DN, мм	80
Давление номинальное, PN, МПа	4,0
Герметичность	по ГОСТ 13252
Тип присоединения	фланцевое, с ответными фланцами, крепежом и прокладками (под приварку)*
Масса, не более, кг	17
Материал основных деталей	сталь 09Г2С сталь 10Г2

* Разделка кромок фланцев под приварку к трубе выполняется под конкретную трубу, указанную заказчиком.



73 Затвор обратный DN 80 PN 100

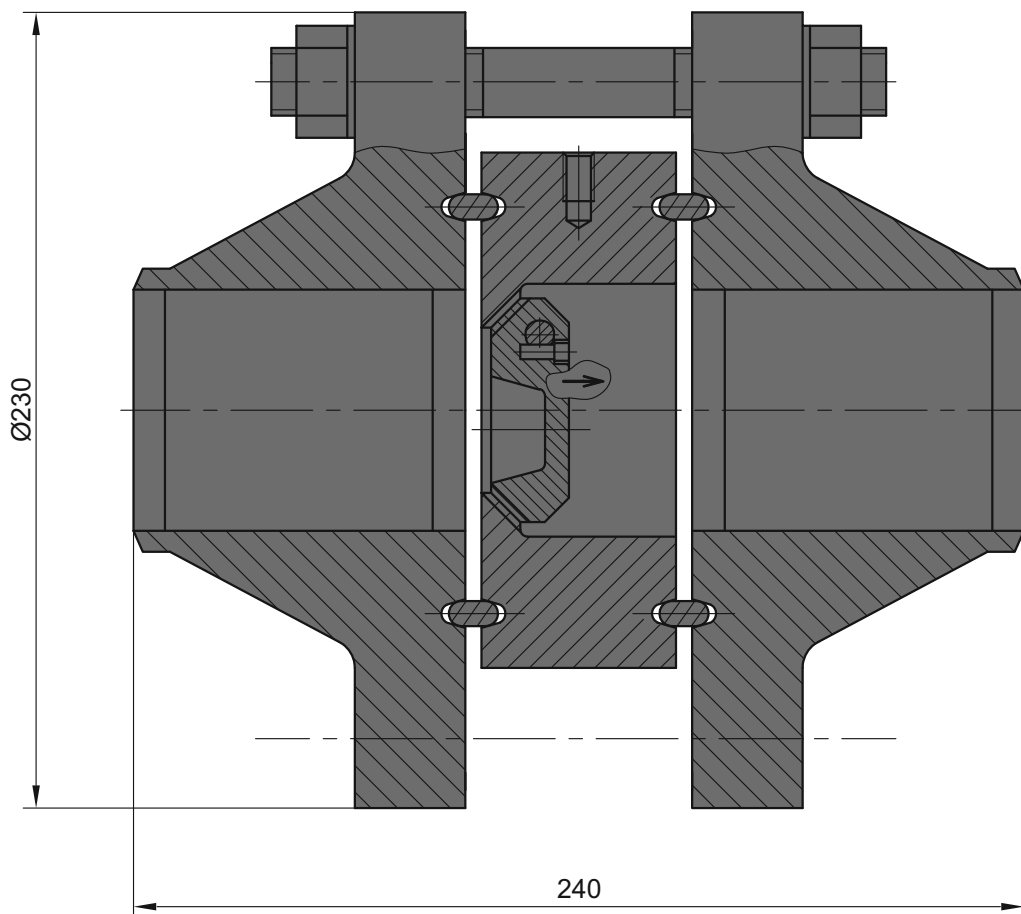

Обозначение изделия	30-80-100-Ф-Ф
Обозначение чертежа	1.2770.49.100.00-04
Диаметр номинальный, DN, мм	80
Давление номинальное, PN, МПа	10,0
Герметичность	по ГОСТ 13252
Тип присоединения	фланцевое, с ответными фланцами, крепежом и прокладками (под приварку)*
Масса, не более, кг	33
Материал основных деталей	сталь 09Г2С сталь 10Г2

* Разделка кромок фланцев под приварку к трубе выполняется под конкретную трубу, указанную заказчиком.



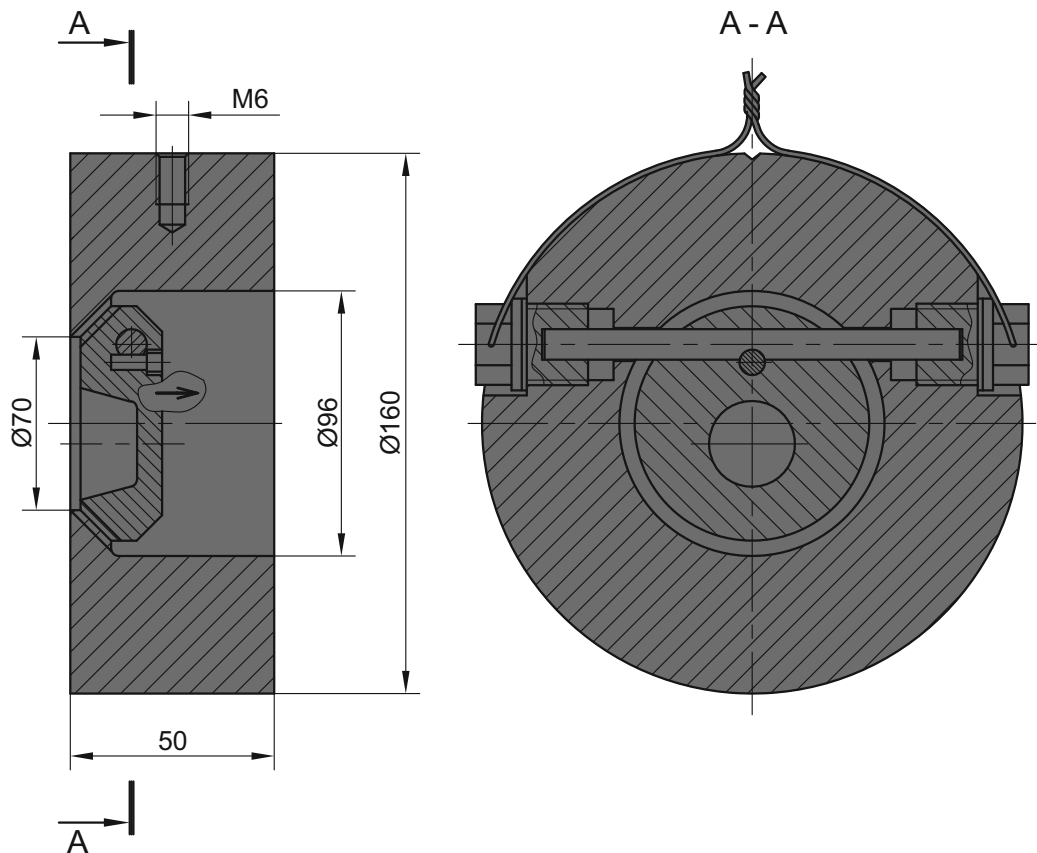

Обозначение изделия

30-100-25-Ф

Обозначение чертежа

1.2770.141.100.00

Диаметр номинальный, DN, мм

100

Давление номинальное, PN, МПа

2,5

Герметичность

по ГОСТ 13252

Тип присоединения

фланцевое

Масса, не более, кг

6,0

Материал основных деталей

сталь 10Г2



75 Затвор обратный DN 100 PN 100

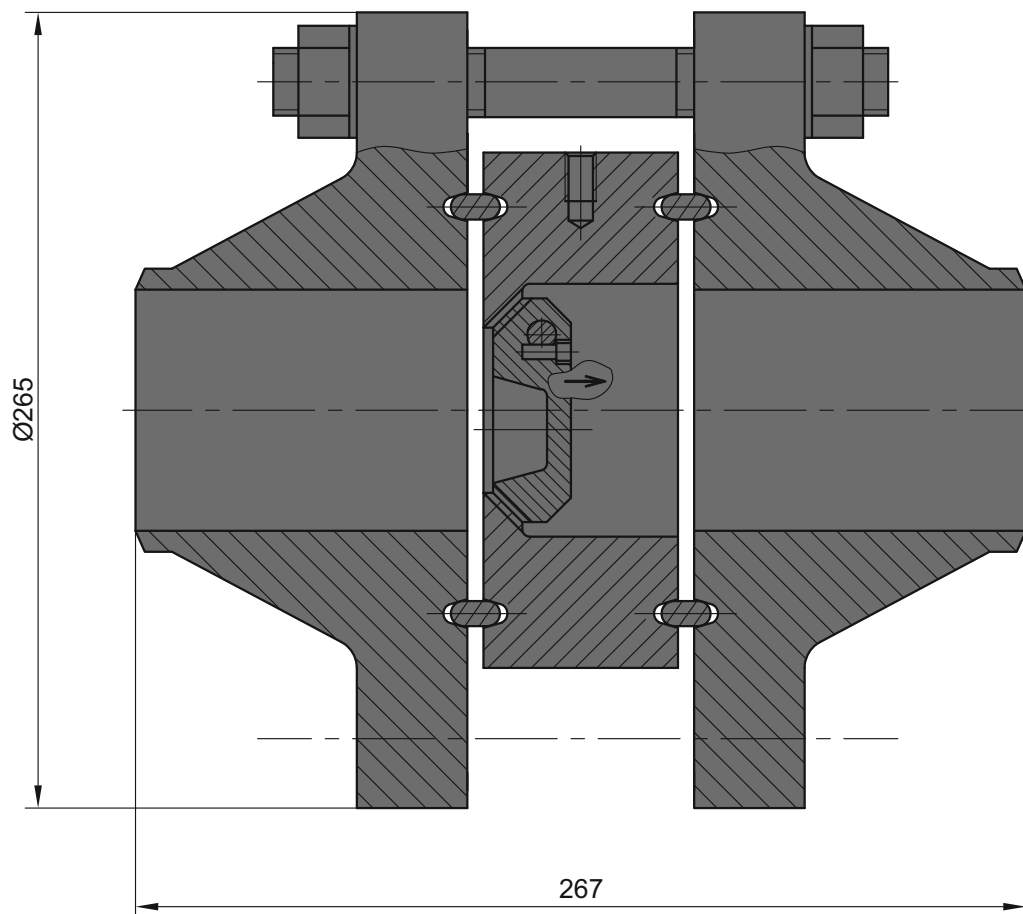

Обозначение изделия	30-100-100-Ф-Ф
Обозначение чертежа	1.2770.33.100.00
Диаметр номинальный, DN, мм	100
Давление номинальное, PN, МПа	10,0
Герметичность	по ГОСТ 13252
Тип присоединения	фланцевое, с ответными фланцами, крепежом и прокладками (под приварку)*
Масса, не более, кг	50
Материал основных деталей	сталь 10Г2

* Разделка кромок фланцев под приварку к трубе выполняется под конкретную трубу, указанную заказчиком.



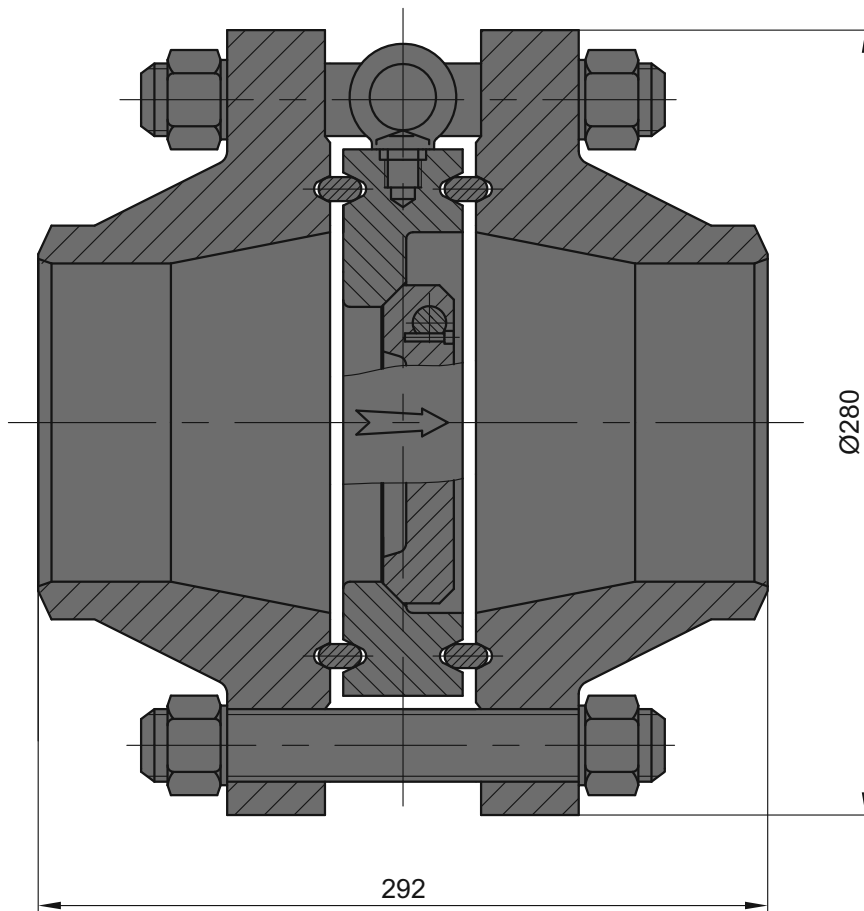

Обозначение изделия	30-150-63-Ф-Ф
Обозначение чертежа	1.2770.47.100.00-03
Диаметр номинальный, DN, мм	150
Давление номинальное, PN, МПа	6,3
Герметичность	по ГОСТ 13252
Тип присоединения	фланцевое, с ответными фланцами, крепежом и прокладками (под приварку)*
Масса не более, кг	86
Материал основных деталей	сталь 09Г2С сталь 10Г2

* Разделка кромок фланцев под приварку к трубе выполняется под конкретную трубу, указанную заказчиком.



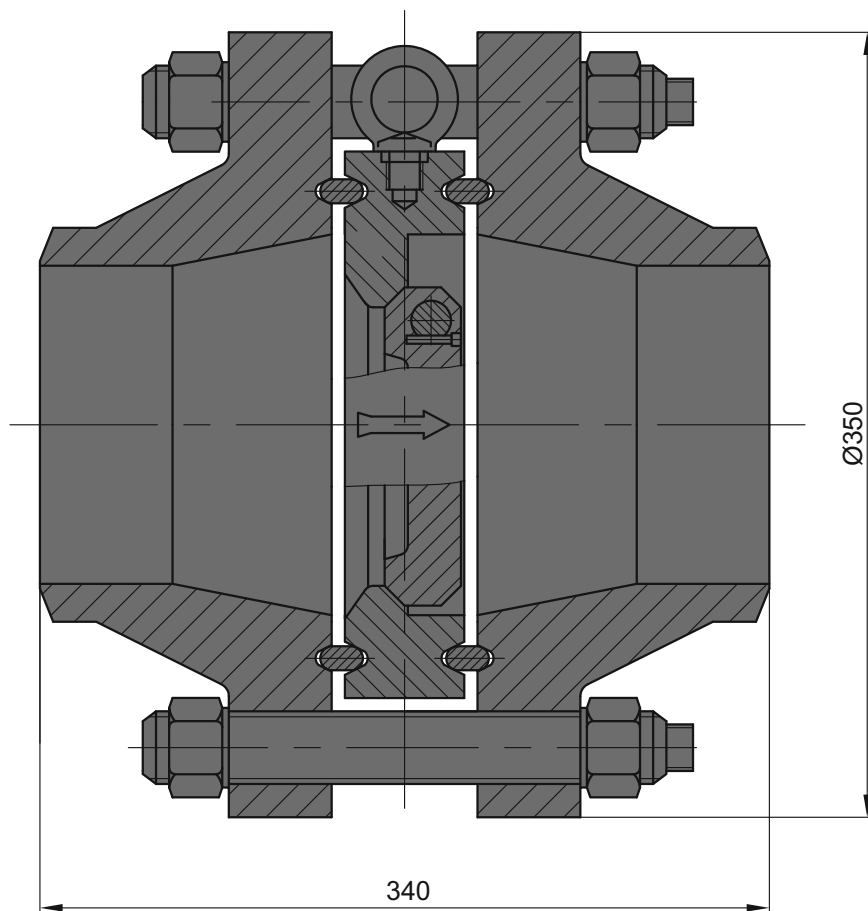

Обозначение изделия	30-150-160-Ф-Ф
Обозначение чертежа	1.2770.12.100.00
Диаметр номинальный, DN, мм	150
Давление номинальное, PN, МПа	16,0
Герметичность	по ГОСТ 13252
Тип присоединения	фланцевое, с ответными фланцами, крепежом и прокладками (под приварку)*
Масса, (с комплектом монтажных деталей) не более, кг	110
Материал основных деталей	сталь 09Г2С сталь 10Г2

* Разделка кромок фланцев под приварку к трубе выполняется под конкретную трубу, указанную заказчиком.



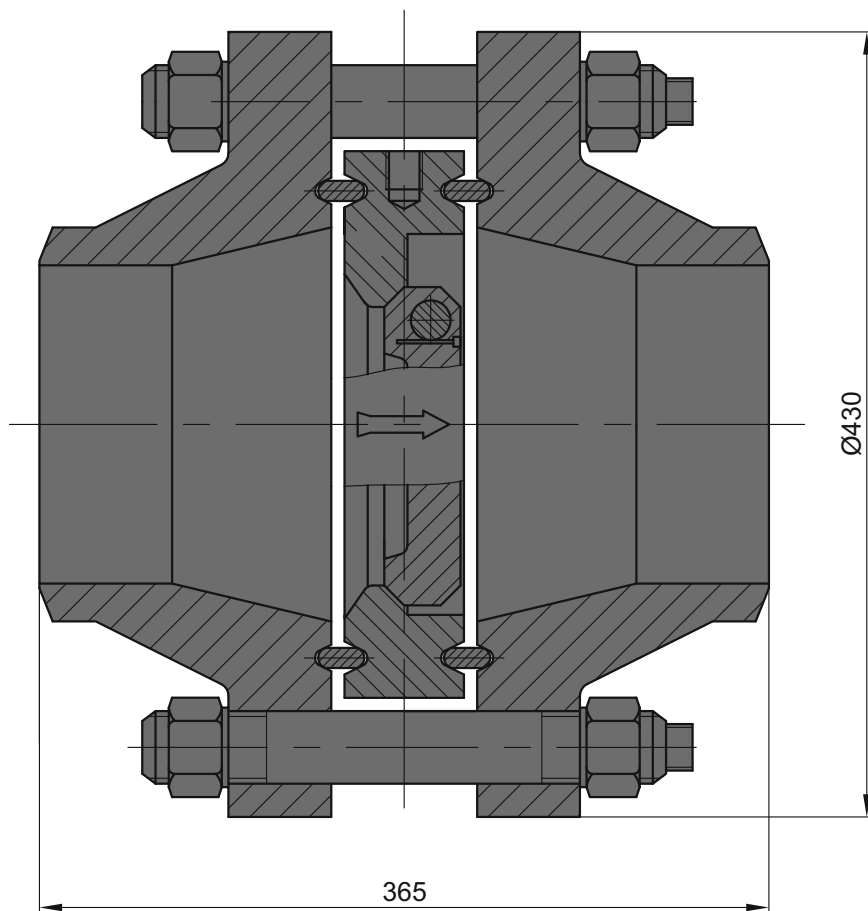

Обозначение изделия	30-200-100-Ф-Ф
Обозначение чертежа	1.2770.59.100.00-02
Диаметр номинальный, DN, мм	200
Давление номинальное, PN, МПа	10,0
Герметичность	по ГОСТ 13252
Тип присоединения	фланцевое, с ответными фланцами, крепежом и прокладками (под приварку)*
Масса, не более, кг	170
Материал основных деталей	сталь 09Г2С сталь 10Г2

* Разделка кромок фланцев под приварку к трубе выполняется под конкретную трубу, указанную заказчиком.



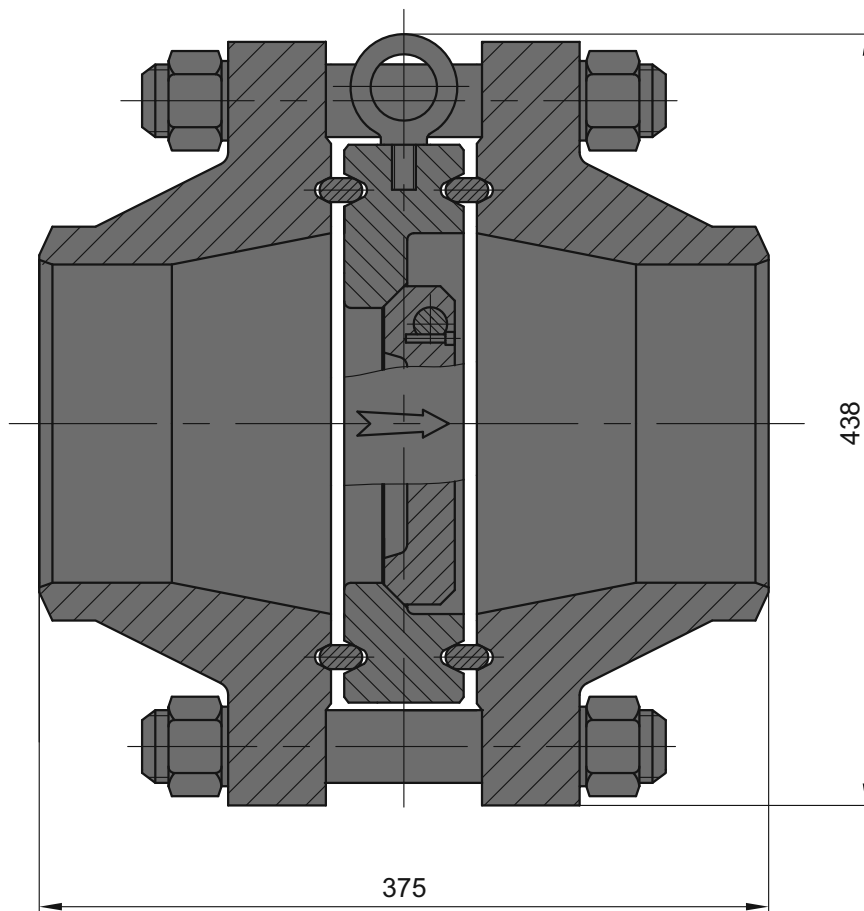

Обозначение изделия	30-200-160-Ф-Ф
Обозначение чертежа	1.2770.17.100.00
Диаметр номинальный, DN, мм	200
Давление номинальное, PN, МПа	16,0
Герметичность	по ГОСТ 13252
Тип присоединения	фланцевое, с ответными фланцами, крепежом и прокладками (под приварку)*
Масса не более, кг	184
Материал основных деталей	сталь 09Г2С сталь 10Г2 сталь 20Х13

* Разделка кромок фланцев под приварку к трубе выполняется под конкретную трубу, указанную заказчиком.



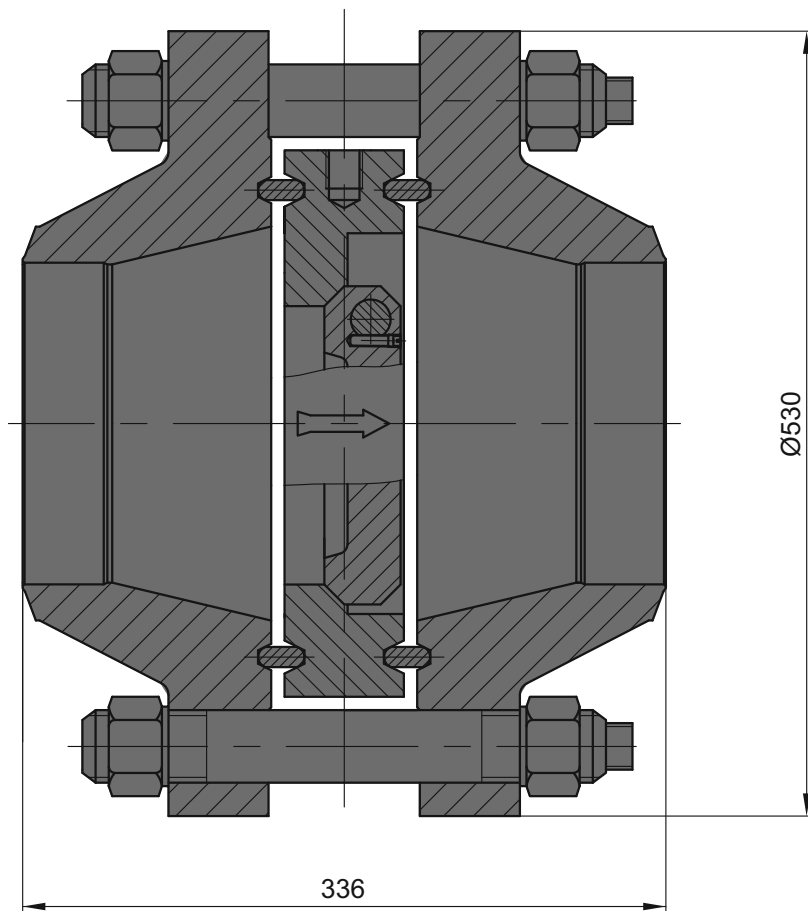

Обозначение изделия	30-300-63-Ф-Ф
Обозначение чертежа	1.2770.45.100.00
Диаметр номинальный, DN, мм	300
Давление номинальное, PN, МПа	6,3
Герметичность	по ГОСТ 13252
Тип присоединения	фланцевое, с ответными фланцами, крепежом и прокладками (под приварку)*
Масса, (с комплектом монтажных деталей) не более, кг	232
Материал основных деталей	сталь 09Г2С

* Разделка кромок фланцев под приварку к трубе выполняется под конкретную трубу, указанную заказчиком.



81 Затвор обратный DN 300 PN 100

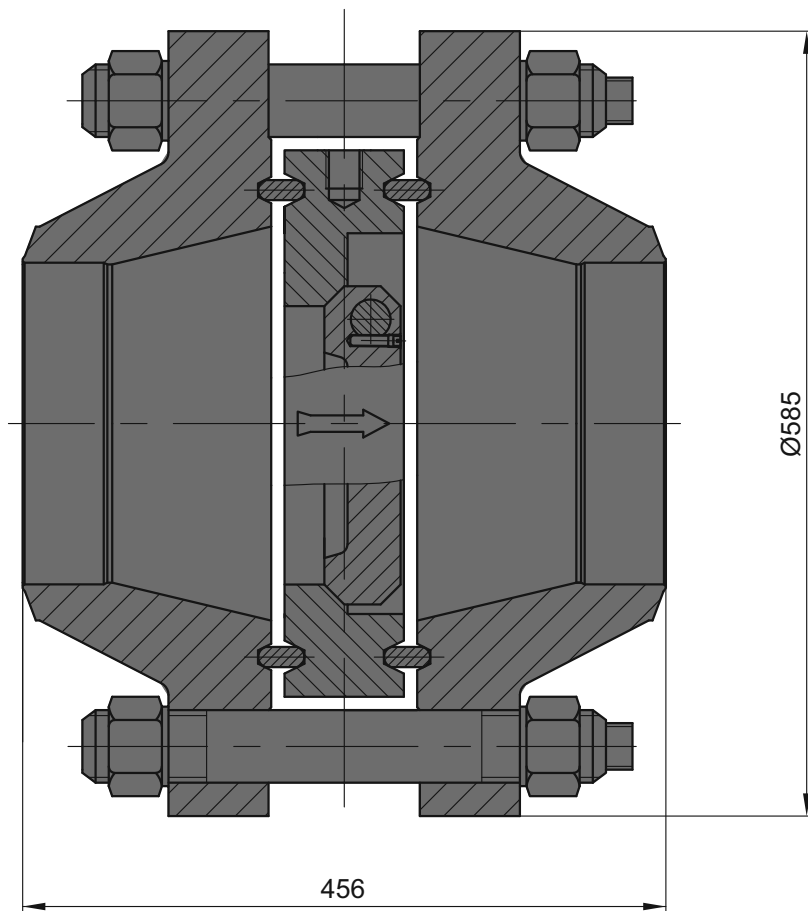

Обозначение изделия	30-300-100-Ф-Ф
Обозначение чертежа	1.2770.45.100.00-01
Диаметр номинальный, DN, мм	300
Давление номинальное, PN, МПа	10,0
Герметичность	по ГОСТ 13252
Тип присоединения	фланцевое, с ответными фланцами, крепежом и прокладками (под приварку)*
Масса, (с комплектом монтажных деталей) не более, кг	358
Материал основных деталей	сталь 09Г2С

* Разделка кромок фланцев под приварку к трубе выполняется под конкретную трубу, указанную заказчиком.



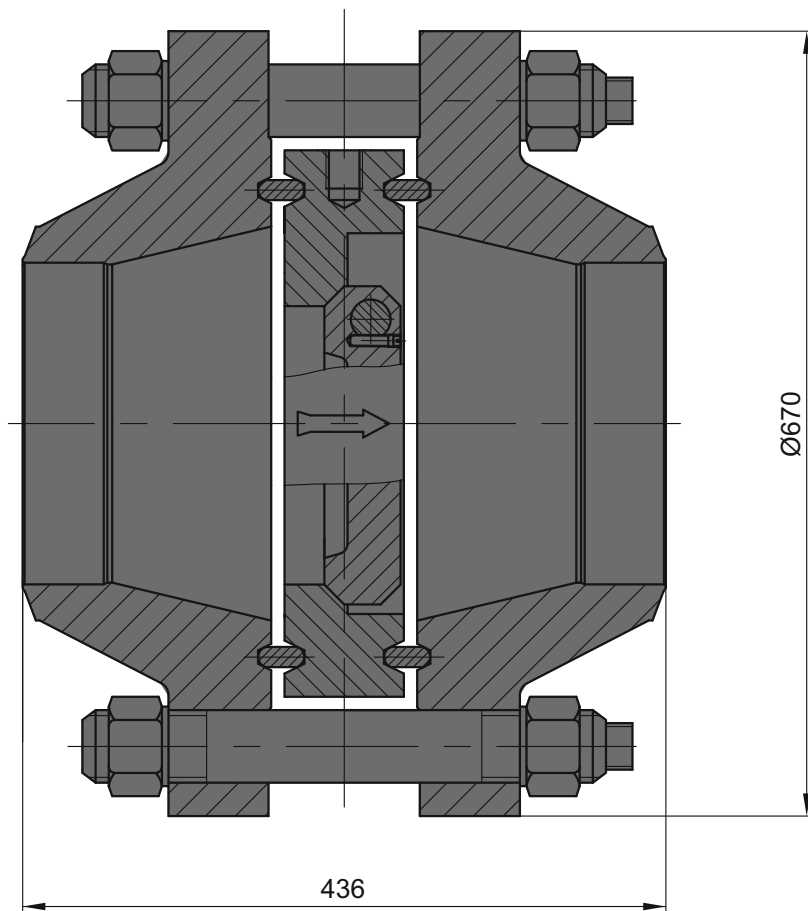

Обозначение изделия	ЗО-400-63-Ф-Ф
Обозначение чертежа	1.2770.48.100.00-04
Диаметр номинальный, DN, мм	400
Давление номинальное, PN, МПа	6,3
Герметичность	по ГОСТ 13252
Тип присоединения	фланцевое, с ответными фланцами, крепежом и прокладками (под приварку)*
Масса, (с комплектом монтажных деталей) не более, кг	565
Материал основных деталей	сталь 09Г2С

* Разделка кромок фланцев под приварку к трубе выполняется под конкретную трубу, указанную заказчиком.



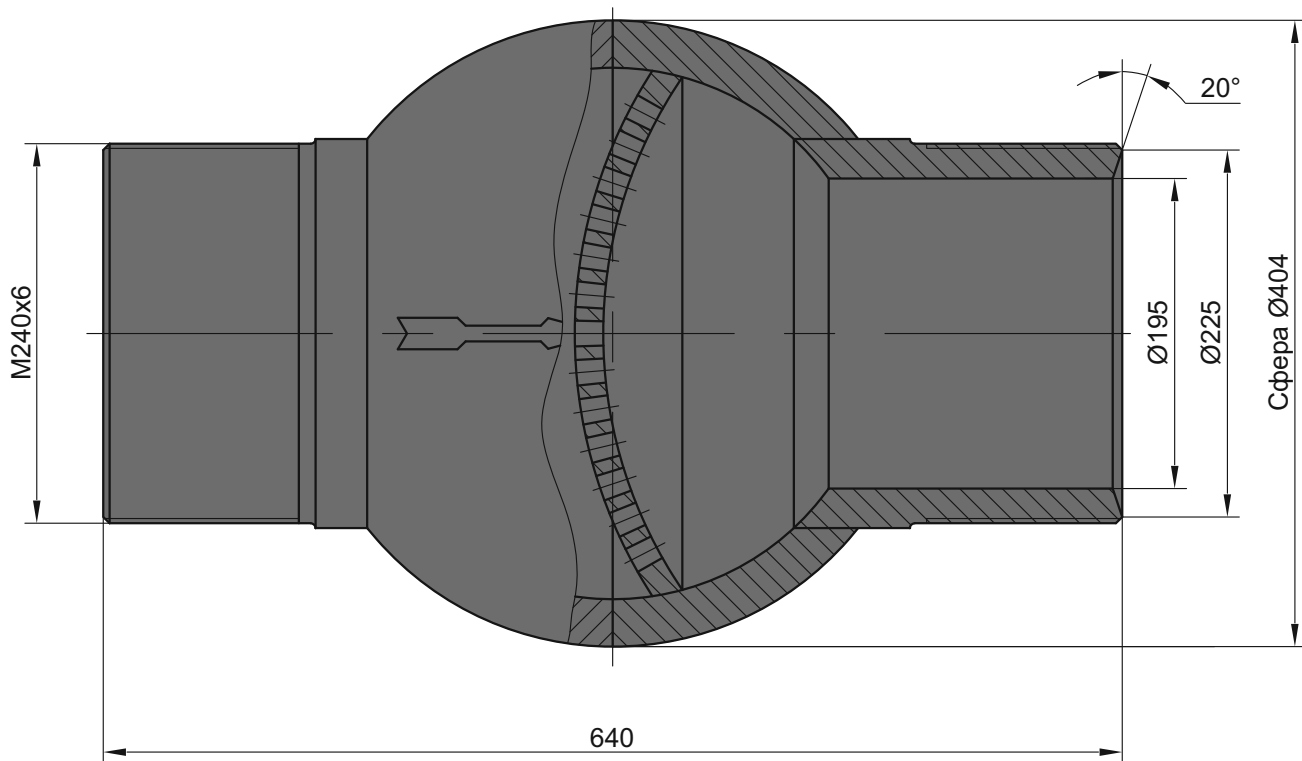

Обозначение изделия

P3-200-100-Л

Обозначение чертежа

1.2790.65.100.00

Диаметр номинальный, DN, мм

200

Давление номинальное, PN, МПа

10,0

Гидравлические потери давления при номинальном режиме работы, не более, МПа

0,03

Тип присоединения

концы под линзовое присоединение

Масса, не более, кг

150

Материал основных деталей:

Корпус
Патрубок
Решетка

сталь 09Г2С
сталь 09Г2С
сталь 09Г2С

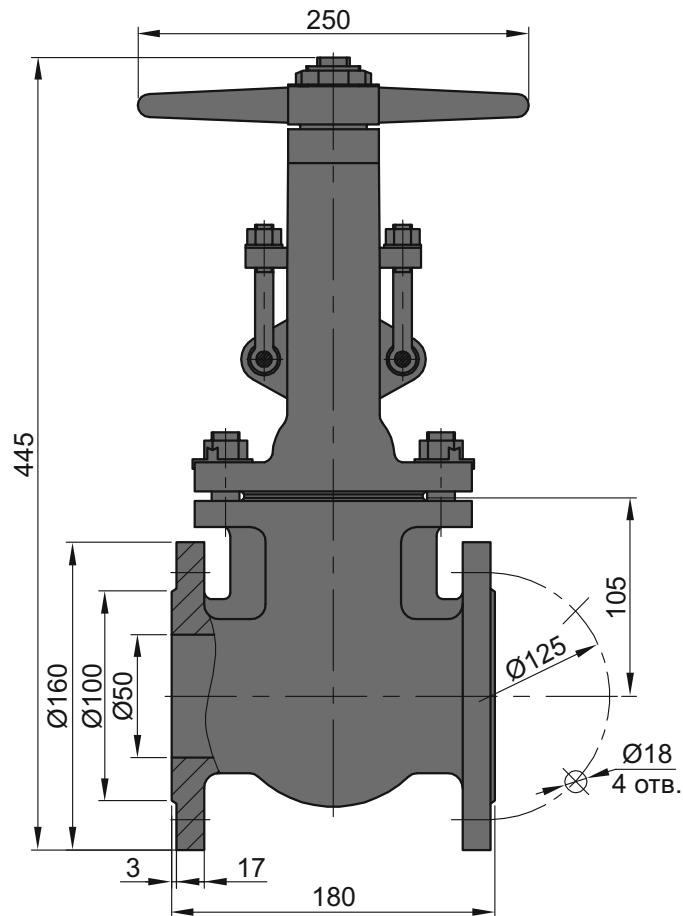

**Обозначение изделия****ЗКЛ-50-16-УХЛ1****Обозначение чертежа****1.9000-468.08-00М**

Диаметр номинальный, DN, мм

50

Давление номинальное, PN, МПа

1,6

Рабочая среда

неагрессивная жидкая или газообразная

Температура рабочей среды, °С

до плюс 425

Тип привода

ручной

Тип присоединения

фланцевый

Масса, не более, кг

30

Материал основных деталей

Корпус

сталь 20ГЛ

Крышка

сталь 20ГЛ

Шпиндель

сталь 14Х17Н2

Клин

сталь 09Г2С-6

Уплотнение

набивка сквозного плетения марки АГИ6х6

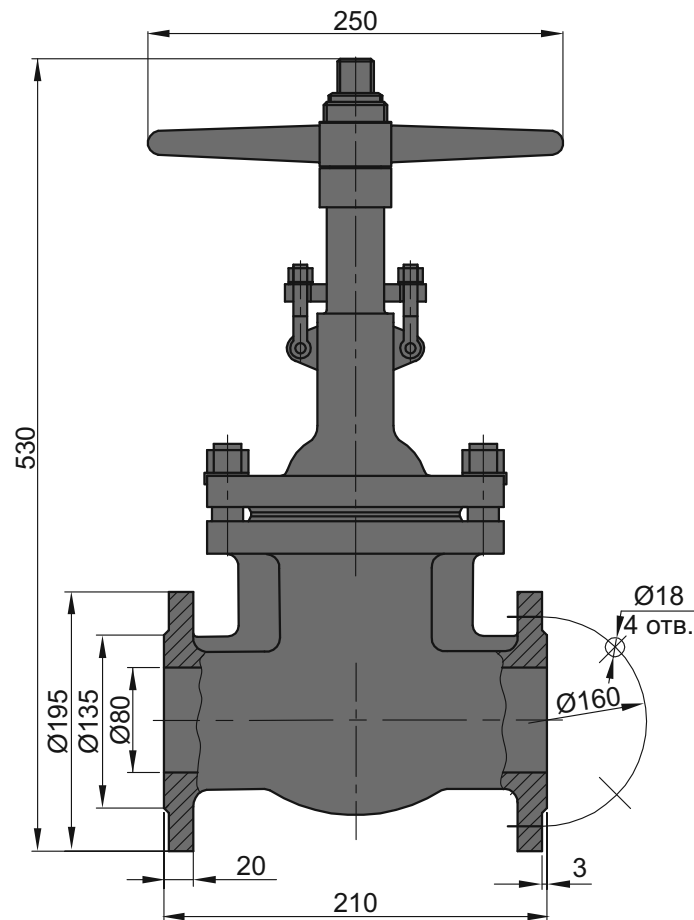

**Обозначение изделия****ЗКЛ-80-16-УХЛ1****Обозначение чертежа****1.9000-469.01-00М**

Диаметр номинальный, DN, мм

80

Давление номинальное, PN, МПа

1,6

Рабочая среда

неагрессивная жидкая или газообразная

Температура рабочей среды, °С

до плюс 425

Тип привода

ручной

Тип присоединения

фланцевый

Масса, не более, кг

36

Материал основных деталей

Корпус

сталь 20ГЛ

Крышка

сталь 20ГЛ

Шпиндель

сталь 14Х17Н2

Клин

сталь 09Г2С-6

Уплотнение

набивка сквозного плетения марки АГИ6х6



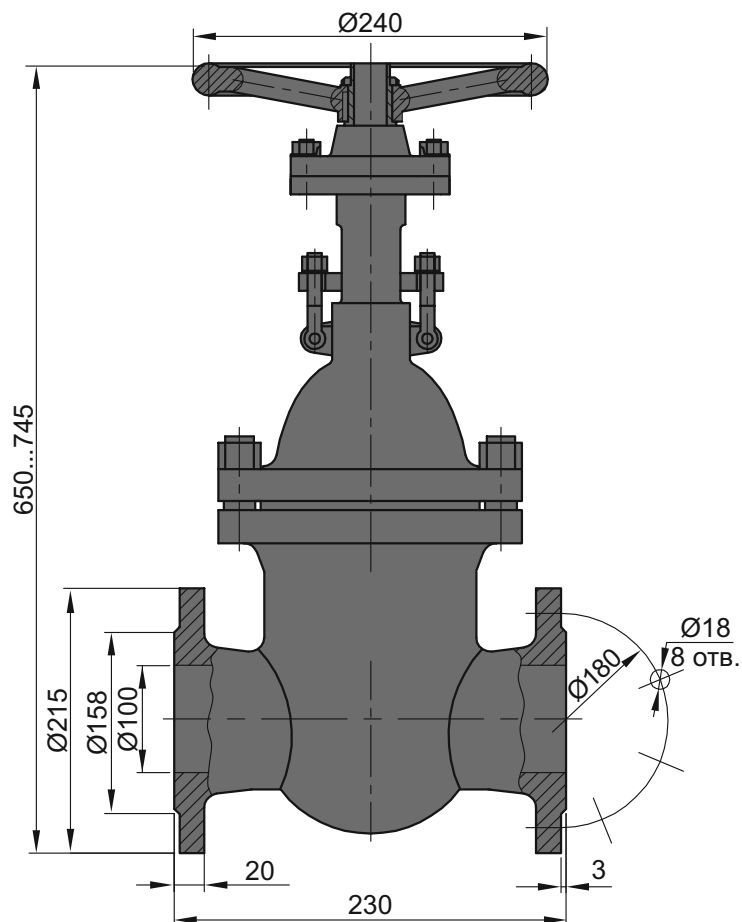

Обозначение изделия

ЗКЛ-100-16-УХЛ1

Обозначение чертежа

1.2790.84.000.00-06

Диаметр номинальный, DN, мм

100

Давление номинальное, PN, МПа

1,6

Рабочая среда

неагрессивная жидкая или газообразная

Температура рабочей среды, °С

до плюс 425

Тип привода

ручной

Тип присоединения

фланцевый

Масса, не более, кг

65

Материал основных деталей

Корпус

сталь 20ГЛ

Крышка

сталь 20ГЛ

Шпиндель

сталь 14X17H2

Клин

сталь 09Г2С

Уплотнение

набивка сквозного плетения марки АГИ6x6

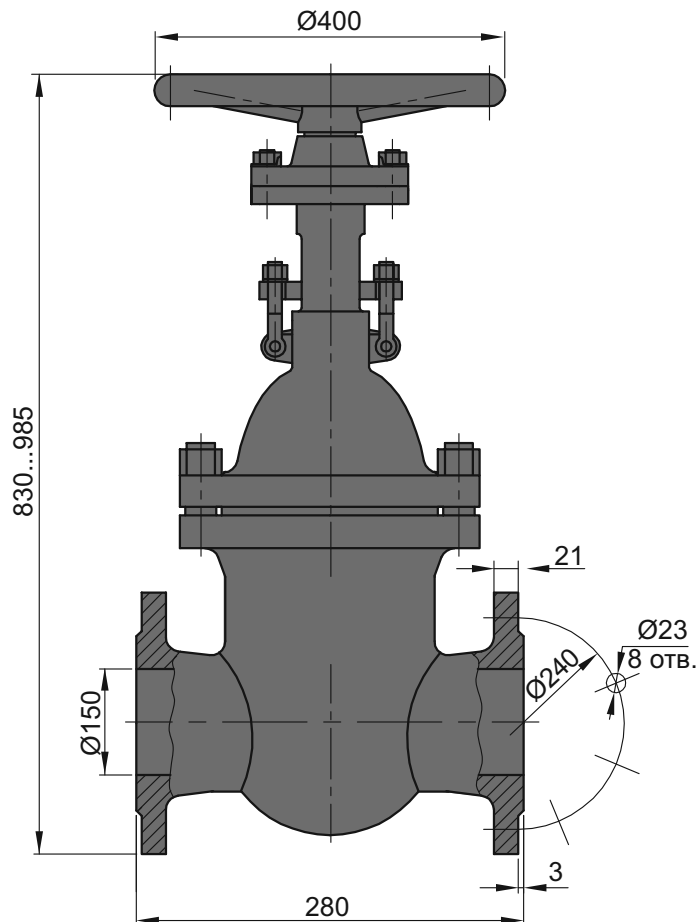

**Обозначение изделия****ЗКЛ-150-16-УХЛ1****Обозначение чертежа****1.2790.84.000.00-07**

Диаметр номинальный, DN, мм

150

Давление номинальное, PN, МПа

1,6

Рабочая среда

неагрессивная жидкая или газообразная

Температура рабочей среды, °С

до плюс 425

Тип привода

ручной

Тип присоединения

фланцевый

Масса, не более, кг

105

Материал основных деталей

Корпус

сталь 20ГЛ

Крышка

сталь 20ГЛ

Шпиндель

сталь 14X17H2

Клин

сталь 09Г2С

Уплотнение

набивка сквозного плетения марки АГИ6х6

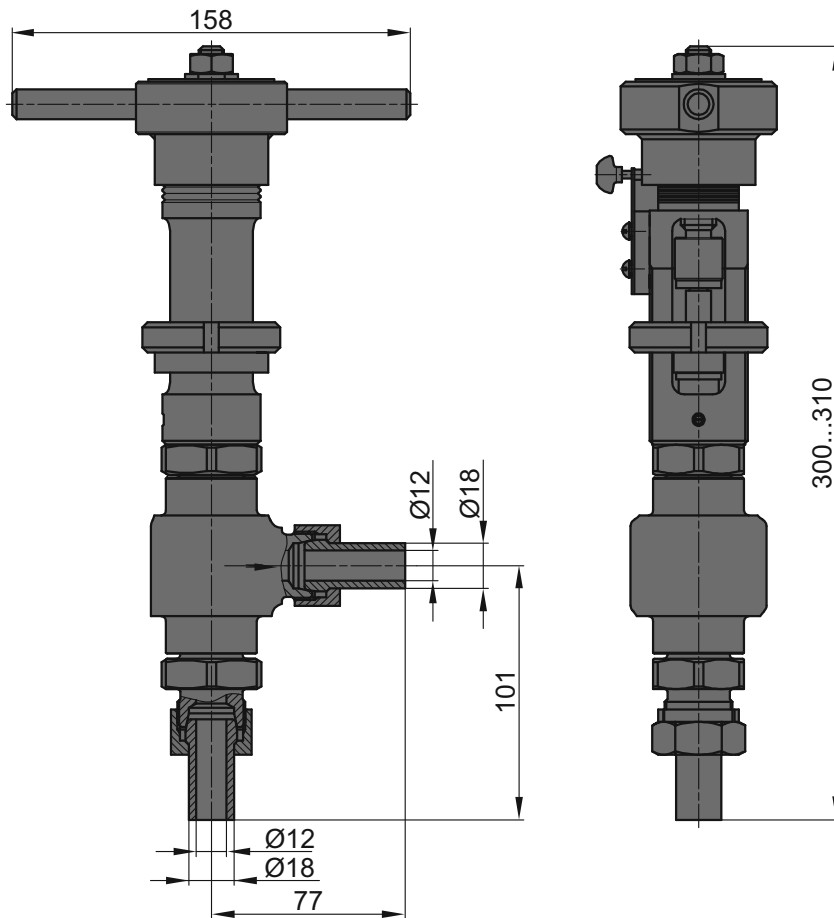

**Обозначение изделия****КЗР-15-250-УХЛ1****Обозначение чертежа****1.2790.251.000.00**

Диаметр номинальный, DN, мм

15

Давление номинальное, PN, МПа

25,0

Рабочая среда

неагрессивная жидкая или газообразная

Температура рабочей среды, °С

от минус 60 до плюс 425

Kv, м³/час

0,1

Тип привода

ручной

Тип присоединения

шарово-ниппельное

Масса, не более, кг

3,0

Материал основных деталей

Корпус

сталь 40X + Ц9хр

Штуцер

сталь 40X + Ц9хр

Шпиндель

сталь 14X17H2

Шток

сталь 12X13

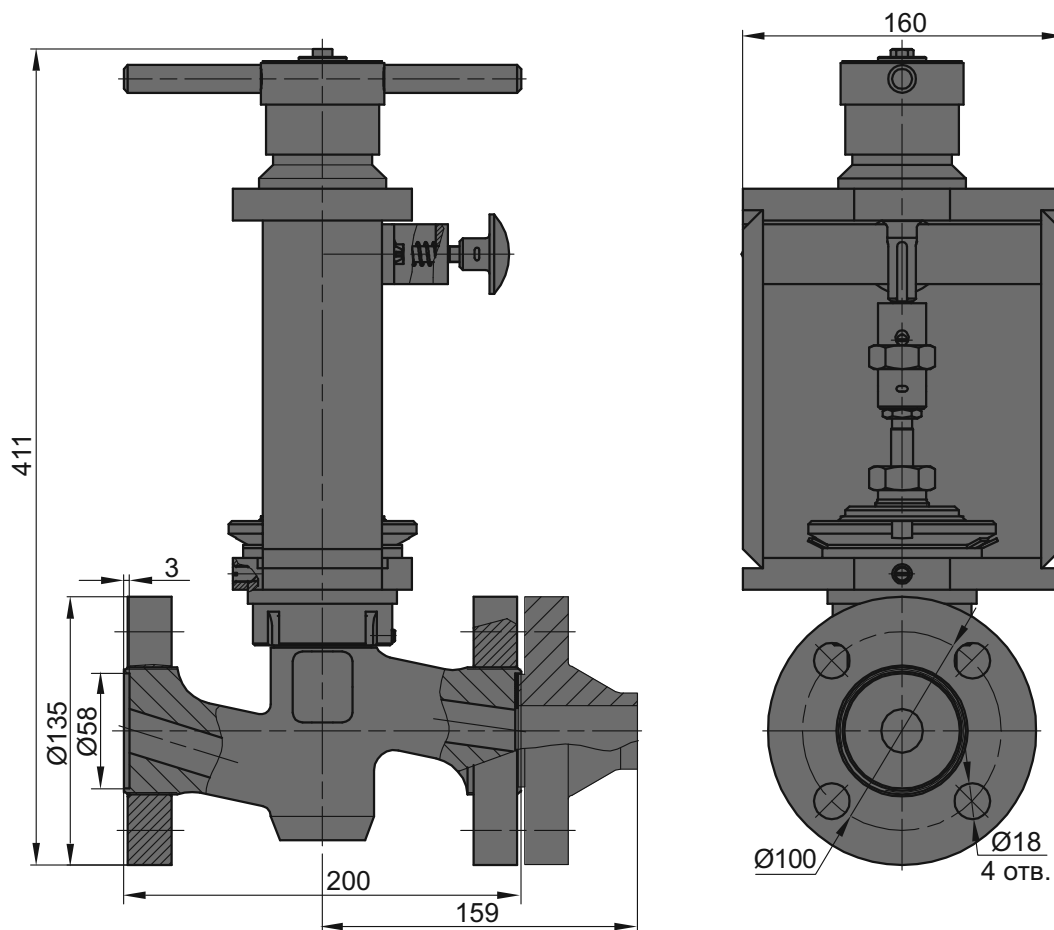

**Обозначение изделия****КЗР-25-100-УХЛ1****Обозначение чертежа****1.2790.222.000.00**

Диаметр номинальный, DN, мм

25

Давление номинальное, PN, МПа

10,0

Рабочая среда

неагрессивная жидкая или газообразная

Температура рабочей среды, °С

до плюс 120

Kv, м³/час

8,0

Тип привода

ручной

Тип присоединения

фланцевое с ответными фланцами*

Масса без комплекта ответных деталей,
не более, кг

16

Масса с комплектом ответных деталей,
не более, кг

23

Материал основных деталей

Корпус

сталь 09Г2С + Ц9хр

Шток верхний

сталь 14Х17Н2

Шток

сталь 20Х13

Уплотнение штока

фторопласт Ф4К20

Ответный фланец

сталь 09Г2С

* Разделка кромок фланцев под приварку к трубе выполняется под конкретную трубу, указанную заказчиком.

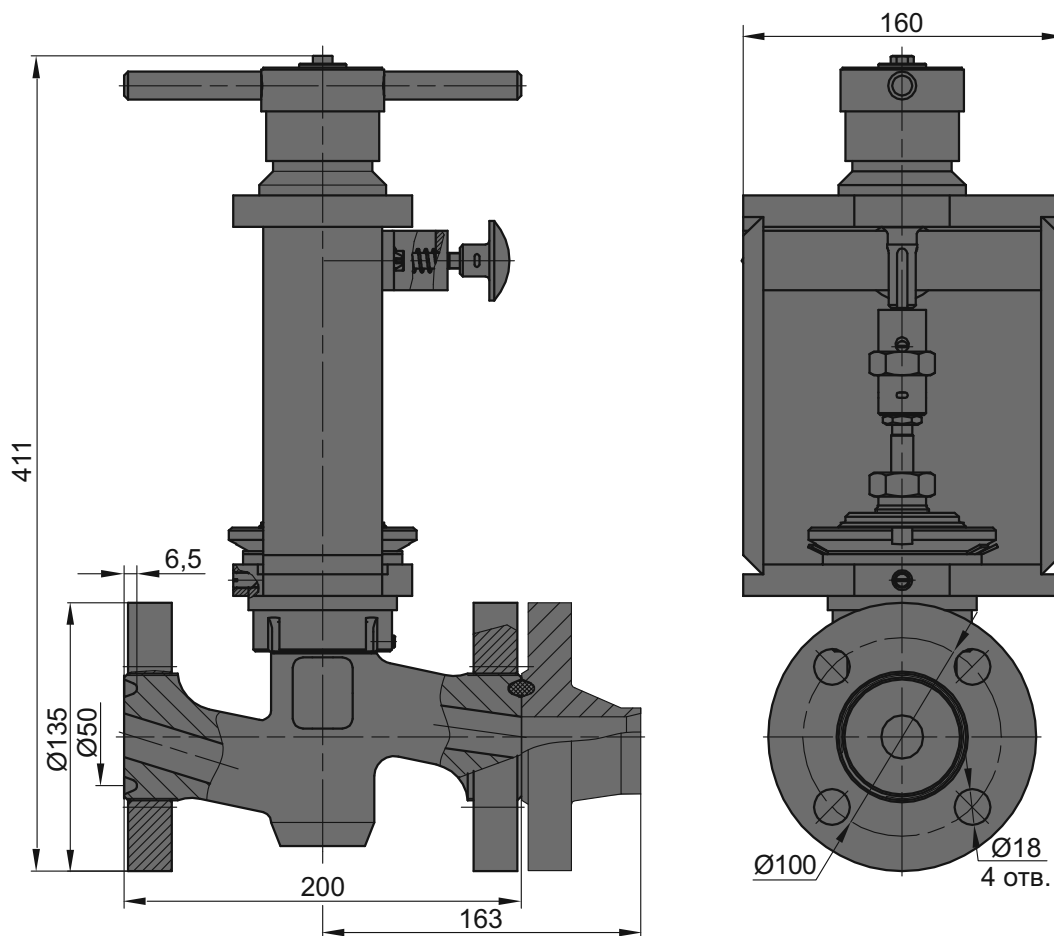

Клапан запорно-регулирующий DN 25 PN 160 Kv8 с ручным приводом

Обозначение изделия
КЗР-25-160-УХЛ1
Обозначение чертежа
1.2790.242.000.00

Диаметр номинальный, DN, мм

25

Давление номинальное, PN, МПа

16,0

Рабочая среда

неагрессивная газообразная

Температура рабочей среды, °С

до плюс 120

 Kv, м³/час

8,0

Тип привода

ручной

Тип присоединения

фланцевое с ответными фланцами*

 Масса без комплекта ответных деталей,
не более, кг

16,5

 Масса с комплектом ответных деталей,
не более, кг

23,0

Материал основных деталей

Корпус

сталь 09Г2С + Ц9хр

Шток верхний

сталь 14Х17Н2

Шток

сталь 20Х13

Уплотнение штока

фторопласт Ф4К20

Ответный фланец

сталь 09Г2С

* Разделка кромок фланцев под приварку к трубе выполняется под конкретную трубу, указанную заказчиком.



Клапан запорно-регулирующий DN 40 PN 100 Kv32 с ручным приводом

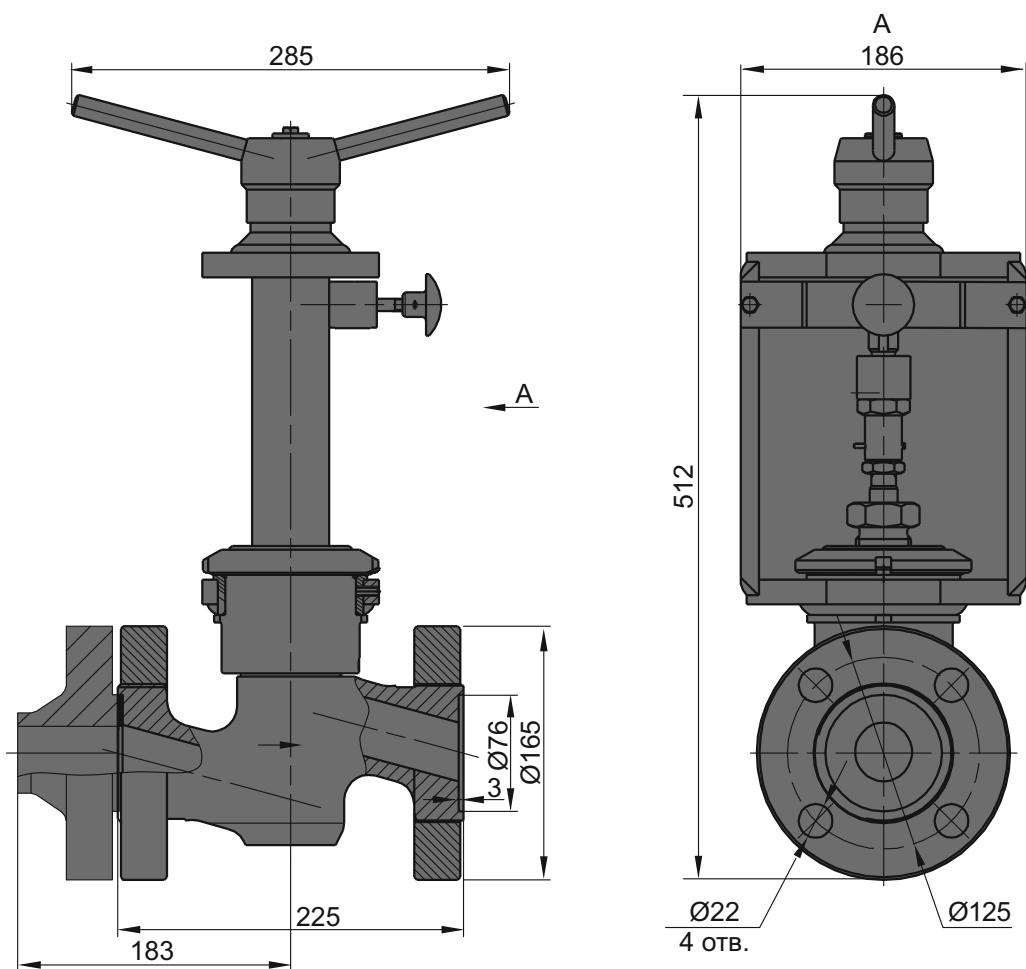

Обозначение изделия

КЗР-40-100-УХЛ1

Обозначение чертежа

1.2790.223.000.00-02

Диаметр номинальный, DN, мм

40

Давление номинальное, PN, МПа

10,0

Рабочая среда

неагрессивная жидкая

Температура рабочей среды, °С

до плюс 120

Kv, м³/час

32,0

Тип привода

ручной

Тип присоединения

фланцевое с ответными фланцами*

Масса без комплекта ответных деталей, не более, кг

26

Масса с комплектом ответных деталей, не более, кг

38

Материал основных деталей

Корпус

сталь 09Г2С + Ц9хр

Шток верхний

сталь 14Х17Н2

Шток

сталь 20Х13

Уплотнение штока

фторопласт Ф4К20

Ответный фланец

сталь 09Г2С

* Разделка кромок фланцев под приварку к трубе выполняется под конкретную трубу, указанную заказчиком.



Клапан запорно-регулирующий DN 40 PN 160 Kv32 с ручным приводом

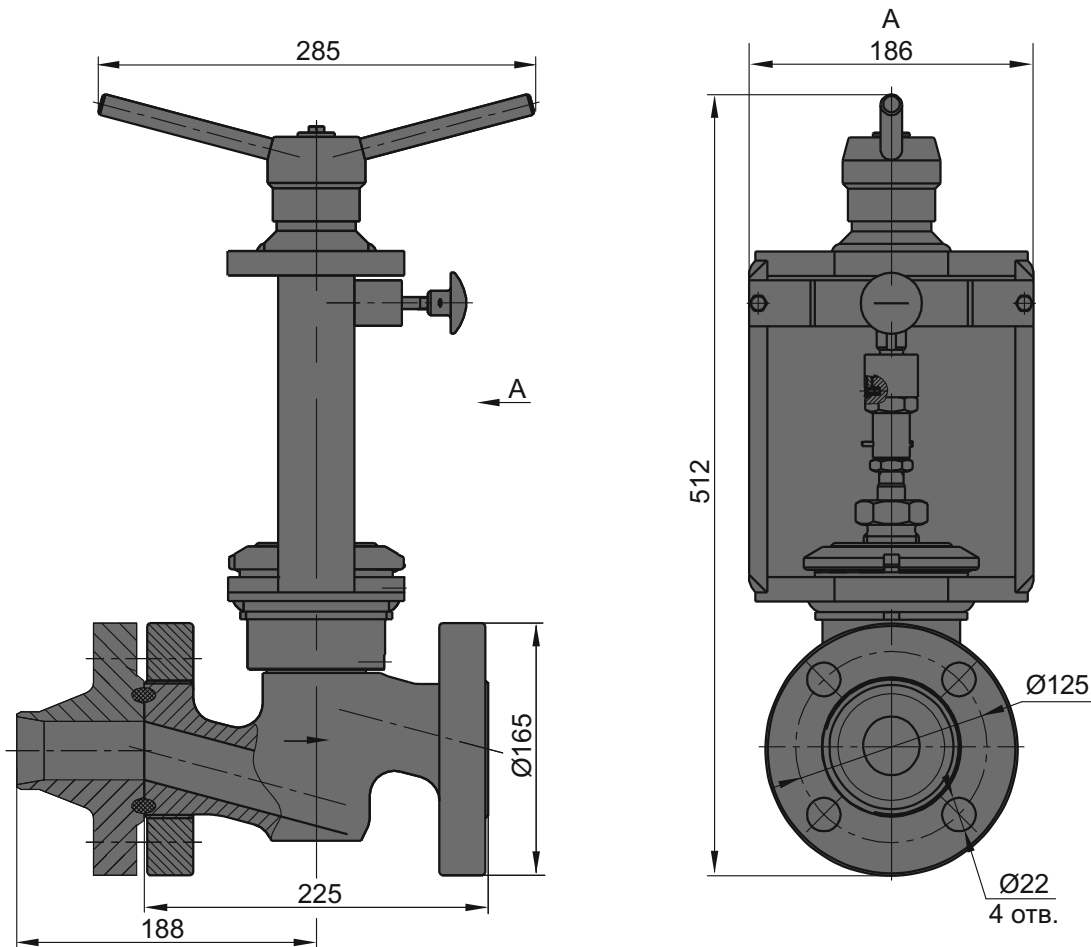

Обозначение изделия

Обозначение чертежа

Диаметр номинальный, DN, мм
 Давление номинальное, PN, МПа
 Рабочая среда
 Температура рабочей среды, °С
 Kv, м³/час
 Тип привода
 Тип присоединения
 Масса без комплекта ответных деталей,
 не более, кг
 Масса с комплектом ответных деталей,
 не более, кг

КЗР-40-160-УХЛ1

1.2790.243.000.00-02

40
 16,0
 неагрессивная жидкая и газообразная
 до плюс 120
 32,0
 ручной
 фланцевое с ответными фланцами*
 26
 38

Материал основных деталей

Корпус	сталь 09Г2С + Ц9хр
Шток верхний	сталь 14Х17Н2
Шток	сталь 20Х13
Уплотнение штока	фторопласт Ф4К20
Ответный фланец	сталь 09Г2С

* Разделка кромок фланцев под приварку к трубе выполняется под конкретную трубу, указанную заказчиком.

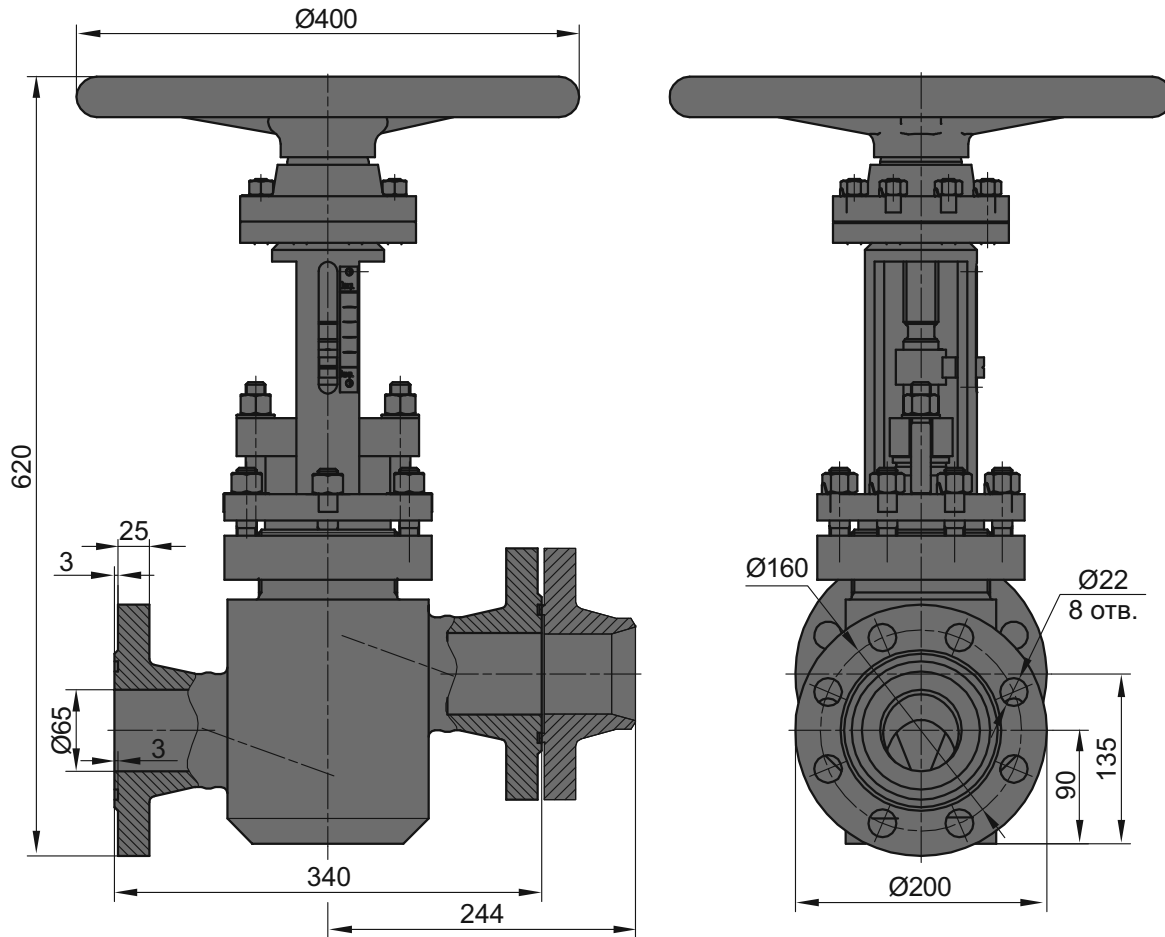

**Обозначение изделия****КЗР-65-63-УХЛ1****Обозначение чертежа****1.2790.255.000.00**

Диаметр номинальный, DN, мм

65

Давление номинальное, PN, МПа

6,3

Рабочая среда

неагрессивная жидкая и газообразная

Температура рабочей среды, °С

до плюс 350

Kv, м³/час

80

Тип привода

ручной

Тип присоединения

фланцевое с ответными фланцами*

Масса без комплекта ответных деталей,
не более, кг

72

Масса с комплектом ответных деталей,
не более, кг

91

Материал основных деталей

Корпус

сталь 09Г2С + Ц9хр

Шток

сталь 20Х13

Уплотнение штока

набивка АФТ 6х6

Ответный фланец

сталь 09Г2С

* Разделка кромок фланцев под приварку к трубе выполняется под конкретную трубу, указанную заказчиком.



ПАО «Сумское НПО»		КРАН ШАРОВОЙ		Стр. 1 из 2
Спецификация №		Опросный лист №		
Дата: __. __. 20__ г.		Заказчик –		
Телефон: +38 0542 77 32 29, 24 37 75		Проектант – ПАО «Сумское НПО»		
Факс: +38 0542 77 32 28, 22 55 32		Объект –		
1	Обозначение изделия			
	Обозначение чертежа			
2	Количество кранов	<i>Штук</i>		
3	Номинальный диаметр	<i>DN, мм</i>		
4	Номинальное давление	<i>PN, бар</i>		
5	Диаметр трубопровода	<i>наружный (мм)</i>		
6	Толщина стенки трубопровода	<i>мм</i>		
7	Материал трубы	<i>Марка стали, стандарт</i>		
8	Эквивалент углерода патрубка	<i>[C]э, не более</i>		
9	Расположение трубопров.	<i>Горизонт. / вертикал.</i>		
10	Тип установки крана	<i>Надземн. / подземн.</i>		
11	Заглубление от поверхности земли до верха трубы (для подземной установки)	<i>мм</i>		
12	Тип присоединения крана	<i>Под приварку / фланцевое</i>		
13	Ответные фланцы	<i>Да / Нет</i>		
14	Рабочая среда			
15	Агрессивные составляющие рабочей среды	<i>мг/м³, не более</i>		
16	Механические примеси в рабочей среде	<i>г/м³, не более</i>		
17	Температура рабочей среды	<i>°С</i>		
18	Температура окружающей среды	<i>°С</i>		
19	Рабочее давление	<i>бар</i>		
20	Максимальный перепад давления на кране	<i>бар</i>		
21	Максимальный перепад давления на кране при открытии	<i>бар</i>		
22	Тип корпуса крана	<i>сварной / разъемный</i>		
23	Обеспечение герметичности	<i>двухстороннее / одностороннее</i>		
24	Класс герметичности	<i>A, B, C, D по ГОСТ 9544.2005 или ISO 5208 1, 2, 3 по ГОСТ 9544-75</i>		
25	Тип уплотнения затвора	<i>эластомер / металл-металл</i>		
26	Вид управления крана	<i>местное / дистанционное / местное + дистанционное /</i>		
27	Тип привода	<i>ручной / электрический / электрогидравлический / пневматический / пневмогидравлический</i>		
28	Вид управляющей среды (для пневматического и пневмогидравлического привода)	<i>Из трубы / от независимого источника (импульсный газ)</i>		
29	Давление импульсного газа	<i>бар</i>		
30	Ручной дублер	<i>Да / Нет</i>		
31	Конечные выключатели	<i>Да / Нет</i>		
32	Номинальное напряжение блока управления	<i>24 / 110 / 220В переменный / постоянный ток</i>		



ПАО «Сумское НПО»		КРАН ШАРОВОЙ		Стр. 2 из 2
Спецификация №		Опросный лист №		
Дата: . . .20 г.		Заказчик –		
Телефон: +38 0542 77 32 29, 24 37 75		Проектант – ПАО «Сумское НПО»		
Факс: +38 0542 77 32 28, 22 55 32		Объект –		
33	Номинальное напряжение конечных выключателей	24 / 110 / 220В переменный / постоянный ток		
34	Силовое напряжение электродвигателя (для электрического и электрогидравлического приводов)	24 / 110 / 220 / 380 В переменный / постоянный ток		
35	Автомат АЗК (Изготовитель)	Да / Нет		
36	Тип защитного покрытия	Надземная часть: Полимерное / Лакокрасочное		
		Подземная часть: Полимерное / Лакокрасочное		
37	Окраска	Цвет		
38	Дополнительные условия:			
	Ф.И.О.	Подпись / Дата	Телефон / Факс	
Разработал				
Утвердил				

При оформлении заказа на кран шаровой необходимо указать обозначение изделия и обозначение чертежа.

Пример заказа: КШ-1000-100-ПГП-ПУ-УХЛ1-Пр, напряжение 24 В; 1.2750.150.104.00-02.

где

КШ - кран шаровой;

1000 - диаметр номинальный, DN, мм;

100 - давление номинальное, PN, бар;

ПГП - пневмогидравлический привод

(Р - ручной привод; РП - ручной механический привод; ПП - пневматический привод; ПГП - пневмогидравлический привод; ЭП - электрический привод);

ПУ - подземная установка

(НУ - надземная установка; ПУ – подземная установка);

УХЛ1 - климатическое исполнение для районов с умеренным и холодным климатом (У1 - для районов с умеренным климатом; ХЛ1 - для районов с холодным климатом);

Пр - под приварку

(Ф-Ф – фланцевое с ответными фланцами, крепежом и прокладками;

Пр - под приварку);

Блок управления - 24 В (24, 110, 220 В);

1.2750.150.104.00-02 - обозначение чертежа.

При заказе необходимо указывать размеры, материал и механические свойства присоединительной трубы.



Опросный лист на затвор (клапан) обратный

ПАО «Сумское НПО»		ЗАТВОР (КЛАПАН) ОБРАТНЫЙ		Стр. 1 из 1
Спецификация №		Опросный лист №		
Дата: __. __. 20__ г.		Заказчик –		
Телефон: +38 0542 77 32 29, 24 37 75		Проектант – ПАО «Сумское НПО»		
Факс: +38 0542 77 32 28, 22 55 32		Объект –		
1	Обозначение изделия			
	Обозначение чертежа			
2	Количество клапанов	<i>Штук</i>		
3	Номинальный диаметр	<i>DN, мм</i>		
4	Номинальное давление	<i>PN, бар</i>		
5	Диаметр трубопровода	<i>наружный (мм)</i>		
6	Толщина стенки трубопровода	<i>мм</i>		
7	Материал трубы	<i>Марка стали, стандарт</i>		
8	Эквивалент углерода патрубка	<i>[C]э, не более</i>		
9	Расположение трубопров.	<i>Горизонт. /</i>		
10	Тип установки клапана	<i>Надземн. / подземн.</i>		
11	Тип присоединения клапана	<i>Под приварку / фланцевое</i>		
12	Ответные фланцы	<i>Да / Нет</i>		
13	Рабочая среда			
14	Агрессивные составляющие рабочей среды	<i>мг/м³, не более</i>		
15	Механические примеси в рабочей среде	<i>г/м³, не более</i>		
16	Температура рабочей среды	<i>°С</i>		
17	Температура окружающей среды	<i>°С</i>		
18	Рабочее давление	<i>бар</i>		
19	Максимальный перепад давления на клапане	<i>бар</i>		
20	Скорость рабочей среды (расход)	<i>м/сек (нм³/мин)</i>		
21	Тип клапана	<i>поворотный /</i>		
22	Тип корпуса клапана	<i>сварной / разъемный</i>		
23	Наличие демпфера	<i>Да / Нет</i>		
24	Тип защитного покрытия	<i>Полимерное / Лакокрасочное</i>		
25	Окраска	<i>Цвет</i>		
26	Дополнительные условия:			
	Ф.И.О.	Подпись / Дата	Телефон / Факс	
Разработал				
Утвердил				

При оформлении заказа на затвор (клапан) обратный необходимо указать обозначение изделия и обозначение чертежа.

Пример заказа: ЗО-300-100-Пр; 1.2770.56.200.00-01.

где

ЗО

- затвор (клапан) обратный;

300

- диаметр номинальный, DN, мм;

100

- давление номинальное, PN, бар;

Пр

- под приварку

(Ф-Ф – фланцевое с ответными фланцами, крепежом и прокладками;

Пр - под приварку);

1.2770.56.200.00-01

- обозначение чертежа.

При заказе необходимо указывать размеры, материал и механические свойства присоединительной трубы.



- | | | |
|----|--------------------------|--|
| 1. | ТУ 26-07-1346-84 | Затвор обратный DN 700; |
| 2. | ТУ 26-07-1391-86 | Затвор обратный DN 1000; |
| 3. | ТУ УЗ.20-05747991-026-95 | Затворы обратные для газовой промышленности; |
| 4. | ТУ УЗ.20-05747991-032-96 | Решетки защитные; |
| 5. | ТУ 26-07-1365-85 | Краны шаровые DN 500 с механическим приводом; |
| 6. | ТУ 26-07-1419-87 | Краны шаровые DN 500 с пневмогидравлическим приводом; |
| 7. | ТУ УЗ.20-05747991-025-95 | Крани кульові DN 300, 400 з ручним та пневмогідравлічними приводами; |
| 8. | ТУ УЗ.20-05747991-037-97 | Крани кульові DN 700 з ручним та пневмогідравлічними приводами; |
| 9. | ТУ УЗ.88-05747991-003-99 | Крани сферичні для газовой промышленности. |



Сертификаты соответствия:

- Сертификат соответствия системы менеджмента качества стандарту ISO 9001:2008;
- Сертификат соответствия системы менеджмента охраны труда и промышленной безопасности стандарту OHSAS 18001-2007;
- Сертификат соответствия системы менеджмента охраны окружающей среды стандарту ISO 14001-2004.
- Сертификаты соответствия и декларации о соответствии требованиям технических регламентов Таможенного союза на продукцию, выпускаемую по ТУ:
 - краны шаровые DN 300÷1400;
 - краны шаровые DN 50÷100.
- Сертификаты соответствия и декларации о соответствии требованиям технических регламентов Украины:
 - краны шаровые DN 300;
 - краны шаровые DN 400;
 - краны шаровые DN 500;
 - краны шаровые DN 700;
 - краны шаровые DN 1000;
 - краны шаровые DN 1200;
 - краны шаровые DN 1400.

Разрешения на применение:

- разрешение на право изготовления и применения в Республике Беларусь технических устройств на объектах, поднадзорных Госпромнадзору.



100 Сертификаты и разрешения

